

Bruksanvisningen

BOSE[®]

Mediacentren AV3-2-1 och AV3-2-1 GS får endast användas med PS3-2-1 eller PS3-2-1 högtalarsystem (Acoustimass®-modul).

⚠ VARNING: Minska risken för brand eller elektriska stötar genom att inte utsätta systemet för regn eller fukt.

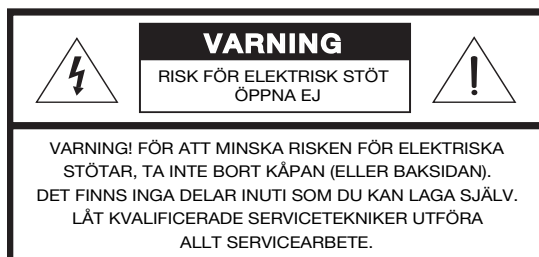

Dessa VARNINGS-märken finns på undersidan av 3•2•1 underhållningssystemets mediacenters och baksidan av Acoustimass-modulen:



Blixten med pilsymbolen i en triangel är avsedd att uppmärksamma användaren på att det finns oisolerad farlig spänning i systemet som kan vara tillräckligt stark för att innebära risk för elektriska stötar.



Utropstecknet i en triangel som finns på systemet är avsedd att uppmärksamma användaren på att det finns viktiga användnings- och underhållsanvisningar i den här användarhandboken.

⚠ VARNING: För att förhindra elektrisk chock, för in den breda delen av kontakten i uttaget och tryck in den helt.

⚠ VARNING: Ingen öppen eld, t.ex. tända stearinljus, får placeras på apparaten.

Klass 1 laserprodukt

DVD-spelaren i mediacentret är klassad som en KLASS 1 LASERPRODUKT i enlighet med EN 60825-1:1994 + A11. Etiketten KLASS 1 LASERPRODUKT sitter på mediacentrets undersida.

CLASS 1	LASER PRODUCT
KLASSE 1	LASER PRODUKT
LUOKAN 1	LASER LAITE
KLASS 1	LASER APPARAT

⚠ VARNING: Vid bruk av kontroller eller om justeringar eller procedurer utförs som inte anges här finns det risk för exponering för farlig strålning. DVD-spelaren bör inte justeras eller repareras av andra än kvalificerad servicepersonal.

Batterier

Tänk på att lämna in gamla batterier för återvinning enligt lokala föreskrifter. Bränn dem inte.

Batterier



Läs bruksanvisningen

Ta dig tid att göra som det står i bruksanvisningen. Den hjälper dig att installera och använda systemet på rätt sätt och utnyttja de avancerade funktionerna. Spara bruksanvisningen för framtida bruk.

Här hittar du...

Säkerhetsinformation	2
Innehållsförteckning	3
Inledning	5
Välja kompatibla skivor	5
Hur text används i denna bruksanvisning	5
Ordlista	6
För framtida bruk	7
Systeminställningar	8
Packa upp	8
Hitta produktens serienummer	8
Välja plats för komponenterna i ditt 3•2•1 hemmabiosystem	9
Placera mediacentret	9
Placera 3•2•1-högtalarna	9
Placera Acoustimass®-modulen	12
När systeminstallationen är genomförd	13
Göra anslutningarna	14
Ytterligare kablar	14
Ansluta 3•2•1-högtalarna	14
Ansluta Acoustimass-modulen	15
Montering av de medföljande antennerna	16
FM-antenn	16
AM-antenn	16
Ansluta kabel-FM-radio	16
Ansluta TV:n till mediacentret	17
S-video som ett alternativt sätt att ansluta till TV:n	18
Stänga av de interna högtalarna i TV:n	18
Ansluta TV:n och videobandspelaren till mediacentret	19
Om TV:n har ljuduttag	19
Om TV-apparaten inte har ljuduttag	21
Göra den slutliga strömanslutningen	22
Sätta in batterierna i fjärrkontrollen	23
Ansluta andra källor	23
Riktlinjer för att ansluta andra komponenter	23
Ansluta inspelningsutrustning	25
Ansluta annan utrustning för uppspelning	25
Ansluta digitala ljudkomponenter	25
Sätta på systemet	26
Fjärrkontrollen	26
POWER- (ström) och MUTE (tyst)-kontroller	26
SOURCE (källa)-kontroller	26
SOURCE- (källa) och MENU (meny)-kontroller	27
PLAYBACK (uppspelning)-kontroller	27
Den avancerade fjärrkontrollen	28
Utökade kontroller	28
Programmera den avancerade fjärrkontrollen	28
Mediacentret	29
Kontrollpanel och knappar	29
Displayindikatorer	29
Menyer på TV-skärmen	30
Öppna menyn Inställningar	30
Stänga menyn Inställningar	30

Användning	32
Sätta på och stänga av systemet	32
Innan du spelar upp din första DVD	32
Ladda och spela upp en DVD	32
Grundläggande DVD-användning	33
Använda barnlåsfunktionen för att begränsa framtida uppspelning	34
Undermeny för barnlåsinställning	34
DVD-specifikt beteende	34
Uppspelningsalternativ för DVD	35
Ladda och spela upp en CD	36
Grundläggande CD-användning	36
Ändra CD-inställningar	37
Använda insomningstimern	37
Använda radion	37
Ställa in kanaler	37
Lagra önskade stationer som förval	38
Välja en förvalsstation	38
Ändra FM-inställningar	38
Ändra AM-inställningar	39
Spela upp andra källor	39
Ändra inställningar för de andra källorna	39
Systeminställningar	39
Ljudjusteringar	40
Hitta Ljudinställningar	40
Ljudinställningsmeny	40
Hitta systeminställningar	42
Systeminställningsmeny	43
DVD-inställningar, undermeny	43
Referens	44
Sköta systemet 3•2•1 eller 3•2•1 GS	44
Rengöra mediacentret	44
Rengöra högtalarna	44
Rengöra skivor	44
Byta ut batterierna i fjärrkontrollen	44
Felsökning	45
Felsökning för avancerad fjärrkontroll	46
Kundservice	46
Garanti	46
Tillbehör	46
Teknisk information	47
Appendix	A1
Inställningskoder för kabel	A1
Inställningskoder för satellit	A3
Inställningskoder för TV	A8

Inledning

Det gläder oss att du har valt Bose® 3•2•1 eller 3•2•1 GS hemmabiosystem, som ger dig utmärkt ljud, elegans och enkelhet i en avancerad hemmaljudanläggning. Med hjälp av Boses egen signalbehandlingsteknik ger 3•2•1-systemen förbättrad ljudomfattning från stereoinspelningar och häftiga filmeffekter från surround-kodat material. Tack vare att det har få delar är det lätt att installera, så att du direkt kan börja njuta av det nya systemet.

Systemet omfattar:

- Integrerad AM/FM-tuner och DVD/CD-spelare i en liten konsol
- Små, lättplacerade hyllhögtalare och en snygg golvplacerad Acoustimass®-modul
- Lättanvänd infraröd fjärrkontroll
- Konsolingångar för att ansluta andra källkomponenter (t.ex. video, DSS, CD-växlare eller bandspelare)

Välja kompatibla skivor

DVD/CD-spelaren som är inbyggd i 3•2•1-mediacentret kan spela upp följande typer av skivor som känns igen på sina respektive logotyper:

- Video-DVD 
- Ljud-CD 
- CD-R- eller CD-R/W-skivor
- MP3 på CD

Kontrollera överensstämmelse med regionskod

För att en DVD-spelare och en DVD-skiva ska vara kompatibla måste deras regionskod stämma överens. Dessa nummer tilldelas beroende på var spelaren och skivorna säljs. 3•2•1 hemmabiosystem har en regionskod som också måste överensstämma med DVD-skivorna. Användaren kan inte ändra regionskoden på 3•2•1 hemmabiosystem. Därför bör systemet köpas i den region där det kommer att användas.

Kontrollera regionskoden på kartongen till 3•2•1 hemmabiosystem eller på undersidan av mediacentret som finns i kartongen. Se sedan till att endast välja DVD-skivor som har samma regionsnummer på skivans etikett eller framsida. En DVD-skiva för Region 1 ska t.ex. ha följande märke:



MP3-spelbarhet

För att MP3-filer ska vara kompatibla med 3•2•1 eller 3•2•1 GS hemmabiosystem måste de uppfylla följande krav: 1) Alla spår måste brännas i en enda stängd session. 2) Skivans format måste vara ISO9660. 3) Varje fil måste ha tillägget ".mp3" och inga andra punkter i filnamnet. 4) Även om systemet inte visar ID3-tagginformation kan det hända att systemet inte känner igen filer med taggar som är högre än ID3 (ID3v1).

Hur text används i denna bruksanvisning

Dessa instruktioner hänvisar till knappar på fjärrkontrollen och mediacentrets framsida, menyposter som visas på TV-skärmen och statusindikatorer på mediacentrets display. Så här skiljer du dem åt:

Knappnamn visas i fetstil. Om en knapp endast har en symbol används bara den.

Meddelanden som syns på skärmen visas i fetstil med en linje ovanför och nedanför.

POSTER PÅ MEDIACENTRETS DISPLAY visas med stora bokstäver i fetstil.

Viktiga riktlinjer för problemfritt bruk av hemmabiosystemet (och dess ytterligare komponenter) visas i gråa rutor.

Ordlista

 **D** – Den varumärkesskyddade logotypen för Dolby® Digital, ett perceptuellt kodningssystem för ljud, som utvecklats av Dolby Laboratories. Dolby Digital är det vanligaste sättet att koda ljud för DVD-video.

Dolby* – En källa för ljudkodningsteknik.

Dolby Digital (kallas även 5.1) – En sorts surround-ljudformat från flera kanaler som används på skivor.



– Logotypen som används för ovanstående.

DTS – En sorts surround-ljudformat från flera kanaler som används på skivor.



– Logotypen som används för ovanstående.

DVD – En förkortning som normalt betyder Digital Video Disc eller Digital Versatile Disc. Detta lagringssystem för ljud/video/data är baserat på optiska skivor med storleken 12 eller 8 cm.

DVD-video – En standard för lagring och återgivning av ljud och video på DVD-ROM-skivor, som är baserat på MPEG-video, Dolby Digital och MPEG-ljud och andra registrerade dataformat.

Format – Formen på den rektangulära bilden på en TV-apparat. Det är bildens bredd i relation till höjden. Vår standard-TV-bild, med den terminologi som används av TV-tillverkarna, är 4 enheter bred och 3 enheter hög, eller formatförhållandet 4:3 (läses som 4 gånger 3). Det finns för närvarande två standardformat för TV: 4:3 och 16:9.

IR – En förkortning för infraröd. Syftar på den typ av fjärrkontroll som skickar/tar emot kommandon med en infraröd ljusstråle.

Kapitel – På en DVD-film är det indelningen av en titel. Det tekniska namnet är del av titel (part of title eller PTT).

Kompositvideo – En enda videosignal som omfattar information om ljusstyrka, färg och synkronisering. NTSC och PAL är exempel på kompositvideosystem.

Letterbox – Biofilmer har ofta formatet 16:9 i stället för formatet 4:3 som de flesta TV-apparater har. Det börjar därför bli standard att överföra film till video med svarta kanter i bildens över- och underkant. Filmbilden blir en "brevlåda" på video.

"Dolby och dubbel-D-symbolen är varumärken som tillhör Dolby Laboratories. Tillverkas med tillstånd av Dolby Laboratories. Konfidentiellt opublicerat verk. 1992-1997 Dolby Laboratories. Med ensamrätt.

Denna produkt omfattar upphovsrättsligt skyddad teknik som skyddas av metodanspråk i vissa amerikanska patent och andra immateriella rättigheter som ägs av Macrovision Corporation och andra rättighetsinnehavare. Bruket av denna upphovsrättsligt skyddade teknik måste vara godkänt av Macrovision Corporation och är endast avsett för hemmabruk och annan begränsad visning, om ej annat godkänts av Macrovision Corporation. Reverse engineering eller isärmontering är förbjudet.

"DTS" och "DTS Digital Surround" är registrerade varumärken som tillhör Digital Theater Systems, Inc.

MPEG Layer-3 ljudkomprimeringsteknik är licensierad av Fraunhofer IIS och THOMSON multimedia.

Denna produkt omfattar upphovsrättsligt skyddad teknik och andra immateriella rättigheter som ägs av Cirrus Logic, Inc. och är underställda upphovsrättsligt skydd av amerikanska och andra licensrestriktioner och skydd. Bruket av denna upphovsrättsligt skyddade teknik är begränsat till bruk med de integrerade kretsar från Cirrus Logic som finns i denna produkt. Reverse engineering eller isärmontering är förbjudet.

MPEG – En sorts datakomprimering som används för lagring av ljud eller bild på skivor.

MP3 – MPEG-1 Layer III-ljud. Detta är ett komprimerat ljudformat som gör det möjligt att spela in flera timmar med musik på en enda CD-skiva.

NTSC – En förkortning för National Television System Committee. Den organisation som utvecklade systemen för både svartvit och färg-TV i USA.

PAL – En förkortning för Phase Alternate Line. Detta är ett av flera kompositvideosystem. PAL-formatet används i stor utsträckning i Västeuropa.

PCM – En okomprimerad, digitalt kodad återgivning av en analog signal. Detta är den typ av digital ljudsignal som används för både CD- och laserskivor. Det är en seriell dataström som är kodad för sändning eller inspelning. PCM används även för många andra typer av seriell datakommunikation.

Spår – Individuella val som spelas in på ljudband eller -skivor.

S-video – En standard för videogränssnitt som bär separata ljus- och färgsignaler, normalt på en fyrstifts mini-DIN-kontakt. Kallas även Y/C. Kvaliteten på S-video är betydligt bättre än kompositvideo, eftersom det inte behövs ett kamfilter för att separera signalerna. De flesta avancerade TV-apparater har S-video-ingångar.

Titel – Numrerade delar av DVD-innehållet, som kan omfatta mer än bara filmen.

För framtida bruk

Serienumren står på undersidan av mediacentret och på baksidan av Acoustimass®-modulen. Tänk på att ha serienumret tillgängligt innan du kontaktar Bose® kundservice.

Mediacentrets serienummer: _____

Acoustimass-modulens serienummer: _____

Namn på återförsäljare: _____

Telefonnummer till återförsäljare: _____ Inköpsdatum: _____

Spara kvittot och produktregistreringen tillsammans med denna bruksanvisning.

Packa upp

Var försiktig när du packar upp systemet. Spara emballaget, eftersom det är det säkraste du kan välja för transport av systemet. Kontrollera att alla delar som visas i Figur 1 finns med.

Om någon del av systemet verkar vara skadad ska du inte använda den. Kontakta Bose eller en auktoriserad Bose®-återförsäljare omedelbart. I adresslistan som medföljer i lådan finns kontaktinformation till Bose.

⚠ VARNING: Undvik risk för kvävning genom att se till att plastpåsarna hålls utom räckhåll för barn.

Figur 1

Förpackningens innehåll

Förpackningen innehåller av sladdarna nedan:

120 V nätsladd

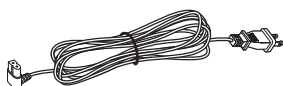

115/230 V nätsladdmed adapter



220 V nätsladd



230 V nätsladd



240 V nätsladd

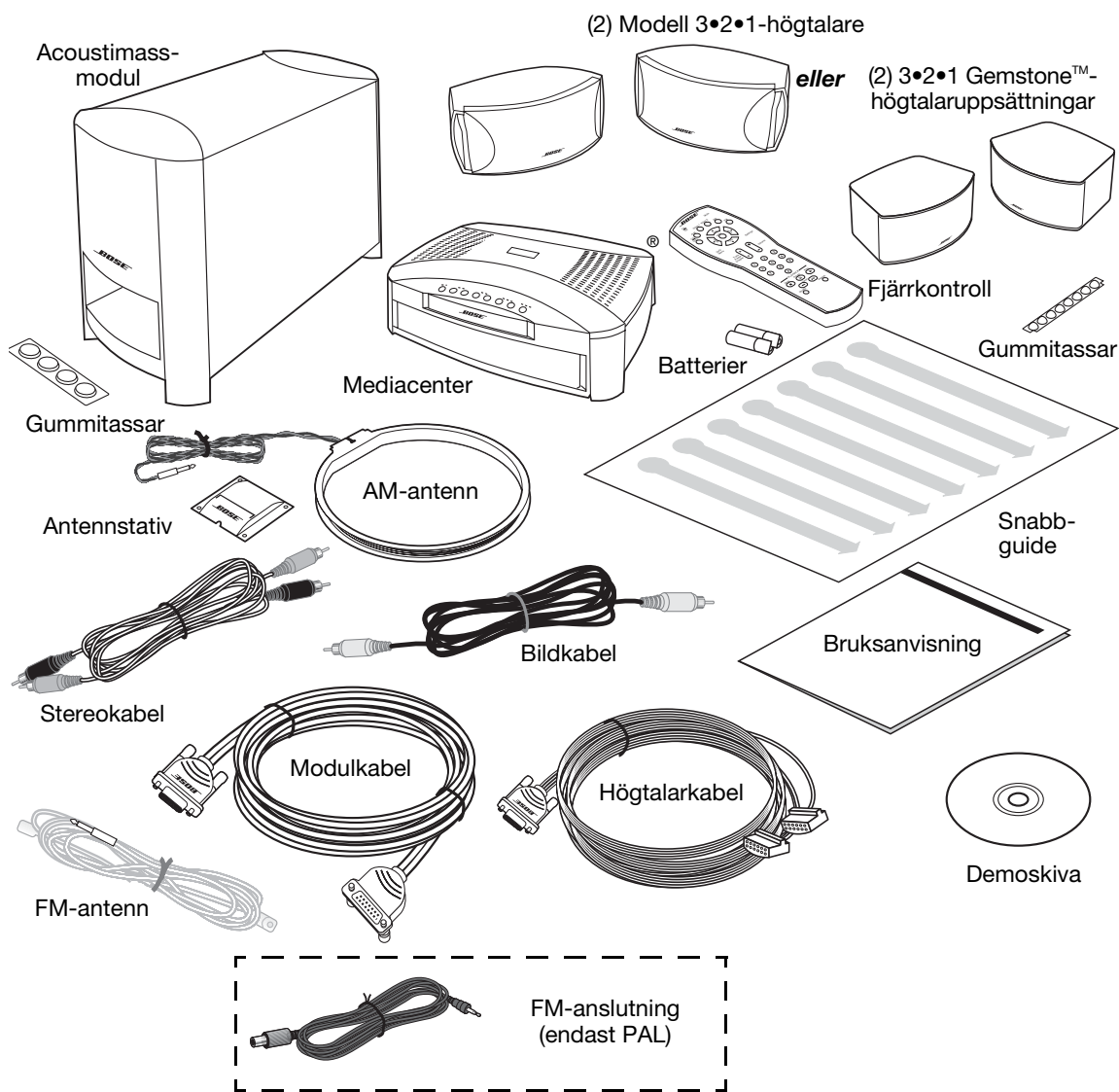

Hitta produktens serienummer

Det kan nu vara lämpligt att leta reda på serienumren på mediacentrets undersida och Acoustimass®-modulen. Skriv upp numren på produktregistreringskortet och i det angivna utrymmet på sidan 7.

Välja plats för komponenterna i ditt 3•2•1 hemmabiosystem

Ta hjälp av följande riktlinjer för att välja plats och placering av komponenterna i ditt 3•2•1 hemmabiosystem. Tänk på att alla systemets komponenter ska anslutas till mediacentret. Acoustimass®-modulen är den enda del av systemet som ansluts till ett eluttag.

🎵 **Obs!** Dessa riktlinjer är tänkta att ge systemet bästa möjliga prestanda, men det kan hända att du hittar andra placeringsvarianter som är mer praktiska och ger det ljud du vill ha.

Placera mediacentret

⚠️ **VARNING:** Blockera inte ventilationsöppningarna. För att apparaten ska fungera på ett säkert sätt och inte överhettas, bör den placeras på en plats och i ett läge där ventilationen inte hindras. Placera inte produkten på exempelvis en säng, soffa eller liknande yta som kan blockera ventilationsöppningarna. Placera den inte i ett inbyggt system, t.ex. en bokhylla eller ett skåp som kan förhindra att luft flödar genom ventilationsöppningarna.

- Placera mediacentret där det inte finns något i vägen när skivsläden på framsidan öppnas.
- Se till att mediacentret placeras tillräckligt nära Acoustimass-modulen och högtalarna för att alla kablar ska räcka.
- Se till att mediacentret placeras tillräckligt nära ytterligare källkomponenter (TV, bandspelare, videobandspelare) för att alla kablar ska räcka.

Placera 3•2•1-högtalarna

Om du väljer en bra plats för högtalarna kan du få de surround-effekter som 3•2•1 hemmabiosystem har utformats för att ge.

Placera de två högtalarna antingen ovanpå TV-apparaten eller på lika långt avstånd till vänster och höger om TV-skärmen (Figur 2). Ställ högtalarna på ungefär samma höjd.

🎵 **Obs!** Högtalarna är magnetiskt skärmdade för att förhindra störningar när de står på eller nära TV:n.

Figur 2

Placering av mediacentret och 3•2•1- eller 3•2•1 GS-högtalare i en systemmöbel

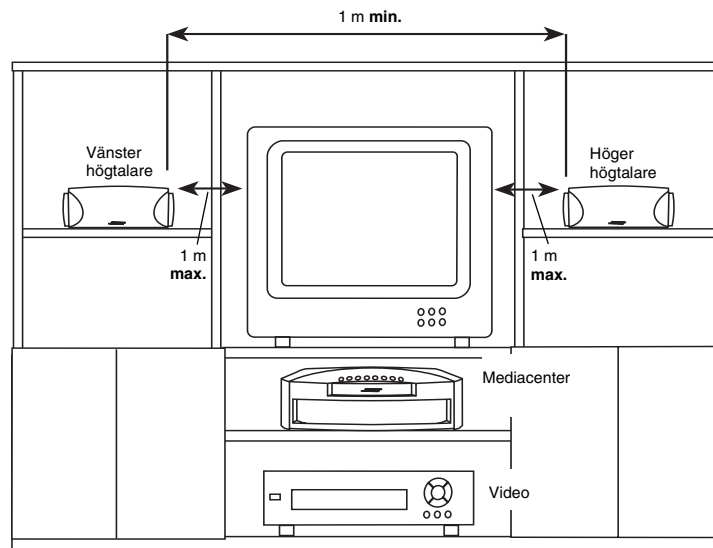

Placera varje högtalare **högst 1 m från TV-skärmens kant**. Om högtalarna placeras mer än 1 meter från TV-apparaten kan det hända att ljudet blir separerat från bilden.

Om du använder en bokhylla eller en systemmöbel placerar du varje högtalare i **framkanten** på hyllan. Om högtalarna placeras för långt bak i ett instängt utrymme kan ljudkvaliteten och filmlyudeffekterna ändras.

Högtalarna måste placeras på **minst 1 meters avstånd från varandra** för att upplevelsen av surround-ljudet ska bli så bra som möjligt.

⚠ VARNING: Välj en stabil och jämn yta för båda högtalarna. Vibrationer kan få högtalarna att flytta sig, särskilt på jämna ytor som marmor, glas eller högpolerat trä. Om högtalarna placeras på en slät yta bör du fästa de mindre av de två uppsättningarna med gummitassar på undersidan. Du kan få fler gummitassar (reservdelsnummer 178321) genom att kontakta Bose® kundservice. För kontaktinformation till Bose kan du se listan över kontor, som medföljer i kartongen.

Se till att båda 3•2•1- eller 3•2•1 GS-högtalarna är vända rakt fram mot lyssningsområdet. Placera inte högtalarna i vinkel (Figur 3).

Figur 3

Rekommenderad placering av 3•2•1- och 3•2•1 GS-högtalare, riktade rakt fram mot lyssningsområdet, ej i vinkel

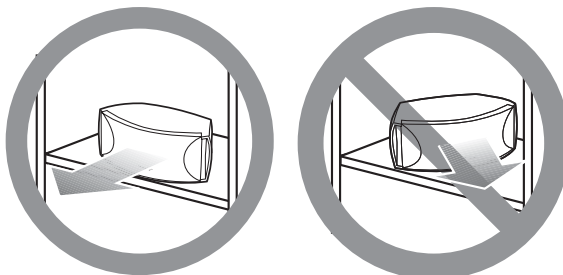

🎵 Obs! Om en eller båda högtalarna riktas in i eller bort ifrån lyssningsområdet ändras systemets prestanda betydligt.

3•2•1- och 3•2•1 GS-högtalarna har endast utformats för att stå på undersidan, med Bose-logotypen rättvänd (Figur 4).

Figur 4

Rekommenderad placering av högtalarna, med Bose-logotypen rättvänd, ej i vinkel eller uppochnär

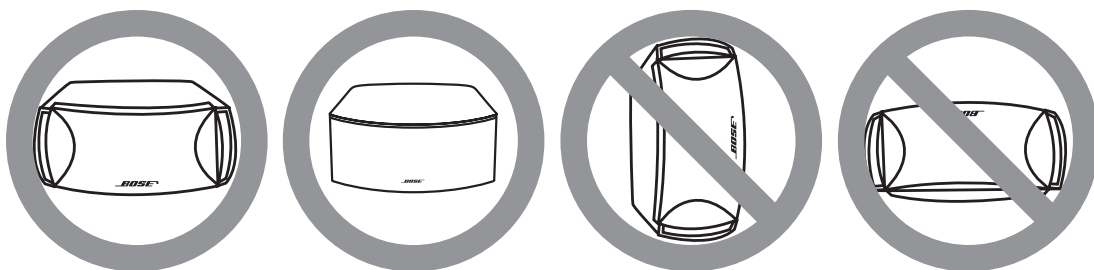

Högtalartillbehör

3•2•1- och 3•2•1 GS-högtalarna kan också monteras på konsoler, bordsstativ eller golvstativ från Bose (figur 5), som finns som tillval. Se "Tillbehör" på sidan 46 för beställningsinformation.

Figur 5

Högtalartillbehör

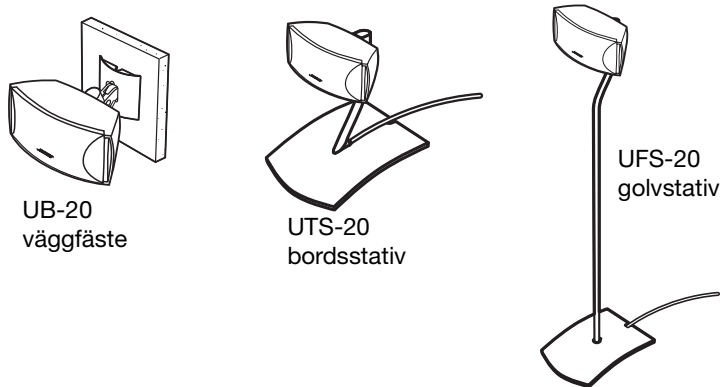
**Ytterligare kablar**

För kontaktinformation till Bose om du behöver fler eller längre kablar kan du se listan över kontor, som medföljer i kartongen.

Placera Acoustimass®-modulen

Tänk på följande när du väljer en plats för Acoustimass-modulen.

Se till att placera den:

- Inom räckvidd för kablarna till musikcentret och ett eluttag
- I samma ände av rummet som TV:n och högtalarna (Figur 6)
- Minst 1 m från TV:n för att förhindra störningar från modulen, som inte är magnetiskt skärmd

Figur 6

Avstånd på 1 m mellan Acoustimass-modulen och TV:n

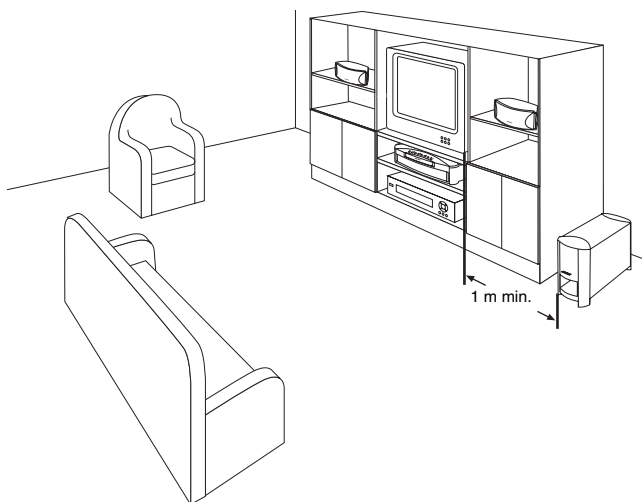

Fäst gummitassarna av mellanstorlek på undersidan av varje fot på modulen. Gummitassarna gör modulen stadigare och skyddar mot repor.

⚠ VARNING: Acoustimass-modulen skapar ett magnetiskt fält. Även om detta inte innebär någon direkt risk för videoband, kassetband och andra magnetiska media, bör du inte lagra dessa föremål direkt på eller i närheten av modulen.

Se till att porten och ventilationsöppningarna inte är blockerade:

- Välj en plats som är praktisk (under ett bord, bakom en soffa eller fåtölj, dold bakom gardiner), men som inte blockerar modulens ventilationsöppningar.
- Rikta modulens port in i rummet eller längs väggen. Detta förhindrar att porten blockeras eller att basen blir för stark.
- Ställ Acoustimass-modulen på dess fötter. Den får inte läggas på sidan eller ställas på någon av kanterna (Figur 7).

Figur 7

Rekommenderad position för modulen

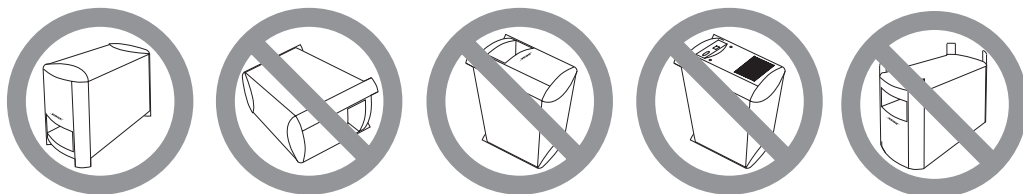

⚠ VARNING: Blockera inte öppningarna på baksidan av modulen, eftersom dessa ger ventilation för de inbyggda kretsarna.

När systeminstallationen är genomförd

När högtalarna och mediacentret placeras enligt dessa rekommendationer kan du sitta, ligga eller flytta dig var du vill i rummet utan att missa en ton.

Figur 8

Systemplacering för
bästa täckning

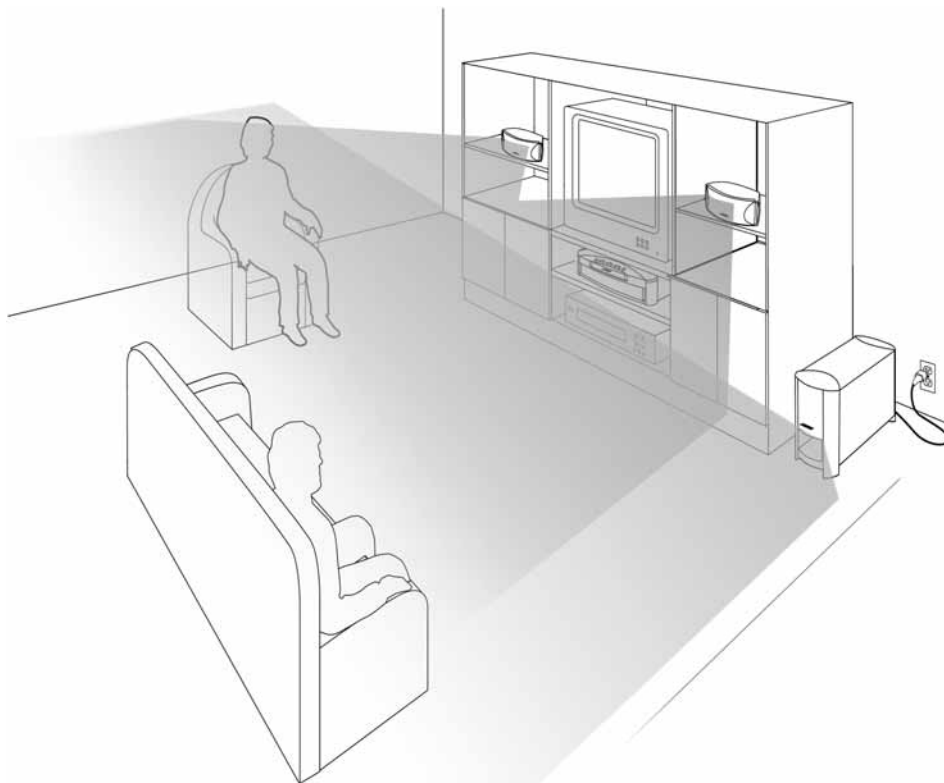

⚠ VARNING: Se till att läsa avsnittet om att göra anslutningarna innan du kopplar in systemet.

Göra anslutningarna

Komponenterna i 3•2•1- och 3•2•1 GS-hemmabiosystem är sammankopplade via mediacentret med hjälp av de speciella kablar som medföljer systemet. Uttagen på mediacentrets baksida är märkta (Figur 9), så att det ska vara lätt att ansluta allt rätt första gången.

Figur 9

Anslutningspanel på baksidan av mediacentret

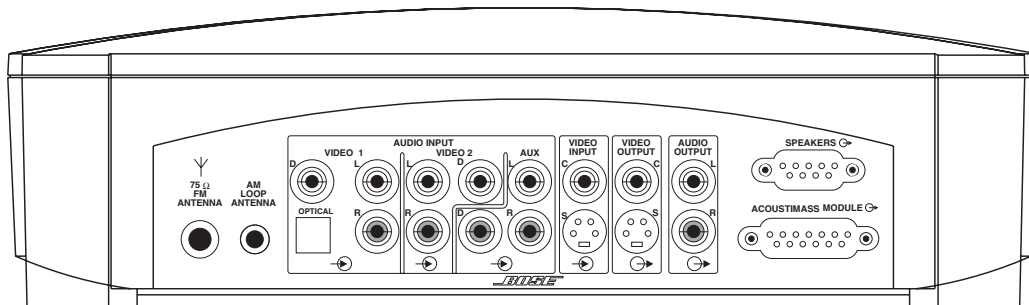

⚠ VARNING: Anslut inte musiksystemet till ett eluttag förrän alla komponenter har anslutits.

Ytterligare kablar

Kontakta Bose om du behöver ytterligare ljudkablar eller längre kablar för att göra dessa anslutningar. Se listan över kontor, som medföljer i kartongen, innan du ringer.

Ansluta 3•2•1-högtalarna

1. För in högtalarkabelns ände med en kontakt i uttaget SPEAKERS på mediacentrets baksida (Figur 10). Dra åt skruvarna på var sida om kontakten.

Figur 10

Ansluta högtalarkabeln till mediacentret

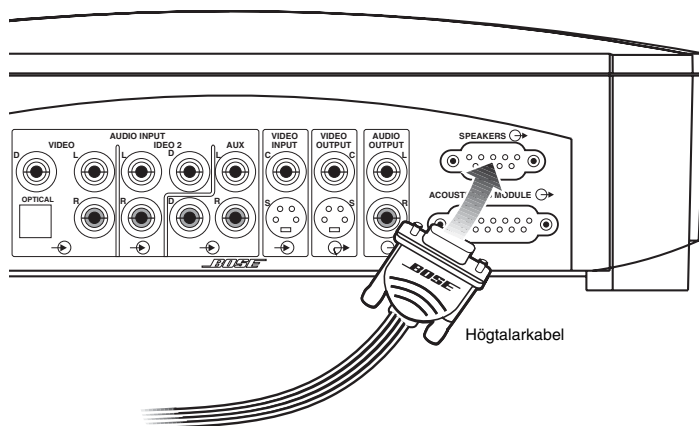

2. Ta tag i de två kontakterna i högtalarkabelns andra ände och dra isär kabeltrådarna så mycket som behövs för att kabeln ska nå varje högtalare (Figur 11).

Figur 11

Dra isär vänster och höger högtalarkabeltråd

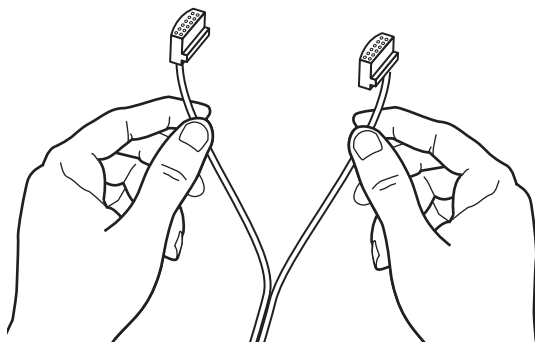

3. Koppla in kontakten som är märkt LEFT (vänster) i uttaget på baksidan av den vänstra högtalaren (Figur 12).
4. Koppla in kontakten som är märkt RIGHT (höger) i uttaget på baksidan av den högra högtalaren.

Figur 12

Ansluta vänster och höger högtalare

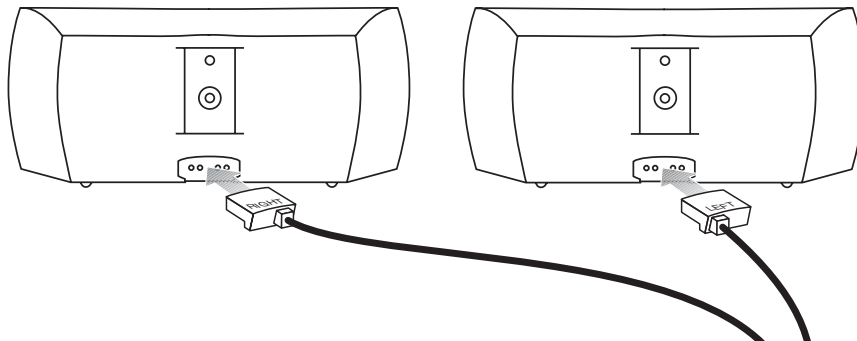

🎵 **Obs!** När den är korrekt inkopplad är det ett litet mellanrum mellan kontakten och panelen.

Placering av vänster och höger högtalare

För bästa surround-ljudeffekter ser du till att placera vänster högtalare till vänster om TV:n när du är vänd mot den. Placera höger högtalare till höger om TV:n när du är vänd mot den (Figur 13).

Figur 13

Placering av vänster och höger högtalare

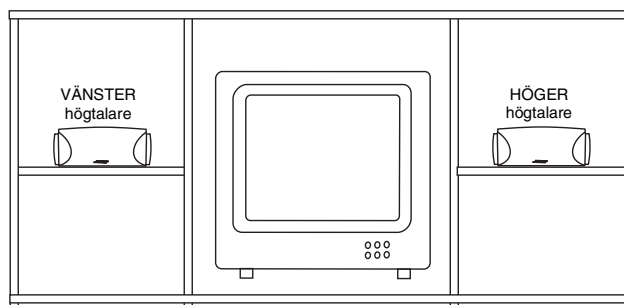

Ansluta Acoustimass®-modulen

1. Leta reda på det uttag som är märkt MEDIA CENTER på baksidan av Acoustimass-modulen. För in den rätvinkliga kontakten (Figur 14) på modulkabeln i uttaget MEDIA CENTER.
2. Leta reda på det uttag som är märkt ACOUSTIMASS MODULE på baksidan av mediacentret. För in modulkabelns andra ände i uttaget ACOUSTIMASS MODULE.
3. Dra åt de två skruvarna i vardera ände av modulkabeln ordentligt.

Figur 14

Ansluta Acoustimass-modulen till mediacentret

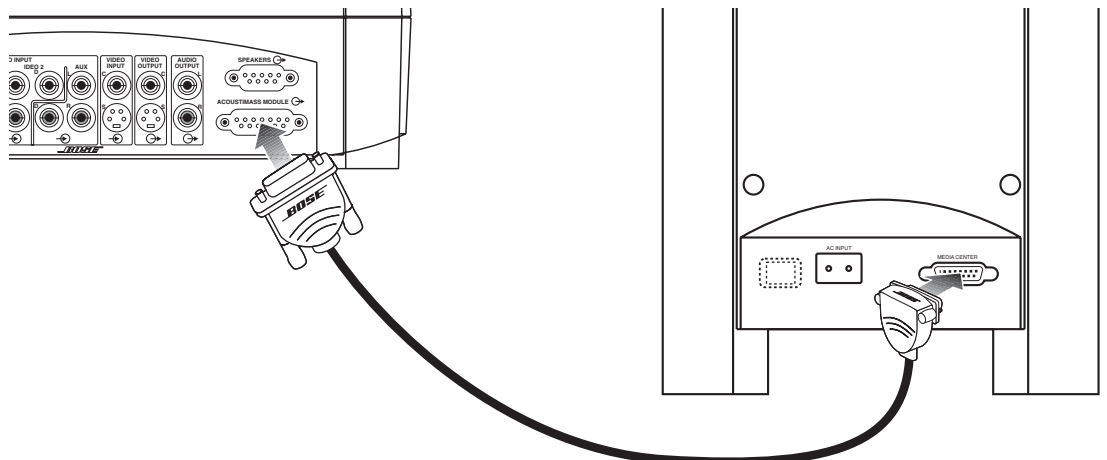

⚠️ VARNING: Koppla inte in Acoustimass-modulens nätsladd i vägguttaget förrän du har gjort alla andra systemanslutningar.

Montering av de medföljande antennerna

Mediacentrets bakre panel har uttag för AM- och FM-antenn (Figur 15). Veckla ut trådarna till antennerna för att få bästa möjliga mottagning.

- 🎵 **Obs!** En utomhusantenn kan användas i stället för de två som medföljer. Om du vill installera en utomhusantenn kontaktar du en utbildad installatör. Följ alla säkerhetsinstruktioner som medföljer antennen.

Figur 15

Installera AM- och FM-antennerna

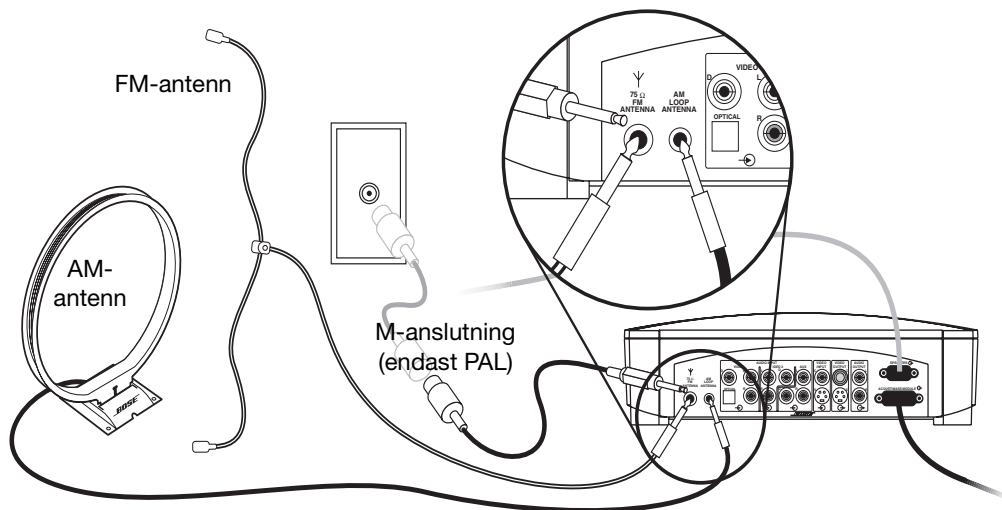

FM-antenn

Anslut kontakten till FM-antennuttaget på mediacentrets baksida. Spänn ut antennens armar i den andra änden och prova olika platser för att uppnå bästa möjliga FM-mottagning. Placera antennen så långt som möjligt från mediacentret och annan extern utrustning.

- ⚠️ **VARNING:** Anslut inte kabeln till FM-anslutningen till ett växelströmsuttag (vägguttag).

AM-antenn

1. Anslut kontakten till AM-antennuttaget på mediacentret.
2. Flytta antennslingan så långt som möjligt från mediacentret (minst 50 cm) och minst 1,2 m från Acoustimass®-modulen. Prova dig fram med antennens placering för bästa möjliga AM-mottagning.
3. Följ instruktionerna som medföljer AM-antennslingan för att ställa den på den medföljande sockeln eller fästa den på väggen.

Ansluta kabel-FM-radio

En del kabel-TV-leverantörer gör FM-radiosignaler tillgängliga via kabelnätet i ditt hem. Denna anslutning görs till det externa FM-uttaget på baksidan av mediacentret. Om du vill ansluta till denna tjänst kontaktar du din kabel-TV-leverantör för hjälp.

- 🎵 **Obs!** Se till att kabelradioinstallationen omfattar en TV/FM-fördelare, så att endast FM-radiobandet, inte kabel-TV-bandet, tas emot av mediacentret. Kontakta kabelföretaget vid behov.

Ansluta TV:n till mediacentret

- ♪ **Obs!** Om du har tänkt använda ditt 3•2•1 hemmabiosystem med både en TV och en videobandspelare kan du hoppa över detta avsnitt och gå till "Ansluta TV:n och videobandspelaren till mediacentret" på sidan 19.
- ♪ **Obs!** Om TV-apparaten inte har ett ljuduttag kan du se "Om TV-apparaten inte har ljuduttag" på sidan 21.

1. Anslut den medföljande bildkabelns ena ände (gul) till uttaget VIDEO OUTPUT på mediacentrets baksida (Figur 16).
2. Anslut bildkabelns andra ände (gul) i en av bildingångarna på TV-apparaten.

Notera vilket bilduttag du använder

De flesta TV-apparater har flera bildingångar (t.ex. Video 1, Input 1 och Aux). När du ansluter den gula bildkabeln till ett av dessa uttag bör du notera namnet på det uttag du väljer. Du måste välja motsvarande inställning för bildingången på TV-apparaten för att kunna spela upp en DVD. Se "Välja rätt bildsignal på TV-apparaten" nedan.

3. Leta reda på uttagen AUDIO INPUT på baksidan av mediacentret. Under rubriken AUDIO INPUT finns uttag som är märkta VIDEO 1, VIDEO 2 och AUX.
4. Anslut den medföljande stereokabeln till mediacentret genom att föra in den vita kontakten i uttaget som är märkt VIDEO 1 (L) och den röda kontakten i uttaget som är märkt VIDEO 1 (R).
5. Anslut stereokabelns andra ände till TV-apparaten genom att föra in den vita kontakten i uttaget AUDIO OUTPUT (L) och den röda kontakten i uttaget AUDIO OUTPUT (R).

Figur 16

Ansluta TV:n till mediacentret

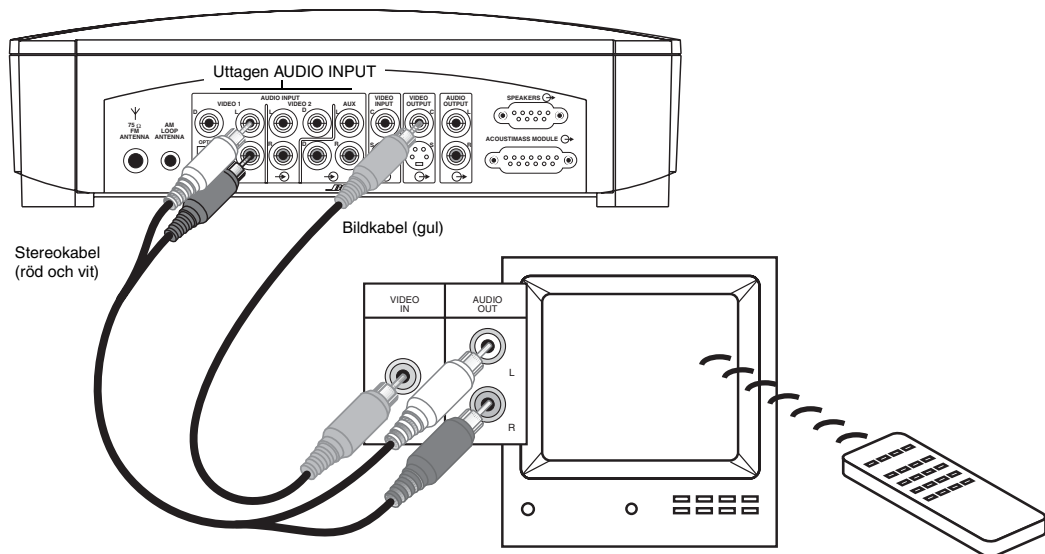

Välja rätt bildsignal på TV-apparaten

För att det ska gå att spela upp en DVD måste TV:n vara inställd så att den tar emot signaler från rätt bildingång.

De flesta TV-apparater har en knapp för TV/VIDEO, INPUT eller AUX IN där det går att välja bildingång. När TV:n är på visas normalt "VIDEO 1", "VIDEO 2" eller "AUX" i rutans ena hörn för att visa vilken bildingång som är vald för närvarande.

Innan du spelar upp en DVD letar du reda på namnet på bildingången (på TV:n) som du har anslutit den gula bildkabeln till, sätter sedan på TV:n och väljer den bildingång (på skärmen) som överensstämmer med uttagets namn. Om du inte kan välja rätt inställning för bildingången på TV-apparaten läser du i dess bruksanvisning.

S-video som ett alternativt sätt att ansluta till TV:n

En S-video-ingång, som finns på många TV-apparater, ger en TV-bild med högre kvalitet än kompositvideo-anslutningen som visas i figur 16 på sidan 17.

Om du vill använda denna alternativa anslutning för du in änden på en S-video-kabel från TV:n i uttaget S-VIDEO OUTPUT på mediacentret. En sådan kabel kan köpas från Bose-återförsäljare eller lokala elaffärer.

- ♪ **Obs!** En del äldre TV-apparater med standardanslutningar för TV-kabeln har varken kompositvideo- eller S-video-ingång. Sådana TV-apparater fungerar inte med några DVD-spelare och kräver att en RF-modulator används för denna anslutning. RF-modulatorn kan köpas i lokala elaffärer.
- ♪ **Obs!** Om du använder S-video för att ansluta din kabelbox till mediacentret måste du också använda S-video för att ansluta alla andra komponenter (t.ex. TV-apparaten och videobandspelaren) till systemet.

Stänga av de interna högtalarna i TV:n

När du lyssnar på TV-ljud genom 3•2•1 hemmabiosystem ska högtalarna i TV:n inte vara på. Använd skärmens menyer på TV-apparaten för att hitta inställningen för INTERNAL SPEAKERS (interna högtalare) och välj OFF (av). (Se TV-apparatens bruksanvisning för instruktioner.)

- ♪ **Obs!** På vissa modeller kan det hända att du måste höja TV-apparatens volym med 75 % till 100 % när TV-apparatens interna högtalare har stängts av, för att det ska höras något ljud från ditt 3•2•1 hemmabiosystem. (Se TV-apparatens bruksanvisning för detaljerade instruktioner.)

Om TV:n saknar möjlighet att stänga av de interna högtalarna sänker du TV-apparatens volym till dess lägsta inställning.

Ansluta TV:n och videobandspelaren till mediacentret

Det finns två alternativ för att ansluta TV:n och videobandspelaren till mediacentret. Innan du fortsätter måste du kontrollera om TV:n har ljuduttag. Se TV-apparatens bruksanvisning om du behöver hjälp.

Om TV:n har ljuduttag

Om TV:n har ljuduttag kan du leda TV-ljudet direkt till 3•2•1 hemmabiosystem.

1. Anslut den medföljande bildkabelns ena ände (gul) till uttaget VIDEO OUTPUT på mediacentrets baksida (Figur 17).
2. Anslut bildkabelns andra ände (gul) till en av bildingångarna på TV-apparaten.

Notera vilket bilduttag du använder

De flesta TV-apparater har flera bildingångar (t.ex. Video 1, Input 1 och Aux). När du ansluter den gula bildkabeln till ett av dessa uttag bör du notera namnet på det uttag du väljer. Du måste välja motsvarande inställning för bildingången på TV-apparaten för att kunna spela upp en DVD. Se "Välja rätt bildsignal på TV-apparaten" på sidan 20.

3. Leta reda på uttagen AUDIO INPUT på baksidan av mediacentret. Under rubriken AUDIO INPUT finns uttag som är märkta VIDEO 1, VIDEO 2 och AUX.
4. Anslut den medföljande stereokabeln till mediacentret genom att föra in den vita kontakten i uttaget som är märkt VIDEO 1 (L) och den röda kontakten i uttaget som är märkt VIDEO 1 (R).
5. Anslut stereokabelns andra ände till TV-apparaten genom att föra in den vita kontakten i uttaget Audio Out (L) och den röda kontakten i uttaget Audio Out (R).

Figur 17

Ansluta TV:n och videobandspelaren till mediacentret via TV-apparatens ljudutgång

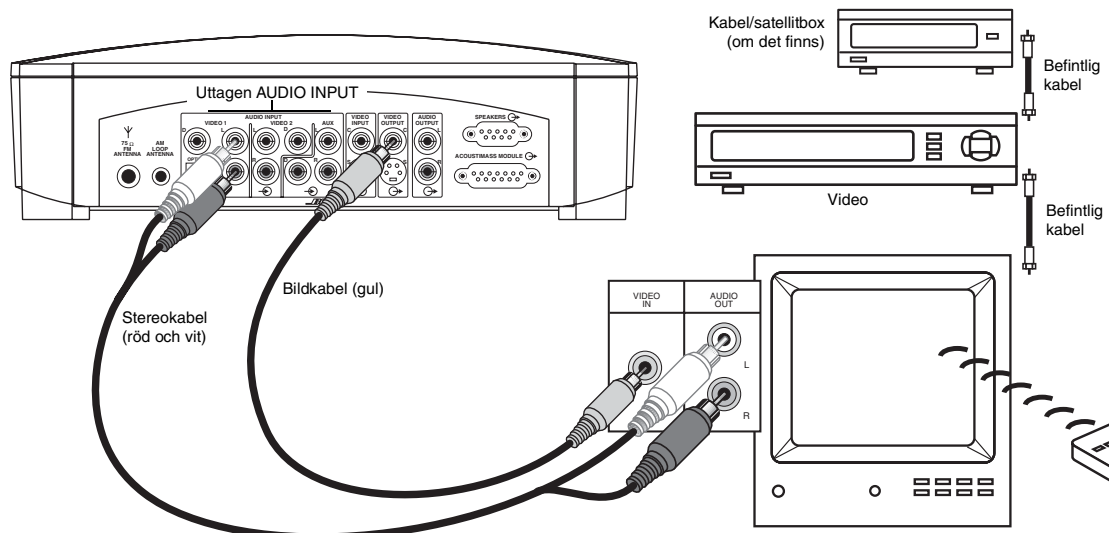

Välja rätt bildsignal på TV-apparaten

För att det ska gå att spela upp en DVD måste TV:n vara inställd så att den tar emot signaler från rätt bildingång.

De flesta TV-apparater har en knapp för TV/VIDEO, INPUT eller AUX IN där det går att välja bildingång. När TV:n är på visas normalt "VIDEO 1", "VIDEO 2" eller "AUX" i rutans ena hörn för att visa vilken bildingång som är vald för närvarande.

Innan du spelar upp en DVD letar du reda på namnet på bildingången (på TV:n) som du har anslutit den gula bildkabeln till, sätter sedan på TV:n och väljer den bildingång (på skärmen) som överensstämmer med uttagets namn. Om du inte kan hitta inställningen för bildingången på TV-apparaten läser du i dess bruksanvisning.

Stänga av de interna högtalarna i TV:n

När du lyssnar på TV-ljud genom 3•2•1 hemmabiosystem ska högtalarna i TV:n inte vara på. Använd skärmens menyer på TV-apparaten för att hitta inställningen för INTERNAL SPEAKERS (interna högtalare) och välj OFF (av). (Se TV-apparatens bruksanvisning för instruktioner.)

 **Obs!** På vissa modeller kan det hända att du måste höja TV-apparatens volym med 75 % till 100 % när TV-apparatens interna högtalare har stängts av, för att det ska höras något ljud från 3•2•1 hemmabiosystem. (Se TV-apparatens bruksanvisning för detaljerade instruktioner.)

Om TV-apparaten inte har något alternativ för att stänga av de interna högtalarna kan du behöva justera både 3•2•1-systemets volym och TV-apparatens volym tills du hittar en nivå som ger önskat ljud.

Om TV-apparaten inte har ljuduttag

Om TV-apparaten inte har några ljuduttag måste du importera ljud till 3•2•1 hemmabiosystem genom en sekundär källa, t.ex. en videobandspelare. För att göra denna typ av anslutning behöver du ytterligare en ljudkabel som finns att köpa i lokala elaffärer.

1. Anslut den medföljande bildkabelns ena ände (gul) i bilduttaget på videobandspelaren.
2. Anslut den medföljande bildkabelns andra ände (gul) till uttaget VIDEO INPUT på mediacentrets baksida.
3. Leta reda på uttagen AUDIO INPUT på baksidan av mediacentret. Under rubriken AUDIO INPUT finns uttag som är märkta VIDEO 1, VIDEO 2 och AUX.
4. Anslut stereokabeln till mediacentret genom att föra in den vita kontakten i uttaget som är märkt VIDEO 1 (L) och den röda kontakten i uttaget som är märkt VIDEO 1 (R).
5. Anslut stereokabelns andra ände till videobandspelaren genom att föra in den vita kontakten i uttaget Audio Out (L) och den röda kontakten i uttaget Audio Out (R).
6. Anslut en andra bildkabel till VIDEO OUTPUT på mediacentret och uttaget Video Input på TV-apparaten.

Notera vilket bilduttag du använder

De flesta TV-apparater har flera bildgångar (t.ex. Video 1, Input 1 och Aux). När du ansluter den gula bildkabeln till ett av dessa uttag bör du notera namnet på det uttag du väljer. Du måste välja motsvarande inställning för bildgången på TV-apparaten för att kunna spela upp en DVD. Se "Välja rätt bildsignal på TV-apparaten" på sidan 22.

Figur 18

Ansluta TV:n och videobandspelaren till mediacentret utan ljudutgång på TV-apparaten

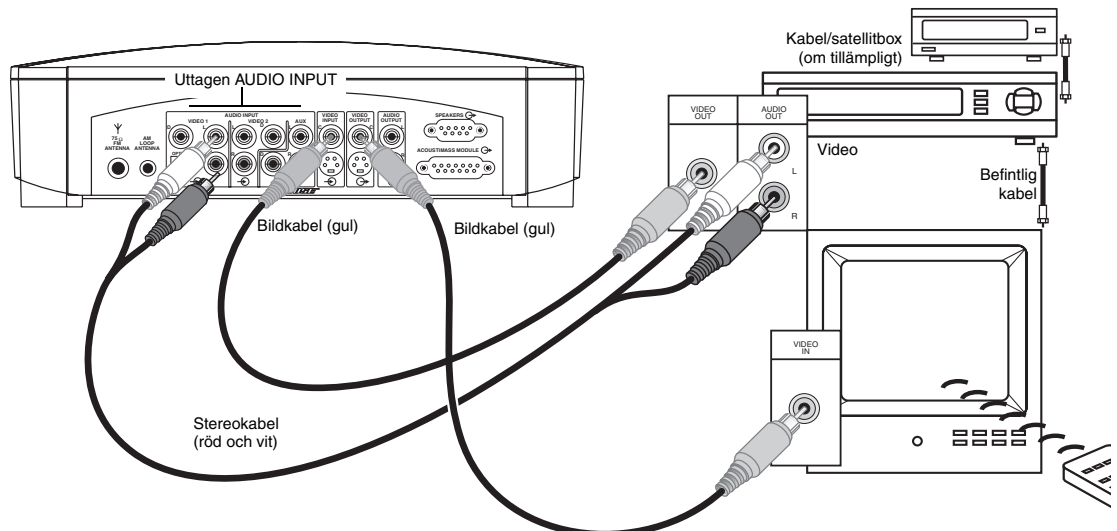

Välja rätt bildsignal på TV-apparaten

För att det ska gå att spela upp en DVD måste TV:n vara inställd så att den tar emot signaler från rätt bildgång.

De flesta TV-apparater har en knapp för TV/VIDEO, INPUT eller AUX IN där det går att välja bildgång. När TV:n är på visas normalt "VIDEO 1," "VIDEO 2," eller "AUX" i rutans ena hörn för att visa vilken bildgång som är vald för närvarande.

Innan du spelar upp en DVD letar du reda på namnet på bildgången (på TV:n) som du har anslutit bildkabeln till, sätter sedan på TV:n och väljer den bildgång (på skärmen) som överensstämmer med uttagets namn. Om du inte kan hitta inställningen för bildgången på TV-apparaten läser du i dess bruksanvisning.

- 🎵 **Obs!** Det kan hända att vissa TV/video-kombinationer inte fungerar tillsammans med Bose 3•2•1 och 3•2•1 GS hemmabiosystem. Se bruksanvisningen till TV:n/videoen för mer information.
- 🎵 **Obs!** En stereo- eller hi-fi-video krävs för bästa ljud. Om din video endast har en ljudutgång och inte är märkt med Stereo eller Hi-fi har du en mono-video och behöver en Y-adaptorkabel (finns i elaffärer) för att ansluta ljud till mediacentret. Välj sedan monoavkodning (se "Ljudinställningsmeny" på sidan 40), så att TV-apparaten simulerar surround-ljudeffekterna. Annars hör du monoljud från båda högtalarna.

Göra den slutliga strömanslutningen

- ⚠️ **WARNING:** Endast för modeller med dubbel spänning: se till att ställa in omkopplaren för dubbel spänning på baksidan av Acoustimass-modulen på korrekt spänningstal för ditt område (115 V eller 230 V) innan du ansluter till ström. Om du är osäker på korrekt spänning för ditt område kontaktar du något lokalt elbolag.

För att göra den sista anslutningen sätter du in den lilla kontakten på strömkabeln i uttaget AC INPUT på modulen. Sätt in kabelns stora ände i ett vägguttag (Figur 19).

Figur 19

Ansluta nätsladden

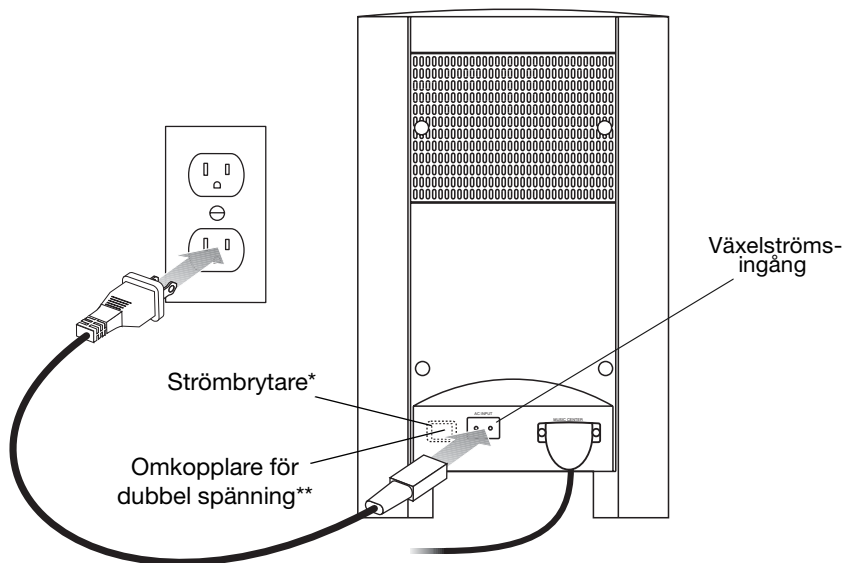

* Endast på 220-240V modeller;**Endast på modeller med 115/230V dubbel spänning

- 🎵 **Obs!** Endast för 220-240 V-modeller: sätt Acoustimass-modulens strömbrytare (POWER) på (I)

Sätta in batterierna i fjärrkontrollen

1. Öppna batterifacket på baksidan av fjärrkontrollen (Figur 20).
2. Sätt i de två medföljande AA (IEC-R6) 1,5 V-batterierna, eller motsvarande batterier, enligt illustration. Se till att placera symbolerna för plus (+) och minus (-) på batterierna så att de stämmer med markeringarna för plus (+) och minus (-) inuti facket.
3. Skjut batterifackets lock på plats igen.

🎵 **Obs!** Byt ut batterierna när fjärrkontrollen slutar fungera eller om dess räckvidd verkar reducerad.

Figur 20

Sätta i batterierna

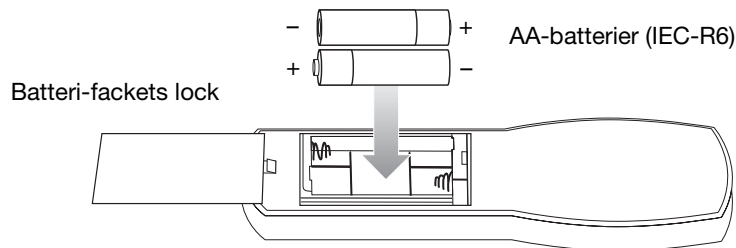

Ansluta andra källor

3•2•1 hemmabiosystem är utformat för att ge hemmaunderhållning av hög kvalitet enkelt och utan krångel. Men det ger dig också den flexibilitet du behöver för att lägga till andra komponenter i många olika konfigurationer.

Om du har tänkt använda 3•2•1 hemmabiosystem med andra komponenter bör du läsa och följa de viktiga riktlinjerna nedan.

Riktlinjer för att ansluta andra komponenter

- Du kan ansluta ljudutgången från upp till tre komponenter, inklusive TV:n, direkt till mediacentret via ingångarna VIDEO 1, VIDEO 2 och AUX på den bakre panelen.
- Varje ingång har kontakter för höger och vänster analogt ljud och en koaxialkontakt för digitalt ljud. Dessutom är ingången VIDEO 1 ett optiskt uttag för digitalt ljud.
- Uttagen märkta VIDEO 1 och VIDEO 2 är automatiskt inställda för film-EQ. Om du ansluter en videokälla till AUX kan du ställa in ljud för film-EQ på skärmmenyn Inställningar.
- När du ansluter en komponents ljud till mediacentrets kontakter måste du komma ihåg att:
 - Använda standard-RCA-ljudkablar
 - Koppla den röda kontakten till den högra kanalen (R) och den vita (eller svarta) kontakten till den vänstra kanalen (L)
- För ytterligare information om att göra bildanslutningar mellan video och TV, se bruksanvisningarna till de bildkomponenterna.

🎵 **Obs!** Rekommendationerna i den här bruksanvisningen är grundläggande förslag för att ansluta externa enheter till systemet. Instruktioner och termer som gäller dessa externa enheter kan variera beroende på tillverkare. Läs den externa enhetens egen bruksanvisning för att känna till dess installation och användning innan du gör några anslutningar.

Figur 21

Avancerade analoga och digitala anslutningar med S-video-koppling till mediacentret

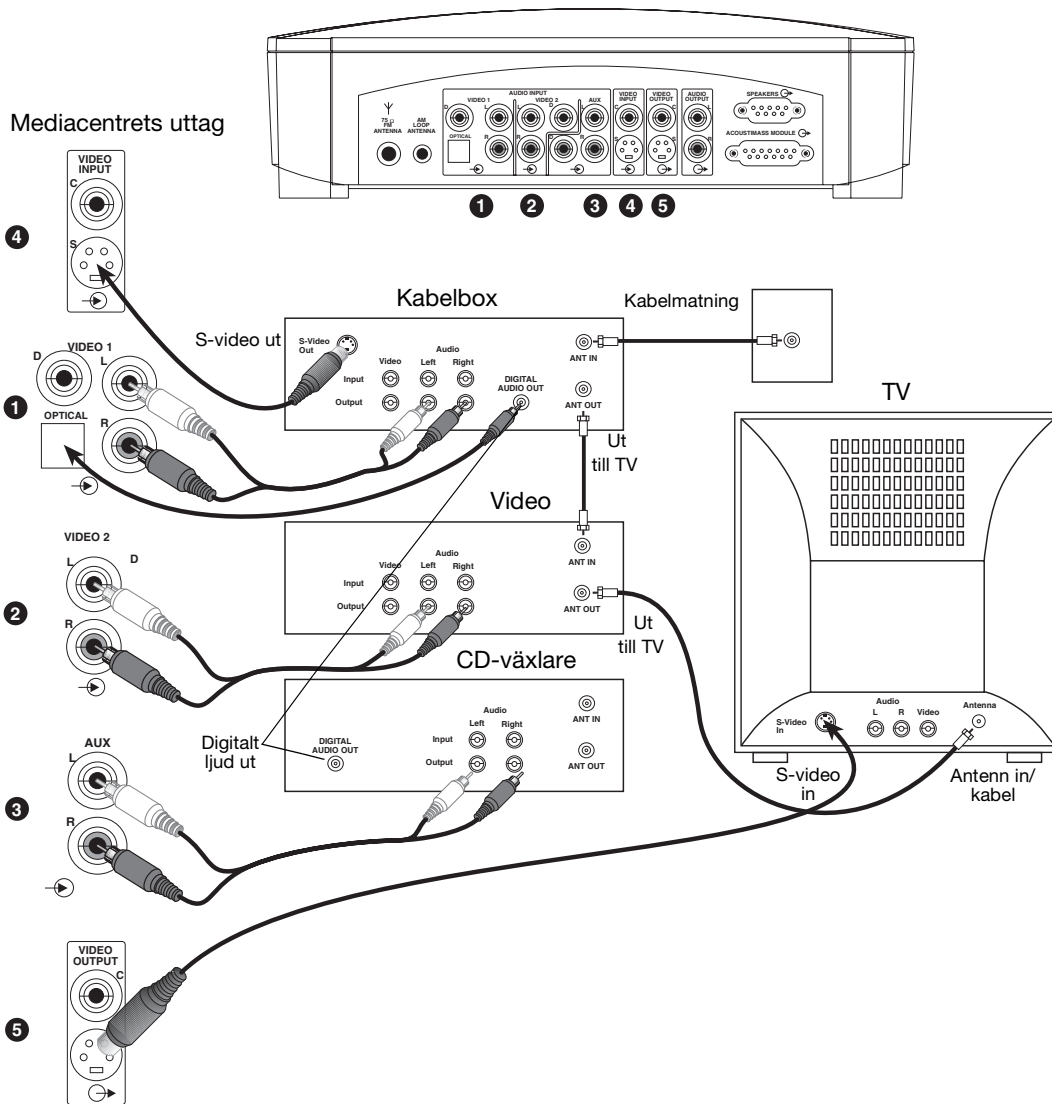

Ansluta inspelningsutrustning

På mediacentrets bakre panel finns ljudanslutningar (RECORD) för ljudinspelningsenheter, t.ex. kassettbandspelare (Figur 22).

Figur 22

AUDIO OUTPUT-ingångar

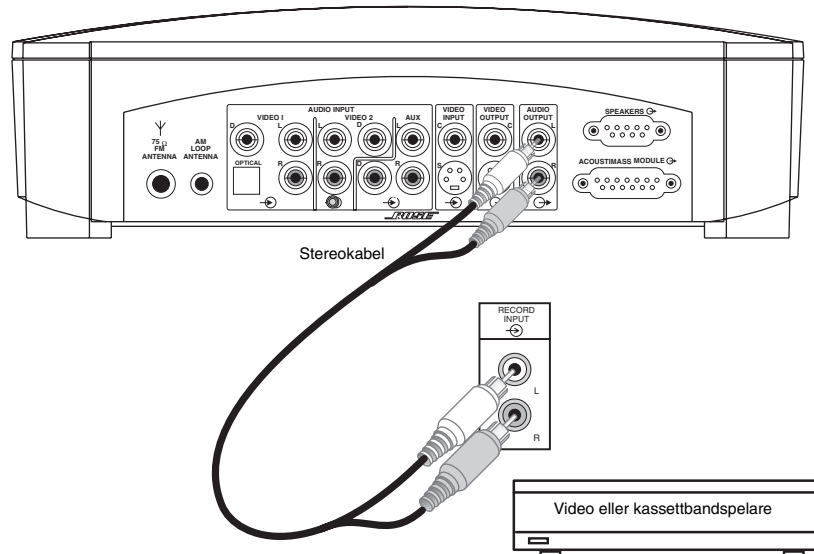

Ansluta annan utrustning för uppspelning

Andra uppspelningskomponenter, t.ex. en CD-växlare, kan anslutas till AUX-ingångarna på baksidan av mediacentret (figur 23).

Figur 23

AUX-ingångar

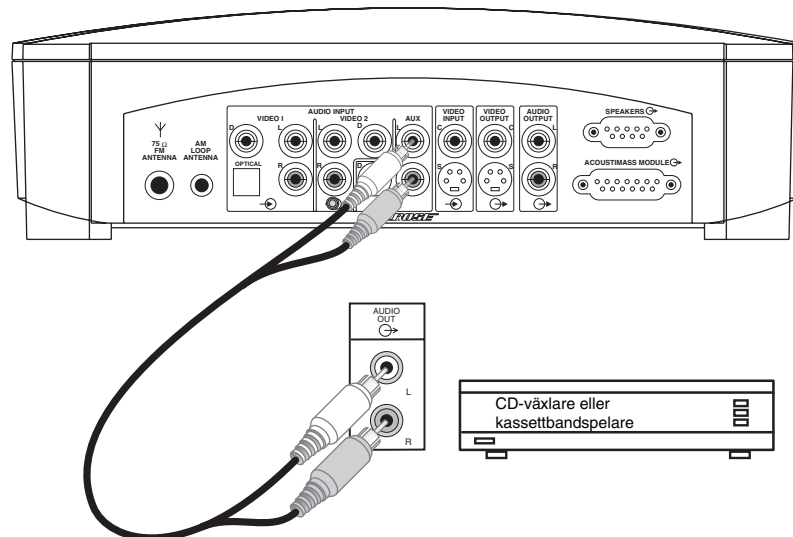

Ansluta digitala ljudkomponenter

Dina andra ljudkomponenter kan ha digital ljudutmatning. I så fall kan du ansluta en optisk utgång till uttaget OPTICAL på VIDEO 1 INPUT eller en koaxialutgång till koaxialuttagen för VIDEO 1, VIDEO 2 eller AUX på baksidan av mediacentret. Använd en optisk digital kabel för att göra dessa anslutningar.

🎵 **Obs!** De digitala ljudingångarna i detta system kan inte avkoda en DTS-bitström från en extern komponent.

Sätta på systemet

Du kan sätta på och stänga av systemet genom att trycka på knappen **On/Off** på fjärrkontrollen eller på knappen **Power** ovanpå mediacentret. Du kan också trycka på någon av källknapparna på fjärrkontrollen för att välja källa och samtidigt sätta på systemet.

Om du har följt instruktionerna i avsnittet Installation i den här bruksanvisningen kan du sätta på mediacentret genom att helt enkelt trycka på knappen **Video 1** på fjärrkontrollen.

Om du vill sätta på en komponent som är ansluten till mediacentret använder du fjärrkontrollen eller strömbrytaren för den komponenten, eller den avancerade fjärrkontrollen som medföljer 3•2•1 GS-systemet och utvalda 3•2•1-system.

🎵 **Obs!** Grundfjärrkontrollen till 3•2•1 och mediacentret kan inte sätta på eller stänga av komponenter, t.ex. TV eller video. Den avancerade fjärrkontrollen (som medföljer 3•2•1 GS-systemet och utvalda 3•2•1-system) kan dock "läras" att göra det. Mer information om den avancerade fjärrkontrollen finns i "Den avancerade fjärrkontrollen" på sidan 28.

Fjärrkontrollen

3•2•1-systemet levereras med en avancerad fjärrkontroll eller en 3•2•1-fjärrkontroll.

🎵 **Obs!** De grundläggande funktionerna hos den avancerade fjärrkontrollen är samma som hos fjärrkontrollen till 3•2•1 som beskrivs nedan.

Knapparna på fjärrkontrollen är grupperade efter funktion. Andra knappar på mediacentret styr en del av de funktioner som beskrivs nedan.

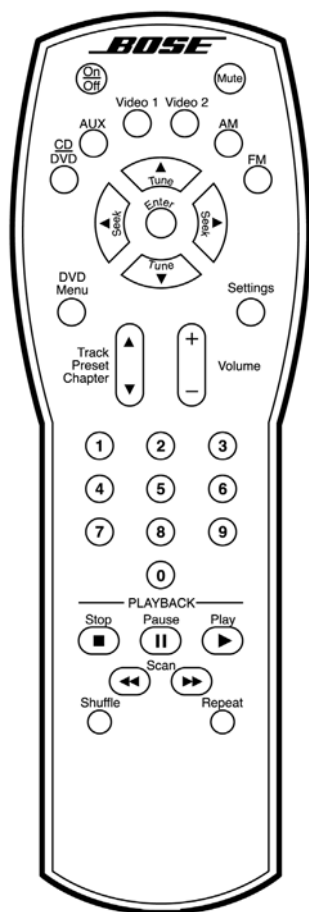

POWER- (ström) och MUTE (tyst)-kontroller



Sätter på eller stänger av systemet.



Stänger av/sätter på systemets volym.

SOURCE (källa)-kontroller



Väljer den inbyggda CD/DVD-spelaren och sätter på systemet.
Sätter på systemets volym.



Väljer AUX som ljudkälla och sätter på systemet.
Sätter på systemets volym.



Väljer Video 1 som ljudkälla och sätter på systemet.
Sätter på systemets volym.



Väljer Video 2 som ljudkälla och sätter på systemet.
Sätter på systemets volym.



Väljer den inbyggda tunern och sätter på systemet på tidigare vald AM-station.
Sätter på systemets volym.



Väljer den inbyggda tunern och sätter på systemet på tidigare vald FM-station.
Sätter på systemets volym.

SOURCE- (källa) och MENU (meny)-kontroller

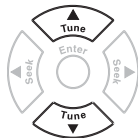
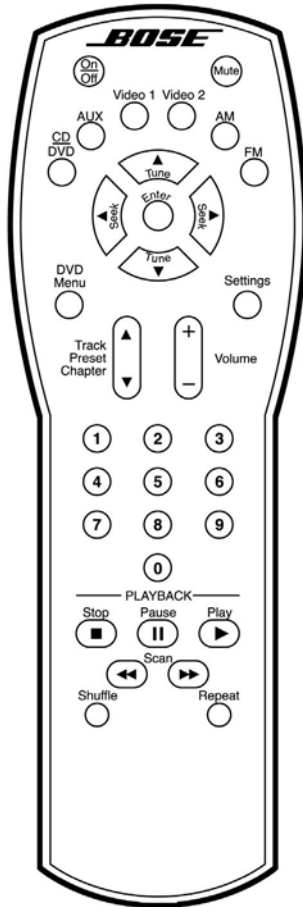

Ställer in AM/FM-radion upp/ned till nästa högre/lägre frekvens.
I en meny på skärmen väljer den nästa post, upp eller ned.

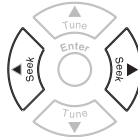

Söker framåt/bakåt till nästa starka radiostation.
I en meny på skärmen ändrar den inställningen för en vald menypost.

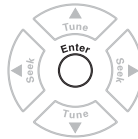

Öppnar undermenyer. Skickar även anpassade inställningar, val eller inmatningar tillsammans med andra knappar.



Visar menyn för den DVD-skiva som finns i släden, på det sätt som just den DVD-skivan tillåter.



Visar eller stänger Bose 3•2•1-systemets menyer på skärmen, förutsatt att rätt inställning för bildsignal har valts på TV-apparaten. Se "Välja rätt bildsignal på TV-apparaten" på sidan 17.



Hoppar till nästa/föregående DVD-kapitel, förinställd radiostation eller CD-spår.



Höjer eller sänker systemets volym.
+ Sätter på systemets volym. Höjer volymen.
– Sänker systemets volym när det är nedtystat.

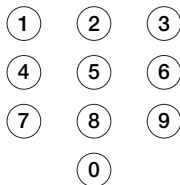

Varje knapp tar dig till ett DVD-kapitel, ett CD-spår eller en förinställd radiostation med det numret.
När du väljer nummer 1 t.o.m. 9 får du snabbast respons om du trycker in en nolla före numret.

PLAYBACK (uppspelning)-kontroller



Stoppas skivspelaren och, *endast för DVD-skivor*, håller tillfälligt den plats där skivan stoppades. Om du trycker på **Stop** igen flyttar sig spelaren till skivans början.



Pausar skivspelaren på plats. Efter 20 minuter växlar den till stopp.



Startar skivspelaren.



Söker bakåt eller framåt efter DVD-kapitel, CD-spår eller nästa starka radiostation.



Spelar upp ljud-CD-spår (inte DVD-kapitel) i blandad ordning. Tryck igen för att avbryta detta läge.



Repeterar CD, CD-spår, DVD-kapitel eller DVD-titel tills knappen trycks in igen.

Den avancerade fjärrkontrollen (Medföljer 3•2•1 GS-systemet och utvalda 3•2•1-system)







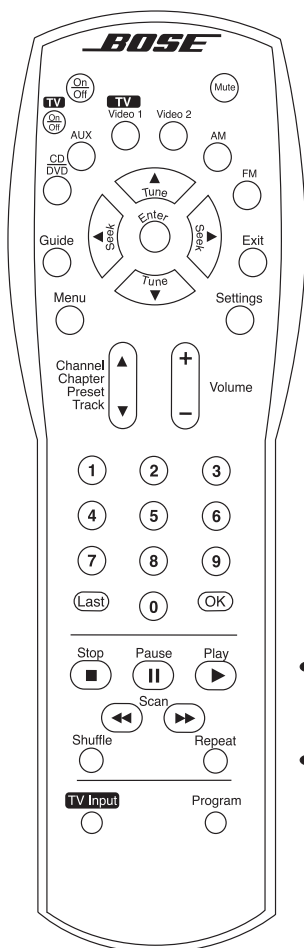

Den avancerade fjärrkontrollen kan programmeras för att styra TV-apparaten och/eller kabel/satellitboxen. Se adresslistan som medföljer systemet om du vill kontakta Bose för att få information om att köpa fjärrkontrollen separat.

🎵 **Obs!** Denna fjärrkontroll fungerar enligt beskrivningen på sidorna 26 och 27, med några ytterligare funktioner.

Menyknapparna, som beskrivs på föregående sida, fungerar på liknande sätt med kabel/satellitmenyerna på TV-apparaten. Däremot påverkar inte volymknappen på den här fjärrkontrollen volymen på TV:n.

Utökade kontroller



-  Sätter på eller stänger av TV-apparaten.
Kan inte stänga av eller sätta på kabel- eller satellitbox.
-  Väljer TV som källa.
-  Stänger av och sätter på kabel-/satellitmenyn.
-  Stänger den meny som visas för kabel-/satellitboxen.
-  Återgår till den TV-kanal eller kabel-/satellitkanal som valts innan.
-  Öppnar vald kanal.
-  Ändrar ingångsvalet på TV-apparaten.
-  Programmerar den avancerade fjärrkontrollen så att den kan styra TV-apparaten och kabel-/satellitboxen.

Programmera den avancerade fjärrkontrollen

Leta reda på den fyrsiffriga inställningskoden för din kabel-/satellitbox i Bilaga i slutet av denna handbok.

🎵 **Obs!** Det kan hända att det finns fler än en kod som fungerar med märket på just din apparat. Om du upplever försämrade respons eller begränsade funktioner efter att du har programmerat fjärrkontrollen kan du prova en annan kod.

🎵 **Obs!** Om den avancerade fjärrkontrollen blinkar snabbt flera gånger under programmeringen har ett fel uppstått. Vänta i 7 sekunder på att fjärrkontrollen ska återställas och påbörja sedan programmeringen igen.

Styra TV-apparaten

1. Sätt på både 3•2•1-systemet och TV-apparaten.
2. Håll knapparna **Program** och **TV On/Off** intryckta i 3 sekunder. Fjärrkontrollens källknappar tänds för att visa att du befinner dig i programmeringsläge.
3. Ange TV-apparatens fyrsiffriga inställningskod.
4. Tryck på **Program** en gång för att slutföra programmeringen. Fjärrkontrollen blinkar en gång för att visa att programmeringen lyckats. Om du vill bekräfta detta använder du fjärrkontrollen för att ändra TV-kanal.

Styra kabel-/satellitboxen

1. Sätt på både 3•2•1-systemet och kabel-/satellitboxen.
2. Håll knapparna **Program** och **Guide** intryckta i 3 sekunder. Fjärrkontrollens källknappar tänds för att visa att du befinner dig i programmeringsläge.
3. Ange kabel-/satellitboxens fyrsiffriga inställningskod.
4. Tryck på **Program** en gång för att slutföra programmeringen. Fjärrkontrollen blinkar en gång för att visa att programmeringen lyckats. Om du vill bekräfta detta använder du fjärrkontrollen för att ändra kabelkanal.

🎵 **Obs!** När fjärrkontrollen har programmerats att styra kabel/satellitboxen blir standarden för kanalstyrning kabel/satellitboxen. Om du vill återställa kanalstyrningen till TV-apparaten måste du radera de programmerade koderna och programmera om fjärrkontrollen för TV-apparaten.

🎵 **Obs!** Om du vill ta bort programmerade koder eller verifiera den programmerade koden kan du se "Felsökning för avancerad fjärrkontroll" på sidan 46.

Mediacentret

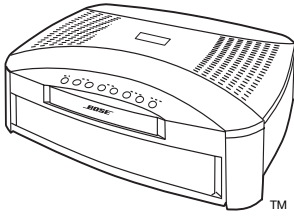

Mediacentret har en kontrollpanel överst, en display på framsidan som visar aktuell status för systemet och en DVD/CD-slåde som öppnas på konsolens framsida.

Kontrollpanel och knappar

Mediacentret har åtta knappar som sitter överst på kontrollpanelen. Funktionerna hos dessa knappar finns också på fjärrkontrollen.

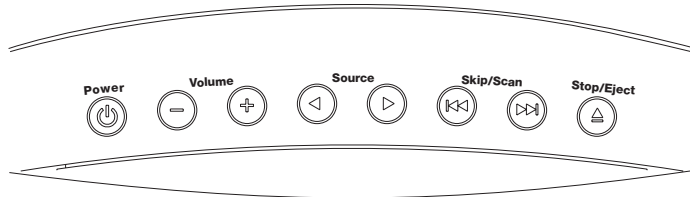

Sätter på eller stänger av systemet.



Höjer/sänker volymen. Om du trycker på + sätts systemets ljud på.



Går från ett källval till nästa.



Väljer föregående/nästa DVD-kapitel eller CD-spår eller söker till föregående/nästa starka radiostation.

I AM- eller FM-läge: tryck lätt för att söka efter en radiostation eller håll nedtryckt för att ställa in en station.

I CD/DVD-läge: tryck lätt för att hoppa över spår eller kapitel eller håll nedtryckt för att söka i dem.



Öppnar/stänger skivsläden.

Displayindikatorer

När systemet är på tänds musikcentrets display för att visa aktuell systemstatus. De olika valen som visas nedan tänds inte samtidigt allihop (Figur 24). Displayen ändras vid varje justering eller val som görs.

Figur 24

Alla olika symboler som kan visas, beroende på systemets aktuella status

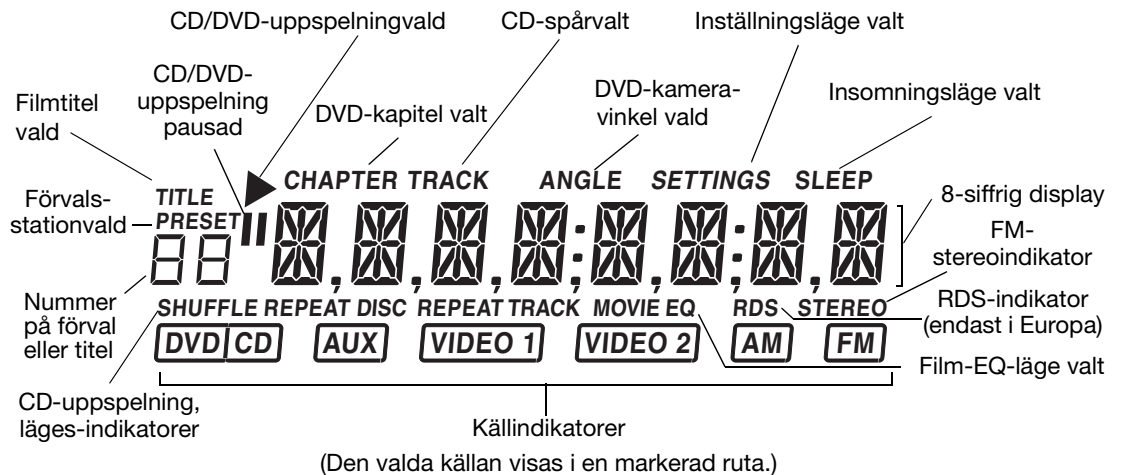

Menyer på TV-skärmen

Om både TV-apparaten och hemmabiosystemet 3•2•1 eller 3•2•1 GS är på kan du använda menyer som visas på TV-skärmen för att välja mellan alternativ för ljud- och bildprestanda.

Öppna menyn *Inställningar*

Innan du börjar ser du till att du har valt rätt inställning för bildsignal på TV:n. Mer information finns i "Välja rätt bildsignal på TV-apparaten" på sidan 17.

Se till att både mediacentret och TV:n är på. Tryck på knappen **Settings** på fjärrkontrollen. Menyn som visas innehåller poster som gäller för den källa som är vald för närvarande. Om du till exempel trycker på **Settings** när du tittar på en DVD, kommer menyn som visas att likna den i Figur 25.

Stänga menyn *Inställningar*

Tryck på knappen **Settings** igen. Menyn på TV-skärmen försvinner.

Figur 25

Delar av skärmens menyer

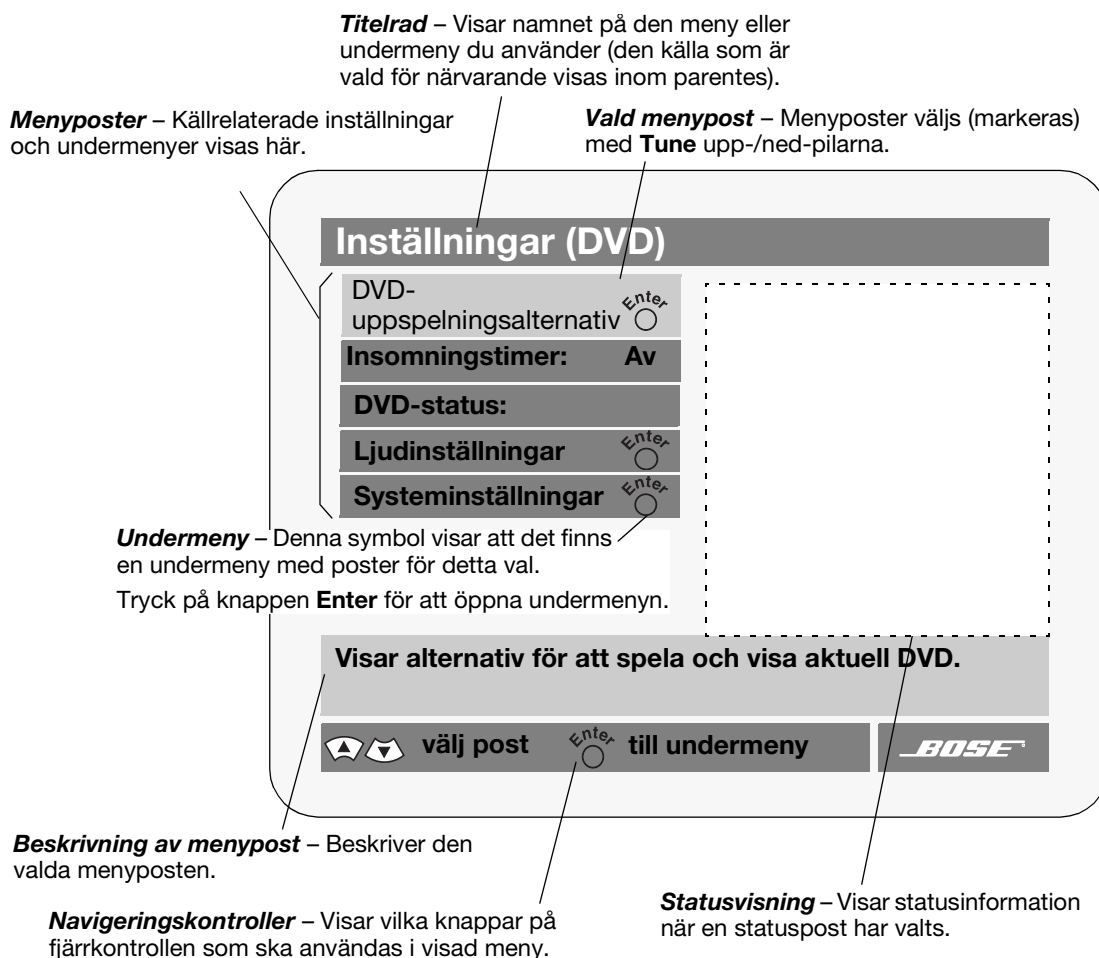

Välja en menypost

Använd fjärrkontrollens knappar **Tune** ▲ eller ▼, **Seek** ◀ eller ▶, och **Enter**  (som beskrivs på sidan 27) för att förflytta dig genom dessa menyer och göra val, enligt Figur 25.

Ändra en inställning

Figur 26

Exempel på att ändra en inställning





Kontrollera systemstatus

Figur 27

Ett exempel på DVD-status



Sätta på och stänga av systemet

Du kan sätta på och stänga av systemet med knappen **On/Off**  på fjärrkontrollen eller strömknappen  ovanpå mediacentret. När du sätter på det med någon av dessa knappar väljs automatiskt den källa som senast spelades upp.

Du kan också trycka på någon av källknapparna på fjärrkontrollen för att sätta på systemet och samtidigt välja källa.

Innan du spelar upp din första DVD

Innan du spelar upp den första DVD-skivan:

- Kontrollera inställningarna för barnlås (se "Använda barnlåsfunktionen för att begränsa framtida uppspelning" på sidan 34).
- Bekanta dig med systemets fjärrkontroll enligt förklaringarna på sidan 26.
- Se till att regionskoderna för DVD-spelaren och skivan överensstämmer, enligt förklaringen på sidan 5. Kontrollera regionskoden på mediacentrets etikett eller på förpackningen.
- Bekräfta att skivan är kodad för alla önskade funktioner. Om du till exempel vill att en textremsa ska visas i en film måste skivan innehålla textningsinformation.

Välja rätt bildsignal på TV-apparaten



För att det ska gå att spela upp en DVD måste TV:n vara inställd så att den tar emot signaler från rätt bildingång.

De flesta TV-apparater har en knapp för TV/VIDEO, INPUT eller AUX IN där det går att välja bildingång. När TV:n är på visas normalt "VIDEO 1," "VIDEO 2," eller "AUX" i rutans ena hörn för att visa vilken bildingång som är vald för närvarande.

Innan du spelar upp en DVD letar du reda på namnet på bildingången (på TV:n) som du har anslutit bildkabeln till, sätter sedan på TV:n och väljer den bildingång (på skärmen) som överensstämmer med uttagets namn.

Om du inte kan välja rätt inställning för bildingången på TV-apparaten läser du i dess bruksanvisning.

Ladda och spela upp en DVD

1. Sätt på TV:n.
2. Tryck på fjärrkontrollens knapp **CD/DVD**  för att sätta på mediacentret.
3. På mediacentrets kontrollpanel trycker du på knappen **Stop/Eject** .
4. Placera DVD-skivan i den öppna släden på mediacentret.
5. Tryck på knappen **Stop/Eject**  igen för att stänga släden.

DVD-skivan borde börja spelas upp automatiskt. Om den inte gör det trycker du på **Play**  på fjärrkontrollen.

Grundläggande DVD-användning**Om du vill:**

Pausa en DVD-film...

Stoppa en DVD-film...

Hoppa till nästa/föregående kapitel...

Repetera ett kapitel...

Genomsöka filmen bakåt eller framåt...

Mata ut en DVD-skiva

Använd fjärrkontrollen för att göra följande:Tryck på **Pause** .Tryck på **Stop** .Tryck på **Chapter**  upp/ned.Tryck på **Repeat** när kapitlet spelas upp.Håll **Scan**  eller  nedtryckt.Tryck på **Stop/Eject**  för att stoppa skivan.
Tryck en gång till för att mata ut.

Använda barnlåsfunktionen för att begränsa framtida uppspelning

Du kan begränsa uppspelningen av DVD-filmer med hjälp av barnlåsfunktionen.

De 8 nivåerna för barnlåset står för åldersgränserna på DVD-skivor och motsvarar i många fall standardfilmklassificeringar från Motion Picture Association of America (MPAA). Klassificeringsnivåerna går från 1 (obegränsad publik) till 8 (mest begränsat). Se tabell för DVD-klassning nedan.

Du kan aktivera barnlåsfunktionen genom att lagra ett lösenord i systemet. När du väl har angivit ett barnlåsnivå går det inte att spela DVD-skivor med en högre klassificering än den du har valt. Barnlåsinställningen kan endast ändras om man har ett lösenord.

Ytterligare instruktioner om hur man kommer till barnlåsinställningarna finns i "Hitta systeminställningar" på sidan 42.

Undermeny för barnlåsinställning

Undermenyn för barnlås visar alternativ för att begränsa åtkomst till vissa DVD-skivor.

Val:	Inställningsalternativ:	Vad inställningen påverkar:
Begränsa oklassade titlar:	På Av	Förhindrar att oklassade titlar visas när lösenord är på. Gör det möjligt att spela oklassade titlar.
Ändra lösenord:	----	Visar alternativ för att skapa ett nytt lösenord eller ändra aktuellt lösenord. Lösenord kan inte raderas. Om du har glömt lösenordet kan du läsa "Felsökning" på sidan 46.
Tillåtna klasser:	1 till 8*	Hindrar tillgång till DVD-skivor med högre gräns. Klass 1 innebär att endast DVD-skivor som klassificerade som "Allmänna" kan visas. Klass 8 innebär att inget barnlås är på och att alla DVD-skivor kan visas.

DVD-klassning	Allmän beskrivning av klass	MPAA-klass
*8	Oklassad (normalt mest begränsat)	
7	Vuxen publik	NC-17
6	Mogen publik	R
5	Mogen tonårspublik	
4	Tonårspublik	PG-13
3	Mogen ung publik	PG
2	De flesta typer av publik	
1	Allmän (obegränsad publik)	G

DVD-specifikt beteende

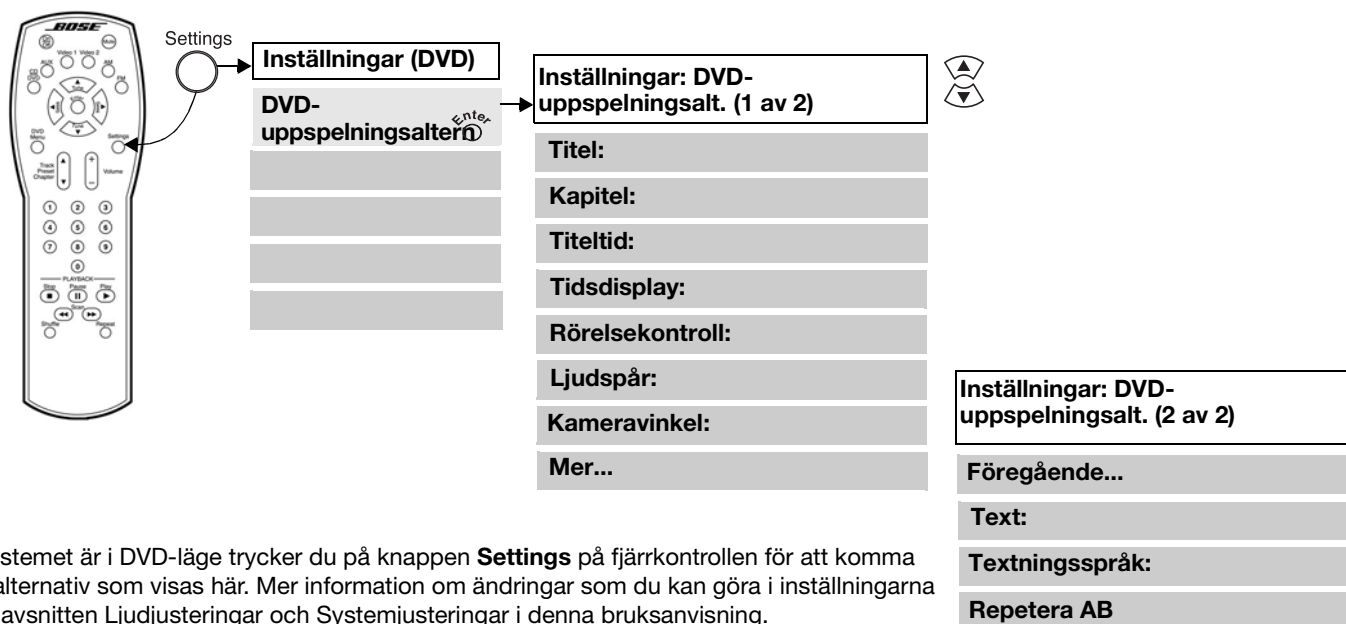

Om du väljer funktioner från en alternativmeny när du tittar på en film kan det hända att filmen stannar, hoppar framåt eller hoppar bakåt. Detta beror på den DVD du spelar upp och tyder inte på problem med systemet.

Uppspelningsalternativ för DVD



Val:	DVD inställningsalternativ:	Vad inställningen påverkar:
Titel:	1 av n	Väljer filmtitel med hjälp av sifferknapparna.
Kapitel:	1 av n	Väljer filmkapitel med hjälp av sifferknapparna.
Titeltid:	t:mm:ss	Går till den tiden/platsen i filmen.
Tidsdisplay:	Förluten Återstående	Visar hur länge filmen har spelats upp i DVD-statusen på skärmen och på mediacentrets display. Visar hur lång tid som är kvar att spela upp av filmen i DVD-statusen på skärmen och på mediacentrets display.
Rörelsekontroll:	<<Sök/ <<4x/ <<2x/ Paus/ Spela 1x/ 2x>>/ 4x>>/ Sök>>	Väljer riktning framåt eller bakåt och hastighet för DVD-uppspelning.
Ljudspår:	1 Svenska □□ 5,1 ch 2 Språk2 3 o.s.v.	Väljer mellan de tillgängliga ljudspåren på DVD-skivan. Ytterligare ljudspår kan innehålla andra språk eller alternativa ljudformat.
Kameravinkel:	1 av max.	Väljer en av de tillgängliga kameravinklarna på DVD-skivan.
Mer...	val	Visar återstående menyposter.
Föregående...	val	Visar föregående menyposter.
Text:	På Av	Visar textremsa (om det finns) längs skärmens nederkant. Döljer textremsa. Användes med Autotextning (se sidan 43).
Textningsspråk:	Språk1/ Språk2/ o.s.v.	Väljer ett av de tillgängliga språken för visning av textremsa.
Repetera AB	val	Repeterar en angiven del av en film efter att ha uppmanat dig att: <ul style="list-style-type: none"> Trycka Enter i början av den del du vill repetera. Gå framåt eller bakåt till en annan punkt i filmen. Trycka på Enter igen. Repeteringen slutar när du trycker på Enter , Play eller Stop .

Ladda och spela upp en CD

1. Tryck på fjärrkontrollens knapp **CD/DVD**.
2. På mediacentret trycker du på knappen **Stop/Eject** .
3. Placera ljud-CD-skivan i den öppna skivsläden.
4. Tryck på knappen **Stop/Eject**  för att stänga skivsläden.

CD-skivan börjar spelas upp automatiskt. Om den inte gör det trycker du på **Play** . När du spelar upp en CD visar displayfönstret på mediacentret följande:

- Spårnummer
- Spårtid
- Repetitions- eller Shuffle-läge

Grundläggande CD-användning

Om du vill:

Pausa en CD...

Återuppta uppspelning av en pausad CD...

Stoppa en CD...

Gå till nästa spår...

Gå till början på aktuellt spår...

Gå till ett föregående spår...

Söka bakåt/framåt på en CD...

Spela upp CD-spår i slumpmässig ordning...

Avbryta slumpmässig uppspelning...

Använd fjärrkontrollen för att göra följande:

Tryck på **Pause** .

Tryck på **Pause**  igen eller på **Play** .

Tryck på **Stop** .

Tryck på **Track**  upp.

När ett spår har spelats i flera sekunder trycker du på **Track**  ned.

Om ett spår har spelats i flera sekunder trycker du på **Track**  ned två gånger. Om inte trycker du en gång.

Håll **Scan**  eller  nedtryckt.

Tryck på **Shuffle**  när du har laddat en CD.

Tryck på **Shuffle**  igen när det läget är aktivt.

Ändra CD-inställningar

När systemet är i CD-läge trycker du på knappen **Settings** på fjärrkontrollen för att komma åt de alternativ som visas här. Mer information om vilka ändringar du kan göra i inställningarna finns i avsnitten Ljudjusteringar och Systemjusteringar i denna bruksanvisning.



Val:	CD-inställningsalter nativ:	Vad inställningen påverkar:
Insomningstimer:	Av mm:ss	Timern är inte inställd. Ställ in denna för att stänga av systemet (inte komponenterna) när tiden har gått ut (01:00 till 90:00 minuter).
Spår:	1 av n	Väljer CD-spår efter nummer.
Spårtid:	t:mm:ss	Går till den tiden/platsen i spåret.
CD-status	val	Visar information om CD-källan.
Ljudinställningar	val	Se Ljudjusteringar sidan 40.
Systeminställningar	val	Se Systemjusteringar sidan 42.

Använda insomningstimern

Systemet har en insomningstimer som kan ställas in så att den stänger av systemet automatiskt efter 1 till 90 minuters lyssning till en viss källa. Denna timer kan ställas in via menyn Inställningar. Se "Hitta systeminställningar" på sidan 42.

🎵 **Obs!** Kom ihåg att systemkontroller som insomningstimern inte stänger av TV:n eller andra ljudkällor.

Använda radion

Tryck på  eller  på fjärrkontrollen för att välja radiotunern. Om systemet är avstängt sätts det på med den senast valda stationen på det bandet.

Ställa in kanaler

Du kan ställa in en radiostation på följande sätt:

Om du vill:



Växla band

Leta reda på de starkaste stationerna

Manuellt ställa in en station



Välja en förvalsstation

Gör så här:

Tryck på  eller  på fjärrkontrollen för att välja önskat band.

Håll **Seek** ◀ eller ▶ på fjärrkontrollen nedtryckt tills radion börjar söka. Släpp upp för att stanna vid nästa starka station. Om du vill stanna tidigare trycker du kort på **Seek** ◀ eller ▶. Om du vill börja söka igen utan att hålla knappen nedtryckt, trycker du kort på **Seek** ◀ eller ▶ igen så snart som den första sökningen stannar.

Tryck på **Tune** ▲ eller ▼ på fjärrkontrollen.

Tryck på **Preset**  eller  eller tryck på den sifferknappen.

När systemet är i AM- eller FM-läge och TV:n är på, kan du trycka på knappen **Settings** på fjärrkontrollen för att komma åt de alternativ som finns för det bandet. Mer information om vilka ändringar du kan göra i inställningarna finns i avsnitten Ljudjusteringar och Systemjusteringar i denna bruksanvisning.

Lagra önskade stationer som förval

Radiostationer som du lyssnar på ofta kan tilldelas ett förvalsnummer (1-25 på AM-bandet och 1-25 på FM-bandet) för att du ska kunna hitta dem snabbt.

Lagra en speciell station:

1. Ställ in den stationen med knapparna **Tune**, **Seek**, eller **Scan** på fjärrkontrollen.
2. Tryck på **Enter**. Ett förvalsnummer blinkar samtidigt som **STORE?** (lagra?) visas på mediacentrets display.
3. Tryck på **Enter** för att lagra stationen med det blinkande numret.

♪ **Obs!** Om du vill ändra den station som är tilldelad ett speciellt förvalsnummer måste du först ta bort den station som redan är lagrad där.

Radera den station som är tilldelad ett speciellt förvalsnummer:

1. Ställ in den förvalda stationen.
2. Tryck på **Enter**. Det förvalda numret blinkar samtidigt som **ERASE?** (radera?) visas på mediacentrets display.
3. Tryck på **Enter** för att ta bort stationen från det tilldelade förvalsnumret. Det numret kan nu användas för att lagra en annan station.







Välja en förvalsstation

Du kan välja förvalsstationer med fjärrkontrollen eller inställningsmenyn på skärmen.

Välja ett förval med fjärrkontrollen:

- Med sifferknapparna på fjärrkontrollen trycker du in numret för den förvalsstation som du vill lyssna på.
- Tryck på **Preset** upp eller ned för att ändra förvalsnumret.

Välja ett förval med inställningsmenyn:

1. Tryck på  eller  på fjärrkontrollen för att välja AM- eller FM-källan.
2. Tryck på . (Se till att TV:n är på.)
3. Tryck på  för att välja **Förval**.
4. Tryck på  eller  för att bläddra igenom förvalsstationerna.

Ändra FM-inställningar

Val:	FM-inställningsalter nativ:	Vad inställningen påverkar:
Insomningstimer:	Av mm:ss	Timern är inte inställd. Ställer in timern för att stänga av när tiden har gått ut (01:00 till 90:00 minuter).
Station:	----	Ställer in den stationsfrekvensen.
Förval:	1 av 25	Ställer in den lagrade förvalsstationen.
FM-status	val	Visar information om FM-källan.
RDS-info: (endast i Europa)	På Av	Visar RDS-information på mediacentrets display. Visar inte RDS-information på mediacentrets display.
Utdataläge:	Stereo Mono	Spelar alltid upp FM-sändningen i stereo. Spelar alltid upp FM-sändningen i mono.
Ljudinställningar	val	Se Ljudjusteringar sidan 40.
Systeminställningar	val	Se Systemjusteringar sidan 42.

Ändra AM-inställningar

Val:	AM-inställningsalternativ:	Vad inställningen påverkar:
Insomningstimer:	Av mm:ss	Timern är inte inställd. Ställer in timern för att stänga av när tiden har gått ut (01:00 till 90:00 minuter). Se "Använda insomningstimern" på sidan 37.
Station:	----	Ställer in den stationsfrekvensen.
Förval:	1 av 25 Endast tillgänglig om förvalen omfattar en AM-station	Ställer in den lagrade förvalsstationen.
AM-status	val	Visar information om AM-källan.
Ljudinställningar	val	Se Ljudjusteringar sidan 40.
Systeminställningar	val	Se Systemjusteringar sidan 42.

Spela upp andra källor

Sätt på valfri komponent som är ansluten till mediacentret med fjärrkontrollen för den komponenten eller med kontrollerna på komponentens framsida.

Om du trycker på **AUX**, **Video 1** eller **Video 2** på fjärrkontrollen för 3•2•1 eller 3•2•1 GS sätts systemet på och ljudet för den komponenten väljs. Se till att ett band eller en skiva är laddad om så behövs.

Använd knapparna **Volume ▲** eller **▼** på fjärrkontrollen till 3•2•1 eller 3•2•1 GS eller på mediacentret för att höja eller sänka systemets volym.

För att styra alla andra funktioner för den källan använder du dess fjärrkontroll eller framsideskontroller. Mer information om vilka ändringar du kan göra finns i bruksanvisningen som medföljde den komponenten.

Om du vill spela in på en ansluten bandspelare spelar du upp den inbyggda eller anslutna källa (AM/FM, CD eller AUX) som du vill spela in. Lyssna till högtalarna för att se till att du har valt det ljud du vill spela in. Ställ in bandspelaren på inspelning.

Ändra inställningar för de andra källorna

Val:	Inställningsalternativ:	Vad inställningen påverkar:
Insomningstimer:	Av mm:ss	Timern är inte inställd. Ställer in timern för att stänga av när tiden har gått ut (01:00 till 90:00 minuter). Se "Använda insomningstimern" på sidan 37.
VID 1, VID 2, AUX status:	val	Visar information om den anslutna källan.
Ljudinställningar	val	Se Ljudjusteringar sidan 40.
Systeminställningar	val	Se Systemjusteringar sidan 42.

Systeminställningar

Vid behov kan systeminställningarna ändras via systeminställningsmenyerna. Se "Hitta systeminställningar" på sidan 42.

Hitta Ljudinställningar

1. Sätt på både mediacentret och TV:n.
2. Tryck på knappen **Settings** på fjärrkontrollen. En meny med tillgängliga inställningar för aktuell källa visas på TV-skärmen.
3. Använd knappen **Tune** ▼ för att bläddra nedåt i listan och sedan välja (markera) **Ljudinställningar**.
4. Tryck på knappen **Enter** så visas ljudinställningarna för aktuell källa.

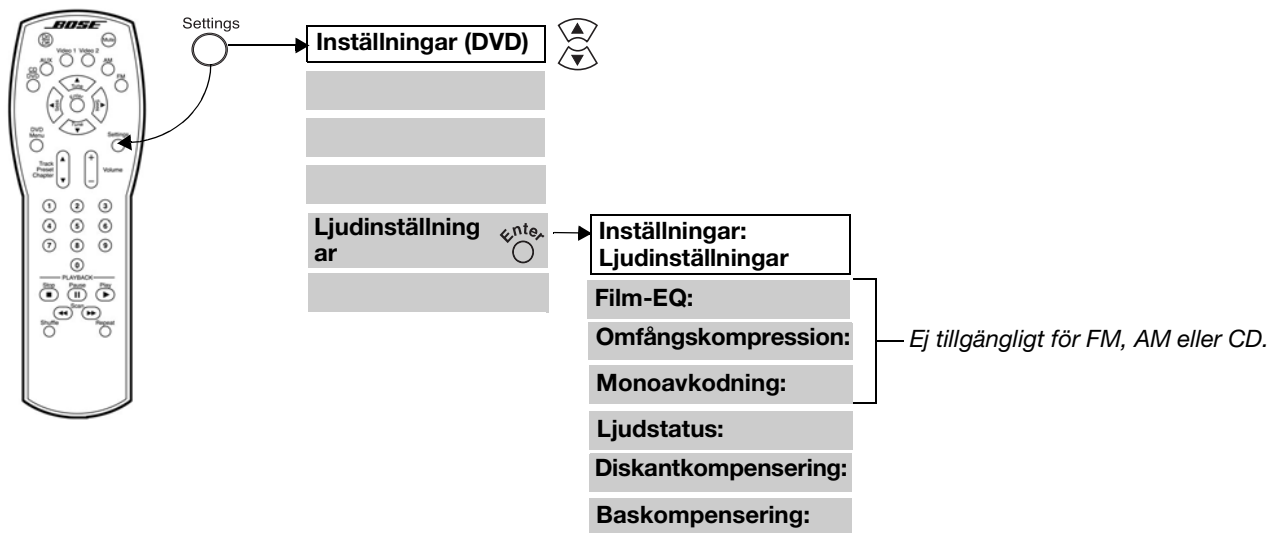

Ljudinställningsmeny

Val:	Inställningsalternativ:	Vad inställningen påverkar:
Film-EQ:	På	Ställer in rätt utjämning för just denna film.
Omfångskompression:	På	Justerar automatiskt volymen så att du kan höra låga ljud (särskilt dialog) och inte överväldigas av höga specialeffekter, t.ex. en explosion. Denna funktion är normalt aktiverad när du sätter på systemet på DVD, VIDEO 1, VIDEO 2 eller AUX.
	Av	Omfångskompression är inte aktiv.
Dolby 1 + 1:	1 av n	Visas ej ovan. Indikerar att ett Dolby 1+1-ljudspår spelas upp.
Monoavkodning:	På	Aktiverar automatiskt Bose® Videostage® avkodningskrets när en Dolby Digital bitström indikerar att den innehåller ett monoprogram. Denna funktion kan behandla ett en-kanalsprogram så att det blir ljud i flera högtalare, genom att styra signalerna så att dialogen är låst vid skärmen, medan musik och omgivande effekter fyller rummet.
	Av	Monoavkodning är inte aktiv.
Ljudstatus	val	Visar ljudinformation för systemet. Exemplet i Figur 28 på sidan 41 visar DVD-ljudstatusen.

Diskantkompensering :	-15 till +15	Minskar (-) eller ökar (+) diskanten. I rum med få möbler som absorberar ljud, särskilt rum med kala golv och väggar, kan ljudet bli överdrivet gällt eller "ljust". Om denna inställning sänks till ett negativt värde (-1 till -15) minskas diskanten. Rum med inredning som absorberar ljud, t.ex. stoppade möbler, heltäckningsmattor eller tunga draperier, kan minska systemets diskant. Om högtalarna flyttas längre ifrån "mjuk" inredning ökas diskanten. Du kan också öka diskanten genom att höja denna inställning till ett positivt värde (+1 till +15).
Baskompensering:	-15 till +15	Minskar (-) eller ökar (+) basen. Placeringen av Acoustimass®-modulen påverkar den bas som hörs. Om modulen placeras närmare rummets hörn ökar basen. Om modulen flyttas ut ur hörnet minskar basen. Du kan också minska basen genom att sänka denna inställning till ett negativt värde (-1 till -15). För att öka basen höjer du inställningen till ett positivt värde (+1 till +15).

Figur 28

DVD-ljudstatus



Hitta systeminställningar

1. Sätt på både mediacentret och TV:n.
2. Tryck på knappen **Settings**. En meny med tillgängliga inställningar för aktuell källa visas på TV-skärmen.
3. Använd knappen **Tune** ▼ för att bläddra nedåt i listan och sedan välja (markera) **Systeminställningar**.
4. Tryck på knappen **Enter** för att visa meny Systeminställningar.

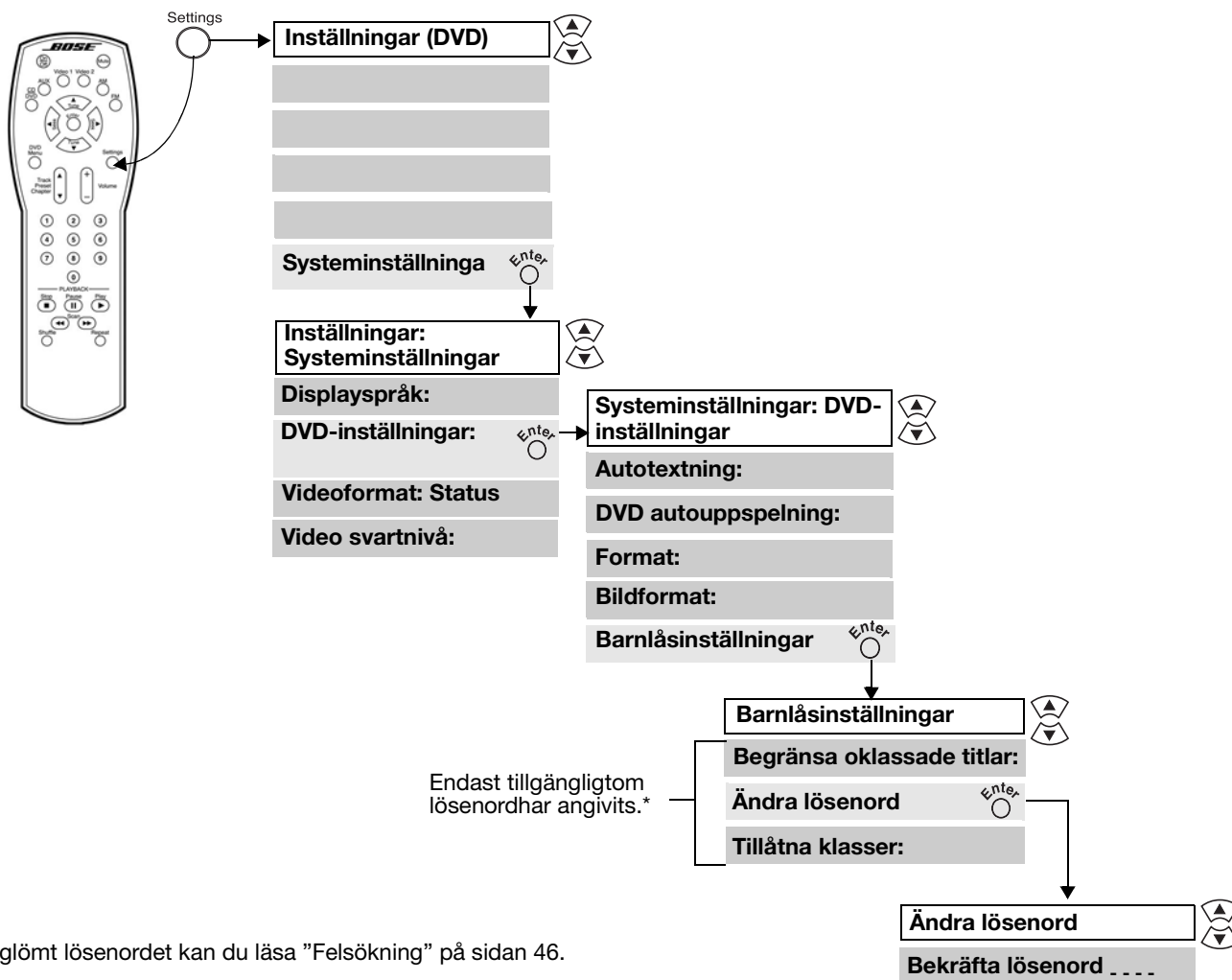

*Om du har glömt lösenordet kan du läsa "Felsökning" på sidan 46.

Systeminställningsmeny

Systeminställningsmenyn har en lista med alternativ för inställning av hela systemet.

Val:	Inställningsalternativ:	Vad inställningen påverkar:
Displayspråk:	Engelska/Franska/Spanska/o.s.v.	Visar skärmmenyerna på valt språk.
DVD-inställningar:	val	Ger ett urval med alternativ för DVD, inklusive barnlås.
Videoformat:	NTSC PAL	Ställer in videoformatet till USA-standard. Ställer in videoformatet till Europa-standard.
Video svartnivå:	Normal Utökad	Ställer in den svartnivå som krävs för de flesta TV-apparater. Ställer in den svartnivå som kan vara lämplig för DVD-uppspelning.

DVD-inställningar, undermeny

Undermenyn för DVD-inställningar visar alternativ för hur DVD-spelaren ska fungera, inklusive barnlåset.

Val:	Inställningsalternativ:	Vad inställningen påverkar:
Autotextning:	På Av	Om textning är tillgänglig på en viss DVD visas texten automatiskt om ljudet stängs av. DVD-textning visas inte automatiskt.
DVD autouppspelning:	På Av	DVD-skivan börjar spelas upp automatiskt när den matas in i spelaren. DVD-skivan startas inte automatiskt när den matas in.
Format:	4:3 16:9	Ger DVD-formatet för standard-TV-apparater (4:3). Ger DVD-formatet för widescreen-TV-apparater (16:9).
Bildformat:	Pan & Scan Letterbox	Bildernas storlek anpassas för att passa en standard-TV, om det är möjligt med den aktuella DVD-skivan. Bilderna visas i Letterbox-format om det är möjligt med den aktuella DVD-skivan (med svarta band upptill och nedtill på skärmen). Om Format är 16:9, kan Bildformat ej tillämpas och inställningen visas automatiskt som "--".
Barnlåsinställningar	val	Ger åtkomst till undermenyn för barnlås.

Sköta systemet 3•2•1 eller 3•2•1 GS

Skötsel av systemet kan omfatta att rengöra systemets höljen, rengöra skivor och byta ut batterierna i fjärrkontrollen.

Rengöra mediacentret

- Använd endast en mjuk och torr trasa för att rengöra utsidan på mediacentret.
- Använd inte spray i närheten av systemet. Använd inte lösningsmedel, kemikalier eller rengöringsmedel som innehåller alkohol, ammoniak eller slipande medel.
- Spill inte vätska genom öppningarna.

Rengöra högtalarna

- Rengör högtalarnas yta med en mjuk, lätt fuktad trasa. Du kan applicera ammoniakfri fönsterputs med en mjuk trasa för att bibehålla ytan.
- Använd inte spray i närheten av högtalarna. Använd inte lösningsmedel, kemikalier eller rengöringsmedel som innehåller alkohol, ammoniak eller slipande medel.
- Spill inte vätska genom öppningarna.
- Högtalarens fronter behöver ingen speciell vård, men de kan dammsugas försiktigt vid behov.

Rengöra skivor

- Håll skivorna i kanterna för att förhindra att de får fingeravtryck eller repor (Figur 29a).
- För att ta bort fläckar eller fingeravtryck från ytan på en skiva använder du en mjuk och torr luddfri trasa. Torka med raka rörelser från skivans mitt och utåt (Figur 29b). Använd inga kemiska produkter eftersom de kan skada skivan.
- Använd inte cirkelrörelser vid rengöring (Figur 29c).
- Skriv inte eller fäst etiketter på skivans yta.
- För att skivorna inte ska utsättas för damm och smuts bör de sättas tillbaka i sina fodral efter användning. Förvara varje skiva i sitt fodral och utsätt dem inte för direkt solljus, höga temperaturer och fukt.

Figur 29

Skivvård

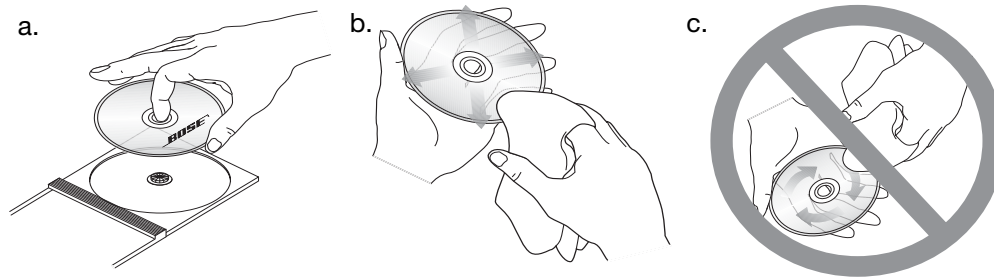

Byta ut batterierna i fjärrkontrollen

Öppna batterifacket (Figur 30).

Lägg märke till polmarkeringarna (+ och -) inuti facket och sätt i batterierna enligt dessa. Skjut batterifackets lock på plats igen.

Figur 30

Sätta i batterierna

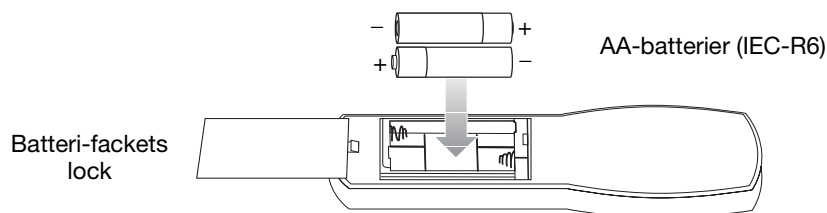

Felsökning

Problem	Åtgärd
Systemet gör ingenting	<ul style="list-style-type: none"> • Se till att enheten är på. • Se till att nätsladden är ordentligt ansluten till Acoustimass®-modulen och inkopplad i ett fungerande vägguttag. • Se till att välja en källa (CD/DVD, AM/FM o.s.v.). • Koppla ur Acoustimass-modulens nätsladd från uttaget i en minut och anslut den sedan igen. Detta ger enheten möjlighet att återställa sig. När du har anslutit nätsladden igen väntar du tills meddelandet "BOSE 321" visas på mediacentrets display.
Skivan matas inte ut	<ul style="list-style-type: none"> • Stäng av enheten. • Koppla ur Acoustimass-modulens nätsladd från uttaget i en minut och anslut den sedan igen. Detta ger enheten möjlighet att återställa sig. • Innan du sätter på strömmen håller du knappen STOP/EJECT nedtryckt.
Inget ljud	<ul style="list-style-type: none"> • Höj volymen. • Kontrollera om MUTE lyser på displayen. Om det gör det trycker du på knappen Mute (tyst) på fjärrkontrollen för att sätta på ljudet. • Se till att modulkabeln och högtalarkabeln är ordentligt anslutna till mediacentrets uttag och att flerstiftskontakten i den andra änden sitter ordentligt i Acoustimass-modulens uttag. • Kontrollera högtalaranslutningarna. • Stäng av mediacentret i 10 sekunder och sätt sedan på det igen för att återupprätta kommunikationen mellan mediacentret och högtalarna. • Kontrollera anslutningarna till eventuella externa komponenter. Se till att välja rätt källa för önskat ljud. • Se till att skivan är korrekt placerad i CD-slåden med etikettsidan uppåt. • Anslut FM- och AM-antennerna. • Koppla ur Acoustimass-modulens nätsladd från uttaget i en minut och anslut den sedan igen. Detta ger enheten möjlighet att återställa sig.
Ljud men ingen bild	<ul style="list-style-type: none"> • Se till att TV:n är på. • Om du spelar upp en DVD eller annan videokälla ser du till att TV:n är inställd för TV/Video. Se "Notera vilket bilduttag du använder" på sidan 17.
Fjärrkontrollen är inkonsekvent eller fungerar inte	<ul style="list-style-type: none"> • Kontrollera batterierna och deras poler (+ och -). Se "Byta ut batterierna i fjärrkontrollen" på sidan 44. • Rikta fjärrkontrollen mot mediacentret. • Se till att den avancerade fjärrkontrollen är korrekt programmerad. Se "Felsökning för avancerad fjärrkontroll" på sidan 46.
Radion fungerar inte eller har dålig mottagning	<ul style="list-style-type: none"> • Se till att antennerna är ordentligt anslutna. • Flytta AM-antennen så att den är minst 50 cm från mediacentret. • Justera antennens placering för att förbättra mottagningen. • AM-antennen måste sitta upprätt. • Flytta antennerna längre bort från TV:n eller annan elektrisk utrustning. • Du kan befinna dig i ett område med dålig mottagning.
DVD eller CD spelas inte upp	<ul style="list-style-type: none"> • Kontrollera om uppspelningssymbolen på displayen lyser. • Vänta några sekunder när du har tryckt på CD/DVD-knappen innan du trycker på Play. • Se till att skivan är korrekt inmatad (med etiketten uppåt). • Mata ut skivan och prova att ladda den igen. • Det kan finnas smuts eller damm på skivan. Rengör skivan. Se "Rengöra skivor" på sidan 44. • Skivan kan vara skadad. Prova en annan skiva. • Se till att regionskoderna för DVD-skivan och spelaren stämmer överens. Se "Kontrollera överensstämmelse med regionskod" på sidan 5.
FM-ljudet är förvrängt	<ul style="list-style-type: none"> • Justera antennens placering för att minska eventuell störning.

Problem	Åtgärd
Ljudet är förvrängt	<ul style="list-style-type: none"> Se till att högtalarkablarna inte är skadade och att anslutningarna har gjorts ordentligt. Minska utnivån från eventuella externa komponenter som är anslutna till musikcentret.
Bilden är svartvit eller rullar	<ul style="list-style-type: none"> Kontrollera bildkabelanslutningarna. Kontrollera inställningen för videoformat och ändra till lämplig inställning (NTSC eller PAL). Se "Systeminställningar" på sidan 39.
Du har glömt ditt lösenord	<ul style="list-style-type: none"> Skriv in lösenordet 2673 för att komma till barnlåset och skapa ett nytt lösenord.

Felsökning för avancerad fjärrkontroll

Om du tar bort en kabel/satellitbox och inte kan styra TV-apparaten kan det hända att du måste ta bort fjärrkoderna och programmera om TV-kod.

Radera koder

- Håll knapparna Program och Guide intryckta i 3 sekunder.
- Ange 977.
- Tryck på Program för att slutföra kodraderingen.

När du har raderat koderna kan du programmera om TV-koden. Se "Programmera den avancerade fjärrkontrollen" på sidan 28.

Verifiera koder

- För en kabel/satellitbox håller du knapparna Program och Guide intryckta i 3 sekunder. För en TV håller du knapparna Program och TV ON-OFF (TV AV/PÅ) intryckta i 3 sekunder.
- Ange 990.
- Tryck på 1 - fjärrkontrollen blinkar med den första siffran i koden (normalt noll).
- Tryck på 2 - fjärrkontrollen blinkar med den andra siffran i koden.
- Tryck på 3 - fjärrkontrollen blinkar med den tredje siffran i koden.
- Tryck på 4 - fjärrkontrollen blinkar med den fjärde siffran i koden.
- Tryck på Program för att slutföra.

Kundservice

Kontakta Bose kundservice för ytterligare hjälp med att lösa problem. Se adresslistan som medföljer i lådan.

Garanti

Bose® 3•2•1 och 3•2•1 GS hemmabiosystem täcks av en begränsad överförbar garanti. Fullständiga upplysningar om garantin finns på garantikortet som medföljer systemet.

Tillbehör

Bose 3•2•1- och 3•2•1 GS-systemets hyllhögtalare passar med Bose monteringsstillbehör, inklusive UB-20 väggfästen, UFS-20 golvstativ och UTS-20 bordsstativ. Bose har också kabeladaptar som används då högtalarkablar ska dras genom väggar.

Kontakta en Bose-återförsäljare för ytterligare information eller för att beställa den avancerade fjärrkontrollen, monteringsfästen, stativ eller kabeladaptar. Om du hellre vill ringa direkt till Bose kan du se adresslistan som medföljer systemet.

Teknisk information

Eldata

USA/Kanada: 120V växelström, 60Hz, 300W

Dubbla spänningar: 115/230V växelström,
50/60Hz, 300W

Storbritannien/Europa: 230V växelström,
50/60Hz, 300W

Australien: 240V växelström, 50/60Hz, 300W

Singapore: 220V växelström, 50/60Hz, 300W

Ingångar

AUX, VIDEO 1, VIDEO 2: 2VRMS maximalt

EXTERN ANTENN: 75 ohm

Utgångar

1 ljudutgång

1 videoutgång

Maximal omgivningstemperatur

40 °C

Mått

Mediacenter:

10,4 cm x 33,9 cm x 26,0 cm

Fjärrkontroll:

3,0 cm x 6,5 cm x 20,5 cm

3•2•1-högtalare:

8,7 cm x 19,9 cm x 13,6 cm

3•2•1 GS-högtalare:

10,5 cm x 14 cm x 6,4 cm

Acoustimass®-modul:

36,7 cm x 22,2 cm x 48,5 cm

Vikt

Mediacenter: 4,0 kg

3•2•1-högtalare: 1,2 kg vardera

GS-högtalare: 0,45 kg vardera

Acoustimass-modul: 10,6 kg

Yta

Mediacenter: polymer

Högtalare: polymer

Acoustimass-modul: polymer

Opsætningskoder for kabel**Einrichtungscodes für Kabel****Codici di impostazione per il cavo****Instellingscodes voor kabel****Inställningskoder för kabel**

ABC.....	0003, 0008, 0014, 0007, 0011, 0013, 0017, 0033, 0047	General Instrument.....	0476, 0003, 0276, 0014, 0015, 0011, 0024, 0098, 0810
Ajinvision.....	1271	GoldStar.....	0144, 0040, 0838
Alcatel.....	0896, 0897	Golden Channel.....	1110
Allegro.....	0153, 0315	Goodmind.....	0797
Americast.....	0899	Grundig.....	0529
Amstrad.....	1222	Hamlin.....	0009, 0020, 0034, 0259, 0273
Anvision.....	0111, 0211	Hitachi.....	0014, 0011, 0033, 0255
Archer.....	0153, 0797	Hwalin.....	0303
BT.....	0105	HyperVision.....	0619
Bell & Howell.....	0014	Hytex.....	0007
Bell South.....	0899	IIEC.....	1018
Bestlink.....	0303	Jasco.....	0015, 0153, 0315
Birmingham Cable Communications.....	0276	Jebsee.....	0400
British Telecom.....	0003, 0105	Jerrold.....	0476, 0003, 0276, 0012, 0014, 0015, 0011, 0024, 0047, 0098, 0810
Cable & Wireless.....	1068	Kuang Yu.....	0024
Cabletime.....	0271, 0377, 0448, 0665	LG.....	0144, 0040, 0779, 0838
Century.....	0153	Leon.....	0015, 0069
Citizen.....	0153, 0315	MNet.....	0019, 0443
Colour Voice.....	0025, 0031	MS.....	0015, 0069, 0303, 1018
Comtec.....	0274	Macab.....	0817
Comtronics.....	0040, 0060	Macom.....	0033
Contec.....	0019	Magnavox.....	0032, 0069
Cryptovision.....	0600	Memorex.....	0000
Daehan.....	0778	Motorola.....	0476, 1106, 0276, 0810
Daeryung.....	0877, 0008, 0277, 0477, 1877	Movie Time.....	0063, 0078
Decsat.....	0423	Mr. Zap.....	1112
Director.....	0476	NET.....	0274
Eastern.....	0002, 0274, 0418	NSC.....	0063, 0070
Electricord.....	0078	NTL.....	1068
Emerson.....	0797	Noos.....	0817
Everquest.....	0015, 0040	Now.....	0776
Filmnet.....	0443	Oak.....	0019, 0007, 0248, 0303
Focus.....	0400	Ono.....	1068
France Telecom.....	0451, 0817, 0896, 0897	Optimus.....	0021
Funai.....	0019, 0248	PVP Stereo Visual Matrix.....	0003
GHZ.....	0078	Pace.....	0237, 1060, 1068
GMI.....	0015, 0057, 0069, 0797	Pacific.....	0678
Galaxi.....	0008	Pacific Bell.....	0843
Garrard.....	0153	Panasonic.....	0008, 0000, 0107, 0021, 0040
Gemini.....	0015, 0057, 0070, 0242, 0797	Paragon.....	0000

Philips.....	0305, 0317, 0013, 0025, 0031, 0032, 0060, 0069, 0111, 0153, 0211, 0242, 0255, 0290, 0451, 0619, 0652, 0817	United Cable.....	0003
Pioneer.....	0877, 0144, 0533, 0023, 1021, 1877	Universal.....	0078, 0153, 0191
Popular Mechanics....	0400	Videoway.....	0250
Pulsar.....	0000	Viewstar.....	0060, 0063, 0111, 0211
Quasar.....	0000	Visionetics.....	1064, 1264
RCA.....	0021, 0843	Visiopass.....	0451
RadioShack.....	0015, 0303, 0315, 0797	Westminster.....	0105, 0716
Rampage.....	0255	Wiso.....	0078
Recoton.....	0400	Zenith.....	0000, 0525, 0899
Regal.....	0020, 0259, 0273, 0279	Zentek.....	0400
Regency.....	0002		
Rembrandt.....	0011, 0070		
Runco.....	0000		
SL Marx.....	0040		
Sagem.....	0817, 1089		
Samsung.....	0144, 0000, 0040, 0070, 0702, 0840		
Scientific Atlanta.....	0877, 0008, 0017, 0277, 0477, 1877		
SeWoo.....	0073		
Seawoo.....	0780		
Sharp.....	0313		
Signal.....	0015, 0040		
Signature.....	0011		
Sony.....	1006		
Sprucer.....	0021		
Starcom.....	0003, 0014, 0015, 0047, 0098		
Stargate.....	0015, 0040, 0797		
Starquest.....	0015		
Storm.....	1018		
Supercable.....	0276		
TS.....	0003, 0024, 0255, 0303, 1018		
TV86.....	0063		
Tadiran.....	0040		
Tae Kwang.....	0068		
Taepyung.....	0678		
Taihan.....	0778		
Teac.....	1018		
Tele Danmark.....	1016		
Tele+1.....	0443		
Televue.....	0040		
Telewest.....	1068		
Thomson.....	1110		
Timeless.....	0274, 0418		
Tocom.....	0012, 0013		
TongKook.....	0777, 0840		
Torx.....	0003		
Toshiba.....	0000		
Trans PX.....	0276, 0153, 0303, 0315		
Tudi.....	0286		
Tusa.....	0015		
UBS.....	0073		
Unika.....	0153		
United Artists.....	0007		

Opsætningskoder for satellit**Einrichtungscodes für Satellit****Codici di impostazione per il satellite****Instellingscodes voor satelliet****Inställningskoder för satellit**

@sat.....	1300	BVV.....	0692
ABsat.....	0123, 0668, 0832	Barcom.....	0217
AGS.....	0668, 0710	Bell ExpressVu.....	1167
ASA.....	0397	Best.....	0217, 0369
ASLF.....	0713	Bestar.....	0243
AST.....	0321, 0351	Birdview.....	0045
Aegir.....	0520	Blaupunkt.....	0173
Akai.....	0200, 0515	Boca.....	0132, 0243, 0589, 0683, 0713, 0794, 0829
Akena.....	0668	Brain Wave.....	0332, 0692
Alba.....	0421, 0455, 0515, 0519, 0613, 0713, 0734	British Sky Broadcasting.....	0847, 1175
Aldes.....	0288, 0519, 0520, 0734	Broco.....	0530, 0713
Allsat.....	0067, 0183, 0200, 0364, 0734	Bubu Sat.....	0713
Allsonic.....	0288, 0369	Bush.....	0067, 0183
Alltech.....	0713	CNT.....	0520
Alpha.....	0668	Cambridge.....	0515, 0683
AlphaStar.....	0772	Canal Digital.....	0853
Amitronica.....	0713	Canal Satellite.....	0853
Ampere.....	0368, 0396	Canal+.....	0853
Amstrad.....	0080, 0132, 0243, 0252, 0338, 0345, 0396, 0461, 0501, 0713, 0742, 0795, 0847, 1113	Channel Master.....	0018
Amway.....	0043	Chaparral.....	0216
Anglo.....	0713	CityCom.....	0115, 0394, 0607, 0818, 1176
Ankaro.....	0217, 0288, 0369, 0519, 0692, 0713	Clatronic.....	0332
Anttron.....	0183, 0421, 0613	Colombia.....	0668
Apollo.....	0421	Columbia.....	0132
Arcon.....	0100, 0217, 0332, 0368, 0692, 0834, 1043, 1205	Columbus.....	0668
Armstrong.....	0243	Commlink.....	0288
Asat.....	0200	Condor.....	0369, 0607
Astacom.....	0668	Conifer.....	0004
Aston.....	0142, 1129, 1261	Connexions.....	0396
Astra.....	0108, 0145, 0243, 0530, 0607	Conrad.....	0115, 0369, 0589, 0607
Astro.....	0173, 0358, 0369, 0501, 0520, 0548, 0613, 0658	Contec.....	0394, 0589
Athena.....	0668	Cosat.....	0592
Atsat.....	1300	Crossdigital.....	1109
AudioTon.....	0364, 0613	Crown.....	0243
Avalon.....	0396	Cyrus.....	0200
Axiel.....	0668	D-box.....	0723, 0873, 1127
Axis.....	0369, 0530, 0834	DMT.....	1075
BEC.....	1303	DNR.....	0692
BT.....	0515, 0668, 0710	DNT.....	0200, 0396
		DST.....	0421
		DX Antenna.....	0041, 0752
		Dae Young.....	0735
		Daeryung.....	0396
		Daewoo.....	0713, 1296

Dansat.....	0183	Galaxis.....	0283, 0288, 0364, 0369, 0530, 0592, 0692, 0833, 0834, 0863, 1101, 1111
Daumling.....	0794	Galaxisat.....	0321
Dgtec.....	1242	Gardiner.....	0818
Digenius.....	0299	General Instrument.....	0869, 0038, 0361, 0627
DirecTV.....	0392, 0566, 0639, 1142, 0247, 0749, 0724, 0819, 1076, 1109, 1749, 1856	Gold Box.....	0292, 0853
Discovery.....	0668, 0710	GoldStar.....	0335
Dish Network System..	1005, 0775	Gooding.....	0571
DishPro.....	1005, 0775	Goodmans.....	0455, 1246, 1284
Diskxpress.....	0217	Gradiente.....	0887
Distratel.....	0084, 0885	Granada.....	0108, 0455
Ditristrad.....	0592	Grandin.....	0417
Drake.....	0018, 0064, 0245	Grothusen.....	0335
Dream Multimedia.....	1237	Grundig.....	0139, 0140, 0173, 0345, 0571, 0750, 0805, 0847, 0879
Dune.....	0369	HDT.....	1011, 1159
Dynasat.....	0679	HTS.....	0775
EIF.....	0417	Hanseatic.....	0605
EP Sat.....	0455	Hantor.....	0332, 0421
Echostar.....	1005, 0775, 0100, 0148, 0159, 0167, 0170, 0218, 0269, 0280, 0312, 0396, 0453, 0454, 0465, 0511, 0610, 0616, 0668, 0688, 0713, 0853, 0871, 1086, 1169	Hanuri.....	0520
Einhell.....	0243, 0252, 0288, 0421, 0501, 0517, 0713, 0794	Hase & Igel.....	0692
Elta.....	0200, 0364, 0369, 0421	Heliocom.....	0368
Emanon.....	0421	Helium.....	0607
Emme Esse.....	0369, 0679, 0871	Hinari.....	0183, 0421
Engel.....	0713, 1017	Hirschmann.....	0173, 0396, 0397, 0398, 0495, 0501, 0573, 0882, 1085
Eurieult.....	0417	Hisawa.....	0332
Eurocrypt.....	0108, 0455	Hitachi.....	0819, 0214, 0455, 0489, 0491, 1250
Europa.....	0501, 0589	Houston.....	0461, 0592, 0668
Eurosat.....	0243	Hughes Network Systems	1142, 0749, 1749
Eurosky.....	0243, 0369, 0607	Humax.....	0283, 0863, 1176
Eurostar.....	0100, 0607, 0679, 1025, 1026	Hung Chang.....	0732
Exator.....	0421, 0515, 0613	Huth.....	0243, 0288, 0332, 0364, 0368, 0388, 0517, 0589, 0607, 0794, 0829
Expressvu.....	0775	Hwalin.....	0885
Extra Sat.....	0519	Hypson.....	0417
FTE.....	0100, 0331, 0368, 0369, 0589, 0683, 0713, 0863	Hyundai.....	0758, 1011, 1159
Fenner.....	0668	IEEC.....	0605
Ferguson.....	0036, 0067, 0183, 0336, 0455, 0711	IR.....	0067, 0108, 0173, 0183, 0217, 0252, 0331, 0338, 0358, 0455, 0461
Fidelity.....	0252, 0368, 0461, 0501	IRTE.....	0609
Finlandia.....	0108, 0455	ISkyB.....	0887
Finlux.....	0108, 0397, 0455, 0573	ITT.....	0108, 0172
Force NO AS.....	1101	Ikusi Allsat.....	0368
Foxtel.....	0879	InVideo.....	0871
Fracarro.....	0421, 0668, 0871	Indovision.....	0887
Freecom.....	0335, 0421, 0501, 0734	Intersat.....	0043
Fresat.....	0885	Intertronic.....	0243
Fuba.....	0108, 0172, 0173, 0217, 0369, 0394, 0396, 0417, 0421, 0573	Intervision.....	0592, 0607, 0628
Funai.....	0338	JOK.....	0690, 0710
G-Sat.....	0183	JSR.....	0364
GE.....	0566	JVC.....	0775, 0492, 0505, 0506, 0515, 0571
GOI.....	0775	Jerrold.....	0036, 0361, 0627
Galaxi.....	0217	JiWon.....	0364

Johansson.....	0332, 0364	Micro Elektronik.....	0713
K-SAT.....	0713	Micro Tech.....	0530
KR.....	0613, 0734	Microtec.....	0713
Kabil.....	0737	Minerva.....	0571
Kathrein.....	0123, 0173, 0200, 0249, 0331, 0358, 0394, 0442, 0480, 0553, 0613, 0622, 0658, 0713, 0742, 1057, 1221	Mitsubishi.....	0749, 0455, 0491
KeyWest.....	0794	Morgan's.....	0132, 0200, 0243, 0364, 0589, 0683, 0713, 0794, 0829
Kolon.....	0421	Motorola.....	0869
Kosmos.....	0331, 0335, 0442	Multichoice.....	0642, 0879
Kreismeyer.....	0173	Multistar.....	0331
Kuangyu.....	0635	Muratto.....	0335
Kyostar.....	0421, 0613	Myryad.....	0200
L&S Electronic.....	1043	Mysat.....	0713
LG.....	0335, 0461, 1226	NEC.....	0178, 0496, 0499, 0507, 0508, 1270
LaSAT.....	0115, 0243, 0369, 0520, 0607, 0683	Navex.....	0332
Labgear.....	1296	Netgem.....	1322
Legend.....	0269	Netsat.....	0887
Lemon.....	0692	Neuhaus.....	0501, 0530, 0589, 0592, 0692, 0713, 0834
Lenco.....	0335, 0421, 0530, 0605, 0692, 0713	Neusat.....	0692, 0713, 0834
Lennox.....	0592	Next Level.....	0869
Lenson.....	0501	NextWave.....	0732
Leyco.....	0515	Nikko.....	0200, 0243, 0713, 0734
Lifesat.....	0369, 0605, 0713, 1122	Nokia.....	0108, 0172, 0397, 0455, 0573, 0723, 0751, 0873, 1023, 1127, 1723
Loewe.....	0243	Nordmende.....	0421, 0455, 0520
Logix.....	1017	Norsat.....	0004
Lorenzen.....	0299, 0607, 0692, 0742, 0794, 1294	Novis.....	0332
Lorraine.....	0335	Now.....	0757
Lupus.....	0369	OSAT.....	0345
Luxor.....	0108, 0172, 0345, 0573	Octagon.....	0421, 0613
M&B 1.....	0605	OctalTV.....	1005
Macab.....	0004	Okano.....	0243, 0331, 0668
Macom.....	0018	Optex.....	0394, 0417, 0834
Magnavox.....	0724, 0722	Orbit.....	0351, 1022
Manata.....	0710	Orbitech.....	0421, 0501, 0548, 0589, 1100
Manhattan.....	0455, 0520, 0592, 1017, 1083	Oxford.....	0515, 0668
Marantz.....	0200	Pace.....	0067, 0183, 0200, 0241, 0336, 0455, 0497, 0720, 0791, 0795, 0847, 0867, 0887, 1175, 1323
Marave.....	0417	Palladium.....	0243, 0421, 0501, 0571
Mascom.....	0520	Palsat.....	0501
Maspro.....	0041, 0173, 0336, 0495, 0571, 0713, 0750	Panasat.....	0615, 0879
Master's.....	0394	Panasonic.....	0247, 0701, 0214, 0340, 0455, 0500, 0739, 0847, 1104, 1320
Matsui.....	0173, 0571, 0710	Panda.....	0067, 0108, 0455
Matsushita.....	0214, 0340, 0500	Pantech.....	0747
Max.....	0607	Paristad.....	0417
MediaSat.....	0292, 0501, 0530, 0853	Patriot.....	0515, 0668
Mediabox.....	0292	Paysat.....	0724
Mediamarkt.....	0243	Philips.....	1142, 0749, 0724, 1076, 0722, 0133, 0173, 0183, 0200, 0217, 0292, 0455, 0571, 0589, 0613, 0710, 0750, 0805, 0853, 0898, 1118, 1749
Medion.....	0369, 0713	Phoenix.....	0183
Mega.....	0200	Phonotrend.....	0288, 0592
Memorex.....	0724, 0269		
Metronic.....	0084, 0243, 0288, 0421, 0519, 0520, 0613, 0713, 1282		
Metz.....	0173		
Micro.....	0713		

Pioneer.....	0292, 0329, 0352, 0662, 0853	Schacke.....	0613
Planet.....	0396	Schneider.....	0668, 0805
Plasmatic.....	0442	Schwaiger.....	0116, 0183, 0394, 0589, 0605, 0732, 1111
Polytron.....	0394, 0396	Sedea Electronique.....	0421
Praxis.....	0733, 1123	Seemann.....	0243, 0396, 0515, 0530
Predki.....	0332, 0421	Seleco.....	0592, 0871
Preisner.....	0132, 0589	Sharp.....	0494
Premier.....	0292, 0592	Siemens.....	0173, 0683
Prima.....	0795	Silva.....	0335
Primestar.....	0361, 0627	Skantin.....	0713
ProVision.....	0520	Skardin.....	0530
Profile.....	0710	Sky Television.....	1014
Promax.....	0455	Skylife.....	1255
Prosat.....	0288, 0628	Skymaster.....	0240, 0288, 0519, 0605, 0628, 0713, 0880
Proscan.....	0392, 0566	Skymax.....	0200
Provisat.....	0520	Skytwin.....	0519
Pye.....	0571	Skyvision.....	0364
Pyxis.....	0834	Smart.....	0132
Quadral.....	0288, 0369, 0519, 0589, 0628, 0668	Sony.....	0639, 0163, 0275, 0292, 0294, 0661, 0847
Quelle.....	0252, 0607	Star.....	0887
RCA.....	0392, 0566, 0855, 0143	Star Choice.....	0869
RFT.....	0200, 0288	Star Trak.....	0421
Radio Shack.....	0869	Starcast.....	0042
Radiola.....	0200	Starland.....	1122
Radix.....	0396, 0882, 1113, 1255	Starring.....	0332
Rainbow.....	0613	Strong.....	0132, 0369, 0421, 0520, 0613, 0879, 1105, 1147, 1159, 1300
Rediffusion.....	0004	Sumida.....	0243
Redpoint.....	0530	Sunny Sound.....	0369
Redstar.....	0369	Sunsat.....	0530, 0713
Roadstar.....	0713	Sunstar.....	0243, 0369, 0794, 0829
Rover.....	0628, 0713	Super Sat.....	0679
SAT.....	0321, 0351, 0461, 0501	Supernova.....	0887
SEG.....	0369, 0421, 0519, 0605, 0742, 1087	TPS.....	0820, 1253
SKR.....	0713	Tada.....	0368
SKY.....	0856, 0887	Tae Kwang.....	0733
SL Marx.....	0692	Tagra.....	0364
SM Electronic.....	0157, 0240, 0587, 0713, 1200	Tantec.....	0336, 0455
STS.....	0037, 0041	Tatung.....	0145, 0455
STVI.....	0417	TechniSat.....	0005, 0501, 0548, 1099, 1100
Saba.....	0183, 0336, 0520, 0690, 0692, 0710, 0734, 0885	Techniland.....	0592
Sabre.....	0455	Technowelt.....	0607
Sagem.....	0820, 1114, 1253	Teco.....	0243
Salora.....	0108, 0172	Telasat.....	0605
Samsung.....	1109, 0773, 1017, 1243, 1244, 1276, 1293	Teleciel.....	0613, 0734
Sanyo.....	0493, 1219	Teledirekt.....	0183
Sat Control.....	1300	Telefunken.....	0421
Sat Team.....	0368, 0713	Teleka.....	0243, 0396, 0501, 0613, 0692, 0750
SatPartner.....	0332, 0335, 0421, 0501, 0520, 0613, 0692, 0734	Telemaster.....	0520
Satcom.....	0605	Telesat.....	0605
Satec.....	0183, 0713, 0834	Telestar.....	0114, 0157, 0501, 1100
Satelco.....	0369	Televes.....	0455, 0501, 0734
Satline.....	0628	Televisa.....	0887
Satplus.....	1009	Telewire.....	0592
Satstation.....	1083	Ten Haaft.....	0692

Thomson.....	0115, 0265, 0292, 0455, 0607, 0711, 0713, 0853, 1012, 1046, 1291, 1900
Thorn.....	0455
Tioko.....	0394
Tonna.....	0455, 0501, 0592, 0668
Topfield.....	1206
Toshiba.....	0749, 0790, 0082, 0137, 0455, 0486, 1749
Triad.....	0321, 0335, 0351, 0372
Triasat.....	0501
Triax.....	0115
Twiner.....	0136, 0417
UltimateTV.....	0392, 0639
Uniden.....	0724, 0722, 0194
Unisat.....	0200, 0243
Unitor.....	0217, 0332
Universum.....	0115, 0173, 0397, 0571, 0607, 0742
VTech.....	0321, 0351, 0690, 0818
Variosat.....	0173
Ventana.....	0200
Vestel.....	0742
Victor.....	0492, 0505, 0506
Visiosat.....	0690
Vortec.....	0421
Wela.....	0589, 0713, 0794
Wetekom.....	0829
Wewa.....	0455
Winersat.....	0332, 1045
Wintergarten.....	0288
Wisi.....	0004, 0173, 0321, 0351, 0372, 0396, 0406, 0455, 0589, 0638, 0690
Woorisat.....	0520
Worldsat.....	0710
XSat.....	0123, 0668
Xcom Multimedia.....	0668
Xrypton.....	0369
Yes.....	0887
Zaunkonig.....	0692
Zehnder.....	0114, 0321, 0331, 0369, 0520, 0742, 0818, 1075
Zenith.....	0856, 0064, 0245, 0635, 1856
Zeta Technology.....	0200
Zodiac.....	0613
Zwergnase.....	0243, 0794, 0829

Opsætningskoder for fjernsyn**Einrichtungscodes für Fernseher****Codici di impostazione per il televisore****Instellingscodes voor televisie****Inställningskoder för TV**

A-Mark.....	0003	Anam.....	0250, 0180, 0003, 0004, 0009, 0068, 0161, 0425, 0426, 0628, 0700
A.R. Systems.....	0556	Anam National.....	0250, 0055, 0161, 0425, 0650
AGB.....	0516	Anglo.....	0264
AOC.....	0451, 0093, 0180, 0060, 0030, 0178, 0019, 0179, 0018, 0003, 0009, 0052, 0092, 0108, 0137, 0185, 0474	Anitech.....	0282, 0009, 0037, 0068, 0076, 0264, 0474
ASA.....	0087, 0104	Ansonic.....	0009, 0037, 0102, 0292, 0370, 0428
AWA.....	0009, 0157	Apex Digital.....	0748, 0765, 0767, 1943
Abex.....	0032	Arc En Ciel.....	0196, 0399
Acura.....	0009	Arcam.....	0216, 0217
Addison.....	0092, 0108, 0653	Archer.....	0003
Admiral.....	0093, 0463, 0087, 0163, 0213, 0363	Aristona.....	0037, 0556
Advent.....	0761, 0815, 0817, 1933	Asberg.....	0076, 0102
Adventura.....	0046	Asora.....	0009
Adyson.....	0032, 0068, 0216, 0217	Asuka.....	0217, 0218, 0264
Agef.....	0087	Atlantic.....	0206, 0320
Aiko.....	0092, 0217, 0264	Audinac.....	0391
Aiwa.....	0701, 0705, 1904, 1910, 1914, 1915, 1916	AudioTon.....	0217, 0264, 0428, 0486
Akai.....	0030, 0009, 0035, 0037, 0072, 0098, 0163, 0191, 0208, 0218, 0329, 0361, 0371, 0433, 0448, 0480, 0516, 0548, 0556, 0581, 0602, 0631, 0672, 0696, 0702, 0708, 0812	Audiosonic.....	0009, 0037, 0109, 0217, 0218, 0264, 0337, 0370, 0428, 0486
Akib.....	0294	Audiovox.....	0451, 0180, 0003, 0092, 0623
Akiba.....	0282, 0037, 0218, 0294, 0455	Autovox.....	0076, 0087, 0206, 0217, 0247, 0336
Akito.....	0272	BPL.....	0282, 0037
Akura.....	0282, 0009, 0037, 0218, 0264, 0283, 0358, 0412, 0493	BSR.....	0294
Alaron.....	0179, 0183, 0216	BTC.....	0218
Alba.....	0009, 0036, 0037, 0049, 0163, 0211, 0216, 0218, 0235, 0247, 0371, 0418, 0487, 0581, 0668	Baird.....	0072, 0073, 0190, 0193, 0208, 0217, 0343
Alfide.....	0672	Bang & Olufsen.....	0087, 0275, 0565
Allorgan.....	0206, 0217, 0294	Barco.....	0380
Allstar.....	0037	Basic Line.....	0282, 0009, 0037, 0217, 0218, 0374, 0455, 0567
Ambassador.....	0177	Baur.....	0010, 0037, 0065, 0146, 0303, 0349, 0361, 0505, 0512, 0535, 0554
America Action.....	0180	Baysonic.....	0180
Amplivision.....	0217, 0320, 0370, 0400	Bazin.....	0217
Ampro.....	0751	Beaumarck.....	0178
Amstrad.....	0009, 0037, 0171, 0177, 0218, 0264, 0354, 0371, 0412, 0433, 0516, 0581	Beko.....	0037, 0370, 0428, 0486, 0714, 0715
		Belcor.....	0019
		Bell & Howell.....	0154, 0016
		Beon.....	0032, 0037, 0418
		Best.....	0337, 0370, 0421
		Bestar.....	0037, 0370, 0374
		Binatone.....	0217

Blaupunkt.....	0191, 0195, 0200, 0213, 0327, 0328, 0535, 0554	Clayton.....	0385
Blue Sky.....	0282, 0037, 0218, 0455, 0668, 1037	Colt.....	1906
Blue Star.....	0282	Concerto.....	0056
Bondstec.....	0247	Condor.....	0282, 0009, 0037, 0102, 0247, 0320, 0370, 0411
Boots.....	0217, 0272	Conic.....	0032
Bradford.....	0180	Conrac.....	0808
Brandt.....	0109, 0196, 0198, 0205, 0287, 0335, 0399	Contec.....	0180, 0009, 0036, 0157, 0158, 0185, 0216
Brinkmann.....	0037, 0418, 0519	Continental Edison.....	0109, 0196, 0198, 0205, 0287, 0399, 0487
Brionvega.....	0087	Cosmel.....	0037, 0337
Britannia.....	0216, 0217	Craig.....	0180, 0161
Brockwood.....	0019	Crezar.....	0213
Broksonic.....	0236, 0463, 0003, 0426, 1905, 1911, 1929, 1935, 1938	Crosley.....	0054, 0074, 0076, 0084, 0087, 0213, 0247
Bruns.....	0087	Crown.....	0180, 0039, 0009, 0037, 0076, 0208, 0339, 0370, 0418, 0421, 0486, 0579, 0672
Bush.....	0282, 0007, 0009, 0036, 0037, 0208, 0211, 0217, 0218, 0264, 0272, 0294, 0349, 0355, 0361, 0363, 0371, 0374, 0487, 0519, 0581, 0614, 0617, 0668, 0698, 1037, 1900	Crown Mustang.....	0672
CCE.....	0037, 0217, 0329	Curtis Mathes.....	0047, 0054, 0154, 0451, 0093, 0060, 0030, 0145, 0056, 0016, 0039, 0166, 0466, 0702, 0747, 1147, 1347, 1919
CGE.....	0074, 0076, 0084, 0247, 0370, 0418	Cybertron.....	0218
CS Electronics.....	0216, 0218, 0247	DER.....	0190, 0193
CTC.....	0247	Daewoo.....	0154, 0451, 0180, 0030, 0178, 0019, 0056, 0039, 0003, 0004, 0009, 0032, 0037, 0066, 0091, 0092, 0108, 0170, 0217, 0218, 0374, 0391, 0402, 0474, 0499, 0623, 0624, 0627, 0628, 0634, 0661, 0700, 1902, 1909, 1921, 1928
CXC.....	0180	Dainichi.....	0216, 0218
Candle.....	0030, 0056, 0046, 0186	Dansai.....	0032, 0035, 0036, 0037, 0216
Canton.....	0218	Dantax.....	0486
Carad.....	0610	Dayton.....	0009
Carena.....	0037, 0455	Daytron.....	0019, 0374
Carnivale.....	0030	De Graaf.....	0208, 0227, 0363, 0548
Carrefour.....	0036, 0037, 0057	Decca.....	0033, 0037, 0049, 0072, 0217, 0272, 0516
Carver.....	0054, 0170	Denko.....	0264
Cascade.....	0009, 0037	Denon.....	0145, 0511
Cathay.....	0037, 0474	Denver.....	0037
Celebrity.....	0000	Desmet.....	0009, 0037
Celera.....	0765	Diamant.....	0037
Centurion.....	0037	Digatron.....	0037
Century.....	0087, 0213, 0247	Dixi.....	0004, 0009, 0037
Changhong.....	0765	Domland.....	0394
Ching Tai.....	0179, 0003, 0009, 0092, 0474	Dual.....	0037, 0057, 0217, 0259, 0303, 0336, 0394, 0519, 0531
Chun Yun.....	0000, 0180, 0179, 0003, 0009, 0033, 0092, 0161, 0474	Dual Tec.....	0217
Chung Hsin.....	0180, 0053, 0033, 0036, 0108, 0474	Dumont.....	0017, 0019, 0070, 0087, 0102, 0213
Cimline.....	0009, 0218	Dwin.....	0720, 0774
Cinema.....	0672	Dynatech.....	0049
Cineral.....	0451, 0092	ECE.....	0037
Citizen.....	0060, 0030, 0056, 0039, 0046, 0092, 0186, 0280, 0561, 1928, 0561, 1928	EMI.....	0005
City.....	0009	Ectec.....	0391
Clairtone.....	0185		
Clarion.....	0180		
Clarivox.....	0037, 0102		
Clatronic.....	0009, 0037, 0076, 0102, 0217, 0218, 0247, 0320, 0370, 0371, 0579		

Elbe.....	0217, 0238, 0259, 0292, 0411, 0435, 0516	Futuretech.....	0180
Electroband.....	0000, 0185	GBC.....	0009, 0213, 0218, 0374
Electrohome.....	0381, 0389, 0409	GE.....	0047, 0051, 0451, 0180, 0282, 0030, 0178, 0021, 0055, 0027, 0029, 0092, 0135, 0174, 0279, 0560, 0747, 1147, 1347, 1454, 1907, 1917, 1919, 1922
Elekta.....	0264	GEC.....	0037, 0043, 0072, 0163, 0205, 0217, 0361, 0516
Elin.....	0009, 0037, 0104, 0349, 0361, 0448, 0548	GPM.....	0218
Elite.....	0218, 0320	Galaxi.....	0037, 0102
Elman.....	0102	Galaxis.....	0037, 0370
Elta.....	0009, 0068, 0474	Gateway.....	1755, 1756
Emco.....	0247	Geloso.....	0009, 0213, 0363, 0374
Emerson.....	0154, 0236, 0463, 0180, 0282, 0178, 0019, 0179, 0039, 0037, 0038, 0070, 0087, 0158, 0177, 0181, 0182, 0183, 0185, 0213, 0247, 0280, 0320, 0361, 0371, 0623, 1905, 1909, 1911, 1928, 1929	General.....	0186, 0590
Emperor.....	0282	General Technic.....	0009
Envision.....	0030, 0813	Genexxa.....	0009, 0163, 0218, 0493
Erres.....	0012, 0037	Germanvox.....	0213
Ether.....	0030, 0003, 0009, 0161	Gibralter.....	0017, 0030, 0019
Etron.....	0009, 0283, 0646	Gintai.....	0354, 0474, 0721
Euroman	0037, 0264, 0421	GoldStar.....	0154, 0030, 0178, 0019, 0056, 0039, 0001, 0002, 0032, 0037, 0106, 0109, 0163, 0216, 0217, 0247, 0283, 0290, 0308, 0361, 0363, 0377, 0409, 0457, 0467
Europa.....	0037	Goldline.....	0337
Europhon.....	0102, 0213, 0217, 0516	Goldstar.....	1926
Expert.....	0206	Gooding.....	0487
Exquisit.....	0037	Goodmans.....	0179, 0009, 0032, 0035, 0036, 0037, 0072, 0217, 0218, 0235, 0264, 0335, 0343, 0360, 0371, 0374, 0480, 0487, 0499, 0516, 0560, 0624, 0634, 1900, 1909
FNR.....	0102	Gorenje.....	0370, 0421
Fenner.....	0009, 0374	Gradiente.....	0053, 0056, 0170, 0392
Ferguson.....	0005, 0037, 0073, 0109, 0190, 0192, 0193, 0238, 0287, 0335, 0343, 0560, 0625	Graetz.....	0163, 0361
Fidelity.....	0082, 0163, 0193, 0216, 0264, 0361, 0363, 0371, 0412, 0474, 0512	Granada.....	0037, 0045, 0072, 0108, 0146, 0208, 0217, 0226, 0339, 0356, 0363, 0473, 0502, 0516
Filsai.....	0217	Grandin.....	0282, 0009, 0037, 0163, 0320, 0374, 0455, 0579, 0610
Finlandia.....	0072, 0163, 0208, 0346, 0363, 0548	Grundig.....	0009, 0037, 0070, 0076, 0191, 0195, 0205, 0487, 0535, 0554, 0556, 0587, 0672, 0706, 1935
Finlux.....	0179, 0037, 0070, 0072, 0087, 0102, 0104, 0105, 0217, 0346, 0411, 0516	Grunpy.....	0180, 0179
Firstar.....	0236, 0009, 0033	HCM.....	0282, 0009, 0037, 0217, 0218, 0264, 0412, 0418
Firstline.....	0009, 0037, 0072, 0216, 0217, 0238, 0247, 0294, 0374, 0385, 0411, 0531, 0668	HMV.....	0087
Fisher.....	0047, 0154, 0036, 0045, 0072, 0087, 0104, 0157, 0159, 0208, 0217, 0303, 0370	Haier.....	0768
Flint.....	0037, 0072, 0218, 0264, 0455, 0610	Halifax.....	0217
Forgestone.....	0193	Hallmark.....	0178
Formenti.....	0037, 0065, 0087, 0213, 0216, 0320	Hampton.....	0216, 0217
Fortress.....	0093	Hanimex.....	0294, 1908
Fraba.....	0037, 0370	Hankook.....	0180, 0030, 0178, 0019, 0056, 0409, 0628
Friac.....	0009, 0102, 0370, 0499	Hanseatic.....	0282, 0009, 0037, 0217, 0320, 0361, 0377, 0394, 0428, 0519, 0556, 0661
Frontech.....	0009, 0163, 0217, 0247, 0264, 0363, 0448, 0474	Hantarex.....	0037, 0213, 0516
Fujitsu.....	0179, 0072, 0102, 0186, 0206, 0217, 0683, 0809	Hantor.....	0037
Funai.....	0180, 0179, 0171, 0264, 0294, 0303, 0342, 1904		

Harley Davidson.....	0179, 0043, 1904	Imperial.....	0074, 0076, 0084, 0247, 0370, 0418
Harman/Kardon.....	0054, 0078	Indesit.....	0213
Harvard.....	0180, 0068	Indiana.....	0037
Harwood	0009, 0032, 0037, 0412	Infinity.....	0054
Havermy.....	0093	Ingelen.....	0163
Hello Kitty.....	0451	Ingersol.....	0009
Hema.....	0009, 0217	Inkel.....	0571
Hifivox.....	0196, 0198, 0399	Inno Hit.....	0009, 0072, 0217, 0290, 0516
Hikona.....	0218, 0474	Innova.....	0037
Hinari.....	0179, 0039, 0009, 0036, 0037, 0211, 0218, 0235, 0283, 0355, 0487, 1908	Inteq.....	0017
Hisawa.....	0282, 0218, 0400, 0455, 0610	Interbuy.....	0037, 0068, 0264
Hit.....	0087	Interfunk.....	0012, 0037, 0087, 0163, 0247, 0275, 0327, 0361, 0512
Hitachi.....	0165, 0030, 0178, 0145, 0019, 0179, 0056, 0016, 0039, 0009, 0027, 0032, 0036, 0037, 0038, 0043, 0044, 0072, 0092, 0095, 0097, 0105, 0109, 0151, 0157, 0163, 0182, 0186, 0194, 0196, 0198, 0213, 0217, 0225, 0227, 0279, 0349, 0356, 0363, 0381, 0409, 0413, 0473, 0474, 0481, 0492, 0499, 0516, 0548, 0576, 0577, 0578, 0583, 0719, 0744, 1045, 1225, 1256, 1904	Internal.....	0037
Hornophone.....	0037	Intervision.....	0282, 0037, 0068, 0102, 0217, 0218, 0247, 0264, 0377, 0394, 0448, 0455, 0486, 0487, 0519
Hua Tun.....	0009	Irradio.....	0218, 0247, 0290, 0371
Huanyu.....	0216, 0374	Isukai.....	0282, 0037, 0218, 0455
Hyper.....	0009, 0216, 0217, 0247	JBL.....	0054
Hypersonic.....	0361	JCB.....	0000
Hypson.....	0282, 0037, 0264, 0400, 0455	JEC.....	0502
ICE.....	0216, 0217, 0218, 0264, 0371, 0556	JVC.....	0463, 0053, 0036, 0069, 0094, 0160, 0169, 0182, 0190, 0192, 0193, 0218, 0371, 0418, 0606, 0653, 0683, 1923
ICeS.....	0216, 0218	Janeil.....	0046
IR.....	0093, 0007, 0010, 0011, 0012, 0032, 0033, 0035, 0036, 0037, 0043, 0045, 0070, 0072, 0073, 0074, 0076, 0087, 0101, 0102, 0104, 0105, 0108, 0109, 0146, 0157, 0163, 0190, 0191, 0192, 0193, 0194, 0195, 0196, 0205, 0206, 0213, 0216, 0217, 0225, 0226, 0227, 0235, 0238, 0243, 0247, 0274, 0287, 0290, 0291, 0292, 0294, 0303, 0320, 0327, 0343, 0349, 0354, 0356, 0361, 0363, 0370, 0374, 0448, 0505, 0512, 0516, 0535, 0553, 0554, 0556	Jean.....	0156, 0051, 0236, 0179, 0003, 0009, 0092, 0474, 0721
IRT.....	0628	Jensen.....	0761, 0815, 0817, 1933
ITS.....	0216, 0264, 0371	KB Aristocrat.....	0163
ITT.....	0179, 0007, 0163, 0208, 0283, 0339, 0346, 0349, 0361, 0473, 0480, 0548, 0567, 0610	KEC.....	0180
ITV.....	0037, 0264	KMC.....	0106
Iberia.....	0037	KTV.....	0180, 0030, 0039, 0183, 0185, 0217, 0280
		Kaisui.....	0282, 0009, 0037, 0216, 0217, 0218, 0455
		Kamp.....	0216
		Kapsch.....	0104, 0163, 0206, 0361
		Karcher.....	0282, 0102, 0421, 0610
		Kasui.....	0282
		Kathrein.....	0556
		Kawasho	0158, 0216, 0308
		Kaypani.....	0052
		Kendo.....	0037, 0102, 0235, 0247, 0411, 0428, 0610
		Kennedy.....	0206, 0213, 0435
		Kenwood.....	0030, 0019
		Kingsley.....	0216
		Kioto.....	0706
		Kloss.....	0024, 0046, 0078
		Kneissel.....	0037, 0238, 0259, 0292, 0374, 0411, 0435, 0610
		Kolin.....	0180, 0053, 0033, 0036, 0108, 0474
		Kolster.....	0037
		Konka.....	0218, 0371, 0628, 0632, 0638, 0703, 0707, 0725, 0726, 1939, 1940

Korpel.....	0037	Matsui.....	0009, 0011, 0033, 0035, 0036, 0037, 0072, 0163, 0177, 0191, 0195, 0208, 0211, 0217, 0235, 0272, 0294, 0335, 0354, 0355, 0363, 0371, 0433, 0443, 0455, 0487, 0516, 0579
Korting.....	0087, 0320, 0421	Matsushita.....	0250, 0161, 0650
Kosmos.....	0037	McMichael.....	0043
Koyoda.....	0009	Mediator.....	0012, 0037
Kraking.....	0238	Medion.....	0037, 0668, 0808, 1037
Kuba Electronic.....	0303	Megas.....	0610
Kyoshu.....	0032, 0412	Megatron.....	0178, 0145, 0003
Kyoto.....	0032, 0163, 0385	Melvox.....	0400
L&S Electronic.....	0808	Memorex.....	0154, 0250, 0463, 0150, 0178, 0179, 0056, 0016, 0009, 0106, 1037, 1911, 1920, 1924, 1926, 1927
LG.....	0060, 0030, 0178, 0019, 0056, 0001, 0003, 0004, 0032, 0037, 0038, 0108, 0409, 0442, 0474, 0644, 0700, 0714, 1934	Memphis.....	0337, 0385
LXI.....	0047, 0054, 0154, 0156, 0178, 0148, 0747	Mercur.....	0001
LaSAT.....	0486	Metz.....	0037, 0087, 0213, 0275, 0367, 0388, 0447, 0535, 0554, 0746
Lenco.....	0104	Micromaxx.....	0808
Leyco.....	0037, 0072, 0264, 0294, 0579	Microstar.....	0808
Liesenk & Tter.....	0037	Midland.....	0047, 0017, 0051, 0039, 0032, 0135, 0747
Liesenkotter.....	0037, 0327	Minerva.....	0070, 0487, 0535, 0554
Lifetec.....	0037, 0218, 0374, 0519	Minoka.....	0412
Lloyd's.....	1904	Minutz.....	0021
Lloytron.....	0032	Mirror.....	1900
Loewe.....	0037, 0087, 0136, 0292, 0512, 0633, 0694	Mitsubishi.....	0154, 0250, 0093, 0236, 0180, 0150, 0030, 0178, 0019, 0179, 0056, 0007, 0014, 0033, 0036, 0037, 0087, 0098, 0108, 0155, 0331, 0354, 0358, 0381, 0474, 0512, 0535, 1917
Logik.....	0016, 0001, 0005, 0011, 0033, 0193	Mivar.....	0216, 0290, 0291, 0292, 0516, 0609
Luma.....	0206, 0259, 0363	Monaco.....	0009
Lumatron.....	0217	Motion.....	0076
Luxman.....	0056	Motorola.....	0093, 0055
Luxor.....	0163, 0194, 0208, 0290, 0349, 0356, 0361, 0363, 0548	Multibroadcast.....	0193
M Electronic.....	0009, 0037, 0057, 0068, 0104, 0105, 0109, 0163, 0216, 0217, 0247, 0287, 0346, 0374, 0411, 0480, 0492, 0512	Multitech.....	0180, 0009, 0049, 0076, 0102, 0216, 0217, 0247, 0363, 0486
MEI.....	0185	Murphy.....	0039, 0072, 0163, 0216, 0474
MGA.....	0150, 0030, 0178, 0019, 0155, 1907	Myryad.....	0556
MTC.....	0060, 0030, 0019, 0056, 0049, 0091, 0185, 0216, 0349, 0370, 0512	NAD.....	0156, 0178, 0361, 0866
MTEC.....	0032, 0272	NEC.....	0154, 0156, 0051, 0165, 0030, 0178, 0019, 0056, 0009, 0036, 0046, 0170, 0186, 0320, 0381, 0455, 0474, 0497, 0704, 1704
Magnadyne.....	0087, 0102, 0247, 0516	NEI.....	0037, 0337, 0371
Magnafon.....	0073, 0076, 0102, 0213, 0216, 0516	NTC.....	0092
Magnasonic.....	1913, 1928	Naiko.....	0606
Magnavox.....	0054, 0030, 0179, 0020, 0024, 0028, 0036, 0096, 0186, 0187, 0230, 0386, 1254, 1454, 1904, 1913, 1931	Nakimura.....	0037, 0374
Magnin.....	1907	Nakio.....	0480
Magnum.....	0037, 0648	Naonis.....	0363
Majestic.....	0016, 0015	National.....	0226
Manesth.....	0035, 0037, 0217, 0235, 0264, 0294, 0320	Neckermann.....	0037, 0087, 0191, 0213, 0247, 0320, 0327, 0349, 0363, 0370, 0411, 0418, 0505, 0554, 0556
Marantz.....	0054, 0030, 0037, 0556		
Marelli.....	0087		
Mark.....	0037		
Maruman.....	0391, 0627		

Nesco.....	0179, 0247	Panasonic.....	0054, 0250, 0051, 0055, 0037, 0126, 0161, 0163, 0213, 0214, 0226, 0274, 0338, 0340, 0361, 0367, 0516, 0548, 0650, 1650, 1919, 1924, 1927, 1930, 1941, 1946, 1947
Netsat.....	0037	Panavision.....	0037, 0411
Network.....	0032, 0337	Pathe Cinema.....	0163, 0213, 0216, 0238, 0320
Neufunk.....	0037, 0556	Pathe Marconi.....	0196, 0198, 0205, 0399
New Tech.....	0217, 0343	Pausa.....	0009
Newave.....	0093, 0178, 0009, 0092, 0161, 0721	Penney.....	0047, 0156, 0051, 0060, 0030, 0178, 0021, 0019, 0018, 0039, 0002, 0003, 0027, 0032, 0110, 0135, 0149, 0747, 1347, 1907, 1919, 1926
Nicamagic.....	0216	Perdio.....	0037, 0163, 0320
Nikkai.....	0009, 0032, 0035, 0036, 0037, 0072, 0216, 0217, 0218, 0264, 0337	Phase.....	0032
Nikko.....	0030, 0178, 0092	Philco.....	0054, 0463, 0180, 0030, 0178, 0145, 0019, 0056, 0020, 0028, 0032, 0037, 0074, 0076, 0084, 0087, 0096, 0186, 0213, 0247, 0278, 0370, 0409, 0418, 0474, 0628, 0747, 1911
Nisato.....	0391	Philips.....	0054, 0000, 0051, 0030, 0178, 0019, 0056, 0007, 0012, 0020, 0024, 0028, 0032, 0037, 0043, 0087, 0092, 0108, 0186, 0187, 0193, 0278, 0332, 0343, 0374, 0409, 0423, 0474, 0554, 0556, 0595, 0721, 0747, 1454
Noblex.....	0430	Phoenix.....	0087, 0216, 0320, 0385, 0486
Noblisko.....	0070, 0076, 0102, 0216	Phonola.....	0012, 0037, 0087, 0193, 0216
Nogamatic.....	0196	Pilot.....	0030, 0019, 0039
Nokia.....	0179, 0163, 0208, 0320, 0339, 0346, 0349, 0361, 0374, 0473, 0480, 0548, 0567, 0606, 0610, 0631, 1912	Pioneer.....	0037, 0038, 0109, 0163, 0166, 0172, 0287, 0361, 0423, 0428, 0486, 0679, 0760, 0866
Norcent.....	0748, 0824	Plantron.....	0009
Nordmende.....	0109, 0195, 0196, 0198, 0213, 0287, 0343, 0399, 0560	Playsonic.....	0217
Noshi.....	0018	Polytron.....	0697
Novak.....	0012	Portland.....	0019, 0039, 0092, 0374
Novatronic.....	0037, 0105, 0531	Prandoni-Prince.....	0213, 0361, 0363, 0516
Oceanic.....	0163, 0208, 0361, 0548, 0567	Precision.....	0217
Okano.....	0009, 0037, 0264, 0370	Prima.....	0068, 0264, 0474, 0761, 0815, 0817, 1933
Omega.....	0264	Princeton.....	0700, 0717
On Command.....	0531	Prinz.....	0194
Onking.....	0280	Prism.....	0051
Onwa.....	0180, 0102, 0218, 0371, 0433, 0581	Profex.....	0009, 0076, 0163, 0361, 0363
Optimus.....	0154, 0250, 0166, 0650, 1913, 1924, 1927	Profi.....	0009
Optonica.....	0093, 0165	Profitronic.....	0037, 0102
Orion.....	0236, 0463, 0179, 0037, 0177, 0211, 0235, 0294, 0320, 0355, 0443, 0474, 0516, 0531, 0655, 1905, 1911, 1929	Proline.....	0072
Orline.....	0037, 0218	Proscan.....	0047, 0747, 1922
Ormond.....	0385	Prosonic.....	0037, 0579
Orsowe.....	0516	Protech.....	0009, 0037, 0102, 0217, 0247, 0264, 0337, 0418, 0668
Osaki.....	0032, 0037, 0072, 0217, 0218, 0264, 0272, 0355, 0374, 0412, 0474, 0493	Proton.....	0030, 0178, 0039, 0001, 0003, 0009, 0031, 0052, 0149, 0466, 0474, 0644
Osio.....	0037	Pulsar.....	0017, 0019
Oso.....	0218		
Osume.....	0032, 0036, 0037, 0072, 0157, 0218, 0474		
Otto Versand.....	0093, 0010, 0036, 0037, 0109, 0191, 0213, 0217, 0226, 0235, 0247, 0294, 0303, 0320, 0343, 0349, 0361, 0505, 0512, 0535, 0554, 0556		
Pael.....	0216		
Palladium.....	0363, 0370, 0411, 0418		
Panama.....	0217, 0247, 0264		

Pye.....	0007, 0012, 0037, 0087, 0554, 0556	Saisho.....	0009, 0011, 0033, 0177, 0211, 0217, 0235, 0264, 0354, 0516
Quasar.....	0250, 0051, 0165, 0055, 0247, 0474, 0650, 1919, 1924	Salora.....	0163, 0194, 0290, 0349, 0356, 0361, 0363, 0516, 0548
Quelle.....	0010, 0011, 0037, 0070, 0074, 0084, 0104, 0200, 0213, 0327, 0328, 0361, 0505, 0512, 0535, 0554	Sambers.....	0076, 0102, 0213, 0516
Questa.....	0032, 0036	Sampo.....	0154, 1755, 0093, 0030, 0178, 0039, 0009, 0032, 0036, 0052, 0092, 0110, 0171, 0474, 0650, 0700, 0721
Questar.....	0032	Samsung.....	0154, 0060, 0030, 0178, 0019, 0179, 0056, 0039, 0009, 0032, 0037, 0072, 0090, 0092, 0110, 0208, 0216, 0217, 0264, 0278, 0290, 0329, 0370, 0409, 0427, 0448, 0474, 0482, 0519, 0556, 0587, 0618, 0644, 0702, 0747, 0766, 0812, 1903
R-Line.....	0037	Samsux.....	0039
RBM.....	0070	Sandra.....	0216, 0217
RCA.....	0047, 0000, 0030, 0178, 0019, 0018, 0029, 0038, 0090, 0092, 0135, 0174, 0278, 0679, 0747, 1047, 1147, 1247, 1347, 1447, 1454, 1547, 1907, 1917, 1919, 1922, 1948	Sansei.....	0451
RFT.....	0072, 0087, 0428	Sansui.....	0463, 0037, 0655, 0706, 1904, 1911, 1929
RTF.....	0087	Sanyo.....	0154, 0180, 0011, 0036, 0045, 0068, 0072, 0088, 0104, 0107, 0108, 0146, 0157, 0159, 0208, 0213, 0216, 0217, 0232, 0280, 0339, 0370, 0376, 0381, 0424, 0474, 0484, 0799, 1907
Radialva.....	0037, 0218, 0337	Sanyong.....	0032
RadioShack.....	0047, 0154, 0165, 0180, 0030, 0178, 0019, 0056, 0039, 0032, 0037, 0409, 0747, 1904, 1920	Schaub Lorenz.....	0361
Radiola.....	0012, 0037, 0217	Schneider.....	0012, 0037, 0057, 0217, 0218, 0247, 0259, 0303, 0336, 0361, 0371, 0394, 0519, 0556, 0668, 1137, 1904
Radiomarelli.....	0037, 0087, 0247, 0516	Scimitsu.....	0019
Radiotone.....	0009, 0037, 0264, 0428, 0579	Scotch.....	0178
Rank Arena.....	0036	Scotland.....	0163
Realistic.....	0154, 0165, 0180, 0030, 0178, 0019, 0056, 0039, 0032	Scott.....	0236, 0180, 0178, 0019, 0179
Recor.....	0037	Sears.....	0047, 0054, 0154, 0156, 0178, 0179, 0056, 0015, 0146, 0148, 0149, 0159, 0171, 0747, 1904, 1926
Rediffusion.....	0361, 0548	Seleco.....	0163, 0206, 0259, 0363, 0411
Redstar.....	0037	Semivox.....	0180
Reflex.....	0037	Semp.....	0156
Reoc.....	0714	Sencora.....	0009
Revox.....	0037	Sentra.....	0035, 0218, 0283
Rex.....	0163, 0206, 0259, 0264, 0363, 0411	Serino.....	0216, 0455, 0610
Rhapsody.....	0183, 0185, 0216	Sharp.....	0093, 0165, 0030, 0039, 0032, 0036, 0153, 0157, 0220, 0256, 0294, 0386, 0409, 0474, 0491, 0516, 0589, 0650, 0688, 0689, 0787, 0818, 1093, 1193, 1917
Roadstar.....	0009, 0037, 0218, 0264, 0418	Shen Ying.....	0179, 0003, 0009, 0092, 0474
Robotron.....	0087	Sheng Chia.....	0093, 0236, 0179, 0009, 0033, 0474
Rowa.....	0698, 0712	Shintoshi.....	0037
Roxy.....	0448	Shogun.....	0019
Royal Lux.....	0412		
Runco.....	0017, 0030, 0497, 0603		
SBR.....	0007, 0012, 0037, 0043, 0193		
SEG.....	0009, 0036, 0037, 0076, 0102, 0217, 0264, 0668		
SEI.....	0010, 0087, 0102, 0177, 0206, 0213, 0294, 0516		
SEI-Sinudyne.....	0037, 0213		
SKY.....	0037		
SSS.....	0180, 0019		
Saba.....	0087, 0109, 0163, 0196, 0198, 0205, 0213, 0287, 0335, 0343, 0361, 0399, 0498, 0516, 0548, 0560, 0625		
Saccs.....	0238		
Sagem.....	0455, 0610		

Shorai.....	0179, 0294	T + A.....	0447
Siarem.....	0087, 0102, 0213, 0516	TCM.....	0808
Siemens.....	0032, 0037, 0146, 0157, 0191, 0195, 0200, 0213, 0327, 0328, 0535, 0554	TMK.....	0178, 0056, 0177
Signature.....	0016	TNCi.....	0017
Silva.....	0216	TVS.....	0463
Silver.....	0179, 0036, 0361	TVTEXT 95.....	0556
Simpson.....	0186, 0187	Tacico.....	0178, 0179, 0009, 0092, 0474
Singer.....	0087, 0102	Tactus.....	0272
Sinu.....	0102	Tai Yi.....	0009
Sinudyne.....	0010, 0087, 0102, 0177, 0206, 0213, 0235, 0294, 0516	Tandberg.....	0367
Skantic.....	0356	Tandy.....	0093, 0039, 0072, 0163, 0217, 0218
Skygiant.....	0180	Tashiko.....	0032, 0033, 0036, 0043, 0092, 0146, 0163, 0216, 0217, 0363, 0650, 0721
Skysonic.....	0696	Tatung.....	0054, 0154, 0156, 0051, 0060, 0055, 0003, 0009, 0011, 0036, 0037, 0049, 0072, 0217, 0272, 0338, 0396, 0474, 0516, 0553, 0621
Skyworth.....	0037	Teac.....	0282, 0009, 0037, 0264, 0412, 0418, 0455, 0624, 0668, 0698, 0706, 0712, 0721, 1037, 1437, 1904, 1909, 1913, 1932, 1949
Solavox.....	0032, 0072, 0163, 0361, 0548	Tec.....	0009, 0217, 0247, 0259, 0337, 0471, 0474
Sonitron.....	0208, 0339, 0370	Technema.....	0320
Sonoko.....	0282, 0009, 0037	Technics.....	0250, 0051, 0650
Sonolor.....	0163, 0208, 0361, 0567	Technol Ace.....	0179
Sontec.....	0009, 0037, 0294, 0370	Technovox.....	0007
Sony.....	0000, 0010, 0011, 0036, 0080, 0102, 0111, 0505, 0650, 0651, 1010, 1505, 1651, 1904, 1925	Techwood.....	0051, 0056, 0003
Sound & Vision.....	0102, 0374	Teco.....	0051, 0093, 0178, 0009, 0036, 0068, 0092, 0218, 0264, 0280, 0474, 0653
Soundesign.....	0180, 0178, 0179, 0186	Teknika.....	0054, 0180, 0150, 0060, 0019, 0179, 0056, 0016, 0039, 0092, 0186
Soundwave.....	0037, 0320, 0418	Teleavia.....	0196, 0205, 0343, 0399
Sowa.....	0156, 0051, 0060, 0178, 0036, 0092, 0226, 0338, 0474	Telefunken.....	0056, 0005, 0037, 0073, 0074, 0084, 0101, 0109, 0196, 0213, 0262, 0335, 0343, 0471, 0486, 0498, 0566, 0625, 0702
Spectricon.....	0003, 0137	Telegazi.....	0037
Squareview.....	0171	Telemeister.....	0037, 0320
Ssangyong.....	0009, 0032	Telesonic.....	0037
Stag.....	0032	Telestar.....	0037, 0579
Standard.....	0009, 0037, 0217, 0218, 0320, 0374	Teletech.....	0009, 0037, 0337
Starlite.....	0180	Teleton.....	0036, 0186, 0206, 0217, 0259, 0349, 0363
Stenway.....	0282, 0218	Televideon.....	0216, 0320
Stern.....	0163, 0206, 0259, 0264, 0363, 0411	Temco.....	0294
Strato.....	0037, 0264	Tennessee.....	0037
Stylandia.....	0217	Tensai.....	0009, 0037, 0104, 0105, 0217, 0218, 0247, 0294, 0320, 0371, 0374, 0377
Sunkai.....	0294, 0355, 0455, 0610	Tenson.....	0320
Sunstar.....	0009, 0037, 0371	Tera.....	0030, 0031, 0149, 0466, 0474
Sunwood.....	0037	Texet.....	0009, 0216, 0218, 0374
SuperTech.....	0009, 0037, 0216	Thomas.....	1904
Superla.....	0516		
Supra.....	0056, 0039, 0009		
Supre-Macy.....	0046		
Supreme.....	0000		
Susumu.....	0218, 0474		
Sylvania.....	0054, 0030, 0020, 0028, 0065, 0096, 0171, 0186, 0381, 1931, 1944		
Symphonic.....	0180, 0171, 1904, 1913		
Synco.....	0000, 0451, 0093, 0060, 0178, 0036, 0092, 0474		
Sysline.....	0037		
Sytong.....	0216		

Thomson.....	0037, 0109, 0196, 0198, 0205, 0287, 0335, 0343, 0349, 0399, 0471, 0560, 0625, 1447	Vision.....	0217, 0320
Thorn.....	0005, 0035, 0037, 0072, 0073, 0074, 0084, 0104, 0190, 0192, 0193, 0238, 0272, 0278, 0335, 0343, 0361, 0374, 0499, 0505, 0512, 0535, 0553	Vistar.....	0206
Thorn-Ferguson.....	0343	Voxson.....	0087, 0163, 0363, 0418
Tokai.....	0009, 0037, 0163, 0337, 0448	Waltham.....	0037, 0109, 0217, 0356, 0385, 0418
Tokyo.....	0035, 0329, 0448	Wards.....	0054, 0165, 0030, 0178, 0021, 0019, 0179, 0056, 0016, 0020, 0027, 0028, 0029, 0080, 0096, 0111, 0174, 0866
Tomashi.....	0282	Watson.....	0009, 0037, 0213, 0218, 0320, 0394, 0519, 0579
Toshiba.....	0154, 0156, 0060, 0035, 0036, 0070, 0102, 0109, 0149, 0161, 0243, 0381, 0502, 0508, 0509, 0553, 0618, 0644, 0650, 0718, 1256, 1508, 1704, 1918, 1935, 1936, 1945	Watt Radio.....	0102, 0213, 0216
Tosonic.....	0185	Waycon.....	0156
Totevision.....	0039	Wega.....	0036, 0037, 0087
Trans Continens.....	0217	Wegavox.....	0009
Transonic.....	0698, 0712	Weltblick.....	0320
Trical.....	0157	White Westinghouse...	0463, 0037, 0186, 0216, 0320, 0337, 0623, 1909
Trident.....	0516	Windstar.....	0282
Tristar.....	0193, 0218	Xrypton.....	0037
Triumph.....	0177, 0243, 0346, 0516, 0556	Yamaha.....	0030, 0019, 0769
Tsoschi.....	0282	Yamishi.....	0282, 0217, 0455
Tuntex.....	0030, 0009, 0092, 0474	Yapshe.....	0250
Uher.....	0037, 0206, 0303, 0320, 0374, 0418, 0486	Yokan.....	0037
Ultra.....	0192, 0391	Yoko.....	0009, 0037, 0217, 0218, 0264, 0339, 0421
Ultravox.....	0037, 0087, 0102, 0213, 0216, 0247	Zanussi.....	0206, 0217, 0363
Unic Line.....	0037, 0473	Zenith.....	0017, 0463, 0178, 0016, 0092, 0624, 1904, 1909, 1911, 1929
United.....	0037	Zenor.....	0339
Universal.....	0027	Zonda.....	0003
Universum.....	0009, 0010, 0011, 0032, 0036, 0037, 0070, 0074, 0076, 0104, 0105, 0146, 0157, 0170, 0177, 0213, 0217, 0247, 0264, 0290, 0294, 0327, 0337, 0346, 0361, 0370, 0411, 0418, 0421, 0474, 0480, 0492, 0505, 0512, 0535, 0554, 1901		
Univox.....	0037, 0087, 0163, 0238, 0337		
Vector Research.....	0030		
Vestel.....	0037, 0217		
Vibrant.....	0272		
Victor.....	0250, 0053, 0036, 0160, 0376, 0650, 0653		
Video Concepts.....	0098		
Videologic.....	0216, 0218		
Videosat.....	0247		
Videotechnic.....	0217, 0320		
Videoton.....	0356		
Vidikron.....	0054, 0242		
Vidtech.....	0178, 0019, 0036		
ViewSonic.....	1755		
Viking.....	0046		

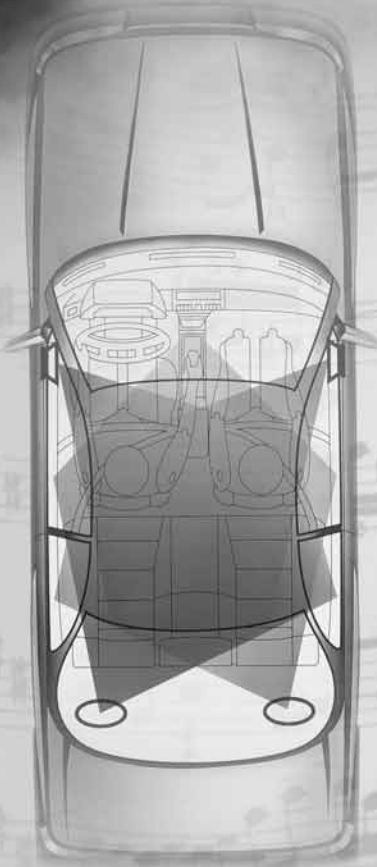

BOSE[®]
Better sound through research[®]

©2004 Bose Corporation
The Mountain
Framingham, MA 01701
271967 Rev. 01 CCM-000921