

Bruksanvisningen

Varning

För att minska risken för eldsvådor och elektriska stötar ska du inte utsätta systemet för regn eller fukt.



VARNING
För att undvika elektriska stötar ska den polariserade stickkontaktens breda blad placeras fullt inskjutet i det breda spåret.

Nedanstående VARNINGS-meddelanden står på bak- och undersidan av musikcentret Lifestyle® samt på undersidan av Acoustimass®-modulen:



Blixtsymbolen i triangeln uppmärksammar på oisolerad farlig spänning inuti kåpan. Spänningen kan vara tillräckligt kraftig för att innebära en risk för elektriska stötar.



Utropstecknet i triangeln uppmärksammar på viktiga användnings- och underhålls-anvisningar i denna bruksanvisning.

Laserapparat av klass 1

VARNING

Användning av reglage och justeringar samt utförande av andra procedurer än de som specificeras här kan resultera i att användaren utsätts för farlig strålning. CD-spelaren bör endast justeras och repareras av behörig servicepersonal.



Denna CD-spelare är klassificerad som en laserapparat av klass 1. Etiketten med CLASS 1 LASER PRODUCT finns på musikcentrets undersida.

Obs! Systemet är inte avsett för användning i rörliga fordon.

Batterier

Följ alltid gällande lokala föreskrifter för hantering av begagnade batterier. Bränn aldrig batterier.

Läs denna bruksanvisning

Följ anvisningarna noga. På så sätt kan du installera och använda systemet korrekt och utnyttja alla dess avancerade egenskaper. Spara bruksanvisningen för framtida bruk.

Var du finner...

Installation	
Inledning	4
Uppackning	5
Placera högtalarna för systemet Lifestyle® 25	6
Anslut högtalarna och musikcentret	8
Anslut hemmabiokomponenterna till systemet Lifestyle®	10
Övriga anslutningar	12
Anslut antennerna	13
Ställ in fjärrkontrollen	14
Ställ in stationsintervall på system med dubbla spänningar	14
Använd systemet Lifestyle® 25	
Sätt på systemet Lifestyle® 25	15
Musikcentrets indikeringsfönster	15
Systemets reglage	16
Andra reglage på musikcentret	17
Fjärrkontrollen till Lifestyle® 25	17
Lyssna på CD-skivor	18
Lyssna på radio	20
Externa komponenter	21
Finjustera systemet	22
Två lyssningszoner	23
Underhåll av systemet Lifestyle® 25	
Ändra huskodinställningarna	25
Felsökning	26
Garanti	27
Kundservice	27
Skötsel av systemet Lifestyle® 25	28
Produktinformation	
Teknisk information	29
Tillbehör	29
Sakregister	30
Bose® Corporation	näst sista sidan

För framtida bruk

Serienumren står på undersidan av musikcentret och Acoustimass®-modulen.

Musikcentret Lifestyles® serienummer: _____

Acoustimass-modulens serienummer: _____

Återförsäljare: _____

Telefonnummer till återförsäljaren: _____

Inköpsdatum: _____

Spara kvittot och garantikortet tillsammans med denna bruksanvisning.

Inledning

Lifestyle® 25 System från Bose® är ett komplett ljudsystem för hemmabruk och erbjuder utmärkt ljudkvalitet, elegant utformning, samt avancerad teknologi och smidighet för musik och hemmabio. Följ bruksanvisningen noga när du installerar och använder systemet Lifestyle® och spara den gärna för senare bruk.

Systemet innehåller:

- musikcentret Lifestyle® med inbyggd AM/FM-radio och CD-växlare för sex CD-skivor
- eldrivna Acoustimass®-högtalare med en diskret modul
- en lättanvändbar fjärrkontroll
- ingångar för två videoljudkällor, för en kassettbandspelare och en extraingång
- funktioner för två lyssningszoner.

Med hjälp av dekoderteknologin VideoStage™ från Bose, kan systemet Lifestyle® 25 återge ett realistiskt bioljud, framförallt i hemmiljö. Då CD-skivor eller soundtrack från filmer framställs i surroundformat, skickas särskilt kodade ljudsignaler till en eller flera högtalare. Dialogen skickas vanligen till framhögtalarna. Ljud från bildskärmens högra och vänstra del skickas till höger respektive vänster framhögtalare. Omgivningsljud och specialeffekter kan skickas till surroundhögtalarna (bakhögtalarna). Kretsarna i Boses VideoStage skickar automatiskt ljudsignalerna till rätt högtalare.

Termerna Surround, Dolby Surround samt symbolen  * på kassetter och CD-skivor samt ordet "surround" före ett TV-program anger att ljudet är surroundkodat.

När ljudet spelas in i stereo, utan att vara surroundkodat, riktas det av dekoderteknologin VideoStage till de högtalare som är lämpligast, baserat på de erhållna signalerna. Då du tittar på äldre filmer eller lyssnar på andra monoprogram på systemet Lifestyle® 25, riktas ljudet så att det verkar komma från TV-skärmens mitt.

Du kan lyssna på alla program i SURROUND-läge (5 högtalare), oavsett om de är surroundkodade eller i stereo eller mono. Du kommer inte att höra ljud från alla fem högtalare hela tiden. Även med surroundkodat material finns det tillfällen då inga ljud riktas till surroundhögtalarna. Välj den högtalarinställning som passar bäst för varje enskilt program.

* Dolby och ovanstående symbol är varumärken som tillhör Dolby Laboratories Licensing Corporation.

Uppackning

VARNING

Skruva ur och kasta de tre röda transportsäkrings-skruvarna på undersidan av musikcentret Lifestyle® innan du installerar systemet.

Skruvarna är endast avsedda att användas av tillverkaren. De kan inte återanvändas.

Packa upp systemet försiktigt. Spara allt emballage för eventuellt framtida bruk. Det ursprungliga emballaget är det säkraste du kan välja för transport. Om någon del av produkten verkar vara skadad ska du inte använda systemet. Meddela Boses® kundservice eller en auktoriserad Bose-återförsäljare omedelbart.

Tag försiktigt bort plastöverdraget från musikcentret så att ytan inte repas.

Kontrollera att paketet med systemet Lifestyle® 25 innehåller de delar som visas i figur 1.

Obs! Kontrollera serienumren på undersidan av Acoustimass®-modulen och musikcentret. Skriv numren på garantikortet och på sid 3.

Figur 1

Detta ingår i systemet Lifestyle® 25:

- Musikcentret Lifestyle®
- Nätdel för musikcentret*
- 5 kubhögtalare
- 5 högtalarkablar (2 surround och 3 främre)
- Acoustimass-modul
- 4 självhäftande gummitassar (till Acoustimass-modulen)
- Nätsladd*
- Ingående ljudkabel
- Stereokabel
- Fjärrkontroll
- 3 batterier av typ AA
- FM-antenn
- AM-antenn
- CD-magasin
- Lifestyle®-CD och test-CD

*På bilden till höger visas den nätsladd och nätdel som används i USA/Kanada/Japan.

System med dubbla spänningar omfattar 1 nätsladd, 1 adapter och 2 nätdelar.

De nätsladdar och nätdelar som används i Europa, Storbritannien, Singapore respektive Australien visas nedan.

Europa



Storbritannien och Singapore



Australien

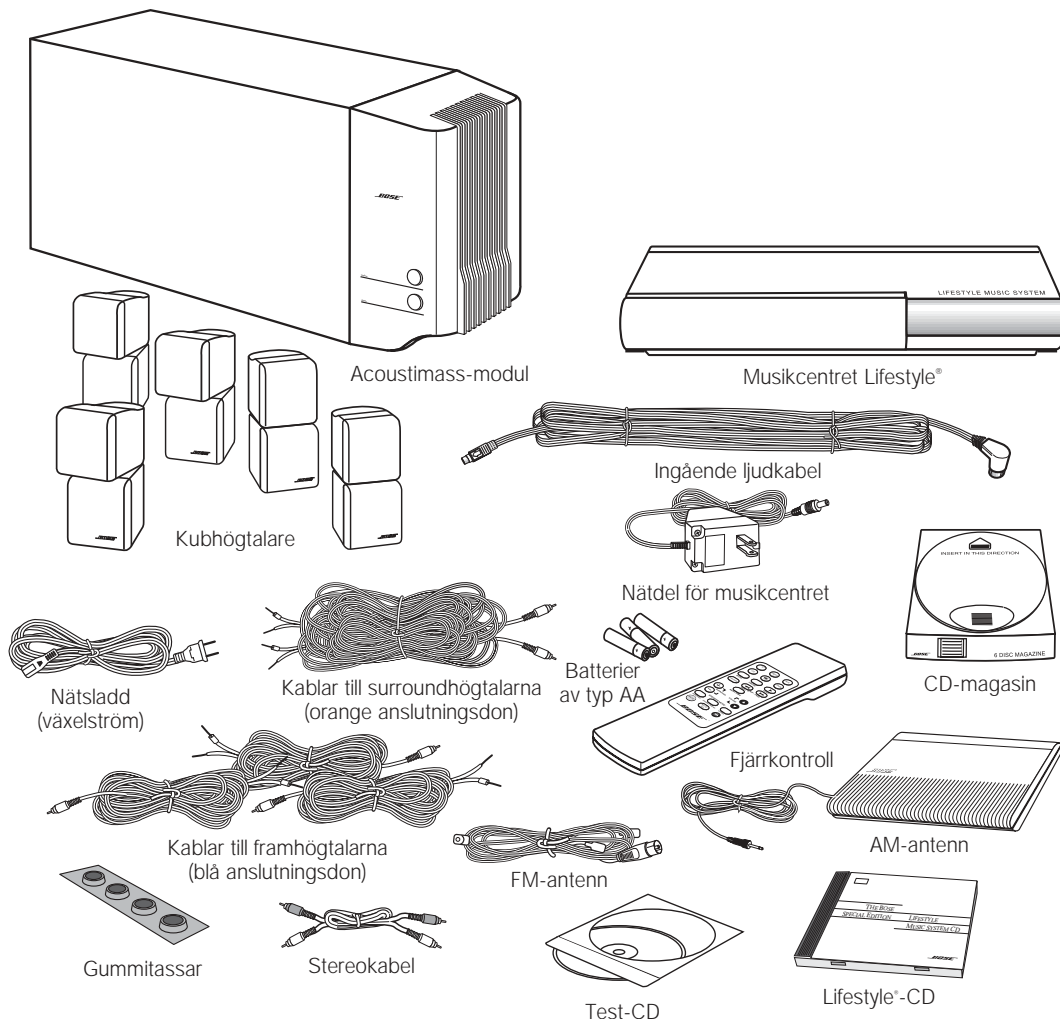

Placera högtalarna för systemet Lifestyle® 25

Då du placerar högtalarna i enlighet med nedanstående riktlinjer får du, med hjälp av en kombination av reflekterat och direkt ljud, en atmosfär av en hemmabio. Du kan experimentera genom att placera och rikta de enskilda kuberna på olika sätt för att få fram det behagligaste ljudet. För bästa surroundeffekt ska högtalarna placeras så att det är svårt att avgöra exakt varifrån ljudet kommer. Det är bäst om kuberna inte placeras så att de är direkt riktade mot lyssnaren. Läs mer om rumsakustik och högtalarnas placering i "Finjustera systemet" på sid 22.

Högtalarnas placering

Följ dessa riktlinjer när du placerar högtalarna så får du bästa tänkbara hemmabioeffekt från systemet Lifestyle® 25 (figur 2 och 3).

VARNING

Välj en stadig och jämn yta för högtalarna. Vibrationer kan medföra att högtalarna flyttas, framförallt om de placeras på glatta ytor som marmor, glas eller polerat trä. Du kan fästa gummitassar under högtalarna för att öka stabiliteten. Skaffa gummitassar (artikelnummer 178321) utan extra kostnad från Bose®. Kontakta Boses kundservice (se listan på näst sista sidan).

Vänster och höger framhögtalare

Ljudet från vänster och höger framhögtalare ska verka komma från bildens kant, så att den akustiska bilden är ungefär lika stor som den visuella (figur 2).

1. Placera framhögtalarna i linje med TV-skärmens vågräta mitt.
2. Placera varje högtalare högst 1 m från TV-skärmens kant.

Med ett maximalt avstånd av 1 m blir inte ljudet alltför avskilt från bilden. Du kan variera avståndet med hänsyn till rummets utformning och din personliga smak. Placera framhögtalarna högst 6,1 m från Acoustimass®-modulen (längden på framhögtalarkablarna).

3. Rikta en kub i varje högtalare framåt. Rikta den andra kuben mot väggen eller i en annan riktning så att du får ett reflekterat ljud (figur 3).

Obs! Kubhögtalarna är magnetiskt avskärmade, så att du kan placera dem nära TV:n utan att bildkvaliteten påverkas.

Mitthögtalaren

Ljudet från mitthögtalaren ska verka komma direkt från bildens mitt (figur 2). Placera mitthögtalaren högst 6,1 m från Acoustimass-modulen (längden på mitthögtalarkabeln).

1. Placera mitthögtalaren i linje med skärmens lodräta mitt, under eller över skärmen (beroende på vad som är närmast) eller den närmaste tillgängliga placeringen.
2. Placera mitthögtalaren i linje med skärmens framsida (inte bakom TV:n).
3. Rikta var och en av kuberna en aning bort från mitten, så att du skapar ett bredare område med direkt ljud (figur 3).

Obs! När du placerar högtalarna i en bokhylla, ska var och en av dem stå på hyllans framkant. Om högtalarna är instängda, ändras hela ljudkvaliteten. Denna effekt minskas om hyllan är fylld med böcker.

Figur 2

Rekommenderad placering av framhögtalarna

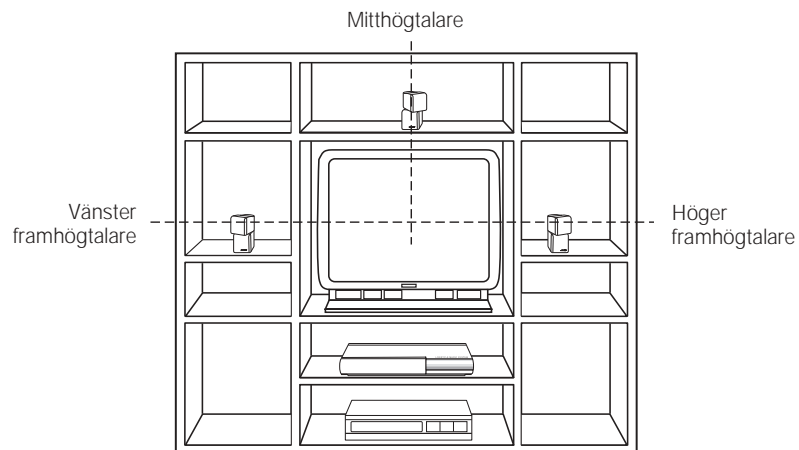

Surroundhögtalare

Surroundhögtalarna (bakhögtalarna) skapar ett ljudområde runt lyssnaren. Placera dem i den bakre delen av rummet. Rikta kuberna så att det inte går att fastställa exakt varifrån ljudet kommer (figur 3). Du kan placera dem högst 15,2 m från Acoustimass®-modulen (kabelns längd).

Figur 3

Placering av högtalarna

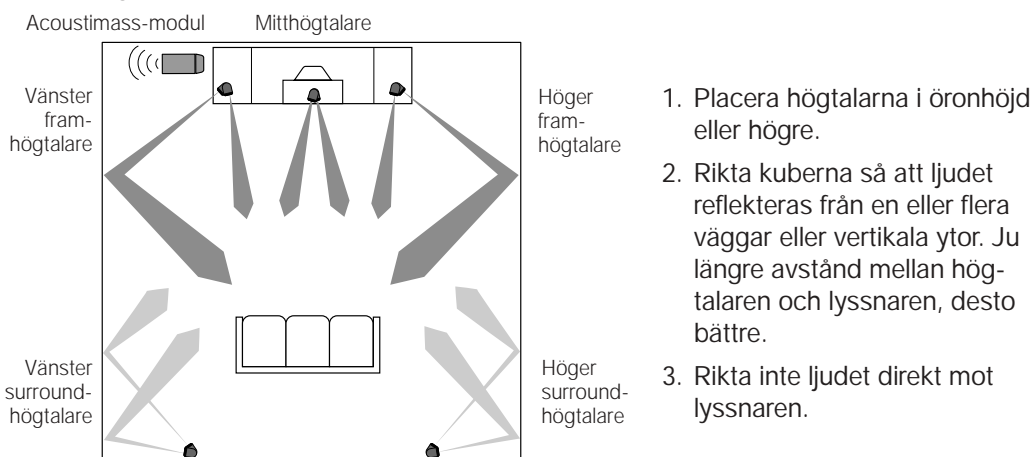

Figur 4

Olika sätt att placera Acoustimass-modulen

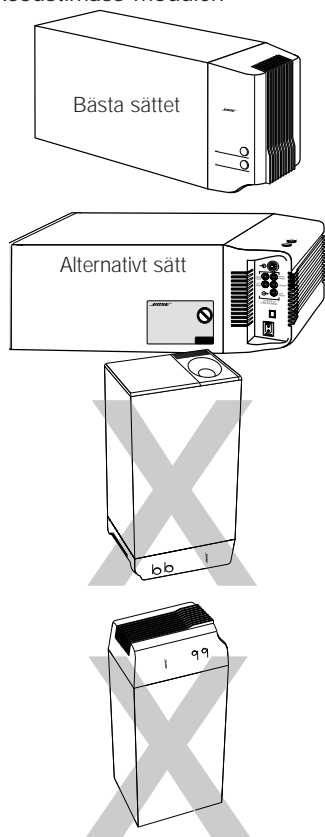

VARNING

Täck inte över Acoustimass-modulens ventilationsöppningar. Skårona på änden förser de inre elektroniska kretsarna med ventilation, och de får därför inte övertäckas.

Acoustimass-modulen

Så här placerar du modulen:

VARNING: Placera Acoustimass-modulen minst 45 cm från TV:n för att undvika bildstörningar.

1. Placera modulen längs med samma vägg som TV:n, eller nära samma del av rummet som framhögtalarna (figur 3).
2. Placera modulen i önskat läge, på långsidan med anslutningarna mot golvet eller på dess bredaste sida, med bas- och diskantreglagen uppåt (figur 4). Den får inte placeras på högkant, vilket illustreras i de två sista exemplen i figur 4.

Obs! Fäst de fyra självhäftande gummitassarna nära hörnen på undersidan av modulen. Tassarna ger extra stabilitet och skyddar mot repor.

3. Välj ut en lämplig plats, t ex under ett bord eller bakom en soffa. Se till att inga möbler eller gardiner blockerar ventilationsöppningarna.
4. Placera modulen inom räckhåll för den ingående ljudkabeln, högtalarkablarna samt ett vägguttag.
5. Rikta den runda öppningen inåt i rummet eller längs med väggen, så att öppningen inte blockeras och så att du inte får för mycket bas.
6. För att uppnå bästa tänkbara basljud ska öppningen inte placeras med lika avstånd mellan två väggar eller med lika avstånd mellan väggen och taket.

Musikcentret

Så här placerar du musikcentret:

VARNING: Tag bort de tre röda transportsäkringsskruvarna från undersidan av musikcentret.

1. Placera musikcentret på en plan yta, med tillräckligt med plats för att öppna luckan och komma åt hörlursuttaget på höger sida.
2. Se till att kabeln räcker till ljudkällorna (TV, videobandspelare osv). Kontakta återförsäljaren eller ring Boses® kundservice om du behöver kablar för att ansluta alla komponenter.
3. Placera musikcentret högst 9,1 m från Acoustimass-modulen (längden på den ingående ljudkabeln).

VARNING

Se till att alla komponenter är urkopplade från elnätet innan du börjar ansluta systemet.

Figur 5

Anslutning av högtalarkablar till kubhögtalaren

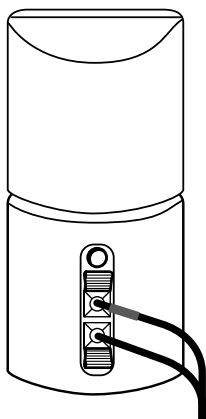

VARNING

Se till att inga lösa trådändar från ett uttag kommer i kontakt med ett annat uttag. Överbryggade kopplingar orsakar kortslutningar som påverkar driften av systemet.

Anslut högtalarna och musikcentret

Anslut högtalarna när du har bestämt var musikcentret ska placeras.

Anslut kubhögtalarna till Acoustimass®-modulen

Varje högtalarkabel innehåller två ledare. Ledaren med den röda randen är positiv (+) och den omärkta ledaren är negativ (-). Dessa ledare ska anslutas till de positiva (röda) och negativa (svarta) anslutningarna på baksidan av varje högtalare.

Använd RCA-förlängningskablar eller skarva in med en kabel med en diameter på minst 0,75 mm² (anslut + till + och - till -) om du behöver förlänga. Du kan köpa kablar genom din återförsäljare, elektronikaffär eller genom Boses® kundservice.

Obs! Kablarna till surroundhögtalarna sitter ihop för att underlätta anslutningen. Om du vill dra dem i olika riktning från Acoustimass-modulen, drar du bara isär dem helt eller delvis.

1. Passa in rätt kabel i motsvarande högtalare.
 - Framhögtalarkablarna har blå anslutningsdon i ena änden och är märkta med L (vänster), R (höger) och C (mitten). De röda ränderna på de positiva ledarna är märkta LEFT, RIGHT och CENTER.
 - Kablarna till surroundhögtalarna har orangefärgade anslutningsdon i ena änden och är märkta med L och R. De röda ränderna på de positiva ledarna är märkta LEFT och RIGHT.
2. Koppla in den ena högtalarkabelns ledarände till anslutningen på baksidan av motsvarande kubhögtalare.
 - a. För ned var och en av de två anslutningsklämmorna och för därefter in änden av rätt ledare i öppningen. Släpp upp klämmorna så att ledaren sitter fast. Koppla varje ledare till motsvarande anslutning, röd till röd (+ till +) och svart till svart (- till -).
 - b. Upprepa detta för var och en av de fem kubhögtalarna (figur 5).
3. Anslut varje kabel till motsvarande uttag på Acoustimass-modulen.
 - a. Koppla in de blå anslutningsdonen i motsvarande vänster framuttag, mittuttag samt höger framuttag.
 - b. Koppla in de orangefärgade anslutningsdonen i motsvarande vänster och höger surrounduttag.

Anslut Acoustimass-modulen till musikcentret

Anslut modulen till musikcentret med hjälp av de ingående ljudkablarna (figur 6).

1. Sätt in den lilla, svarta flerstiftskontakten med den platta sidan uppåt i SPEAKER ZONE 1 på baksidan av musikcentret.
2. Sätt in den högervinklade flerstiftskontakten i AUDIO INPUT på modulen. Placera kontakten i den vinkel som framgår av figur 6.

Obs! Var noga med att skjuta in kontakterna ordentligt i uttagen.

3. Lägg ut den ingående ljudkabeln så långt som möjligt, eftersom den innehåller en antenn för fjärrkontrollen.

Läs mer om anslutning av zon 2 i "Två lyssningszoner" på sid 23–24.

Figur 6

Anslutning av högtalarna och musikcentret

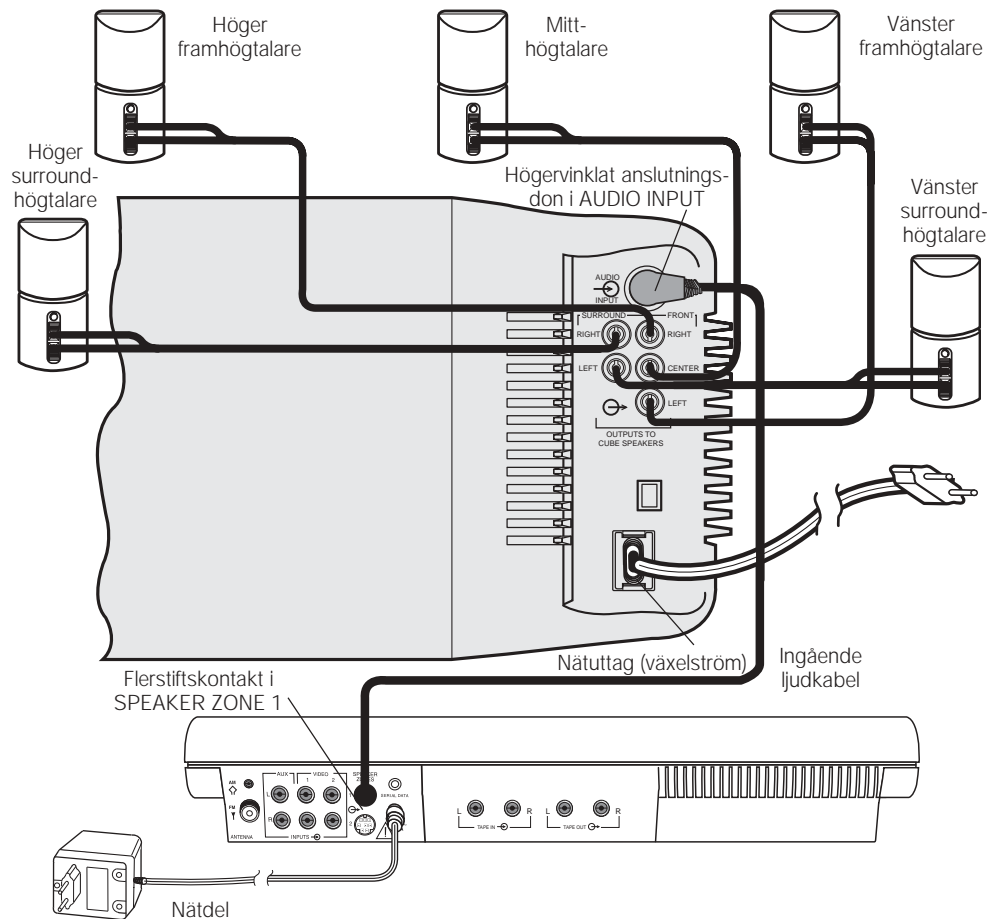

Figur 7

Acoustimass-modul för dubbla spänningar: inställning av spänningsväljaren

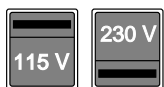

WARNING

Kontrollera att spänningsväljaren står i rätt läge.

Figur 8

Nätdel (här modell PS72)

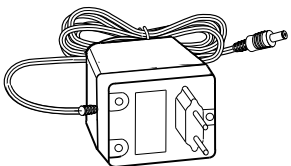

WARNING

Välj rätt nätdel för ditt område. I annat fall kan musikcentret skadas.

Anslut Acoustimass®-modulens nätsladd

1. På Acoustimass-moduler för dubbla spänningar har spänningsväljaren ställts in på fabriken. Kontrollera att den är inställd på rätt spänning (figur 7). Välj 115 V i Nordamerika respektive 230 V i Europa och Australien. I Europa används den stickproppsadapter som levereras med anläggningen. Vid tveksamhet ska du kontakta eldistributören för information om korrekt spänningsinställning.
2. Anslut nätsladdens lilla kontakt till nätuttaget på modulen.

Obs! Anslut inte nätsladden i vägguttaget förrän alla anslutningar är klara.

Anslut musikcentrets nätdel

Musikcentret Lifestyle® levereras med en nätdel för antingen 100 V, 120 V, 230 V eller 240 V (figur 1 och 8). Modeller avsedda för dubbla spänningar levereras med två nätdelar, PS71 och PS72.

Använd endast den nätdel från Bose® som är avsedd för ditt område: modell PS71, 120 V för Nordamerika; modell PS72, 230 V för Europa; modell PS73, 100 V för Japan; modell PS74, 230 V för Storbritannien och Singapore; modell PS77, 240 V för Australien.

1. Anslut den lilla kontakten på nätdelens kabel ordentligt till nätuttaget på baksidan av musikcentret och se till att kabeln når fram till ett vägguttag.

Anslut hemmabiokomponenterna till systemet Lifestyle®

Utrustningen i en hemmabio kan variera mycket. En typisk hemmabio kanske innehåller en stereo- eller mono-TV och en stereoutrustad videobandspelare med systemet Lifestyle® 25. Din hemmabio kan innehålla många andra kombinationer med olika utrustning, såsom kabel-TV-låda, laserskivspelare, CDI-spelare, ytterligare videobandspelare och satellit-dekoder.

Obs! En mono-TV visar endast bilden, den utgör inte ljudkällan.

Obs! Linjenivåutgångar från de flesta videobandspelare och laserskivspelare är fasta. Om videobandspelaren, laserskivspelaren eller någon annan videoljudkälla har både fasta och variabla utgångar, bör du använda de fasta.

För att systemet Lifestyle® ska kunna ge hemmabioeffekter, måste programmaterialen vara inspelat i stereo eller surroundkodad, och den apparat som spelar programmet måste vara stereoutrustad. Ordet "surround" på band, CD-skivor och omedelbart innan TV-program anger att materialet är surroundkodad. Det är nödvändigt att ha en stereo-utrustad videobandspelare för att kunna höra stereo- eller surroundljud från ett kodat videoband. Alla videobandspelare är inte stereoutrustade, men det är dock alla CD-spelare, CDI-spelare och nästan alla laserskivspelare.

Ställ in den primära videoljudkällan

Musikcentret Lifestyle® har två uppsättningar videoingångar för den primära källan (figur 10). Om du ställer upp musikcentret långt ifrån TV:n, kan du behöva extra långa ljudkablar eller förlängningar.

Obs! I systemet Lifestyle® 25 ingår en 1,8 m lång stereokabel med vilken du ansluter höger (R) och vänster (L) signaluttag från en komponent till musikcentret. Kablar kan medfölja komponenterna. Du kan även köpa ljudkablar i många elektronikaffärer eller ringa Boses® kundservice. De flesta ljudkablar är färgkodade. Röda anslutningsdon passar i höger uttag (R) och svarta och vita anslutningsdon i vänster uttag (L).

Det finns tre grundläggande metoder för att arrangera en hemmabio. Den enklaste är att använda en TV med stereoljud som omkopplingscenter för val av ljudkälla. Näst enklast är att använda en stereoutrustad videobandspelare som omkopplingscenter. Tredje möjligheten är att ansluta komponenterna direkt till musikcentret Lifestyle® och välja ljudkälla på systemets fjärrkontroll eller kontrollpanel.

(1) Rikta videoljudkällor genom TV:n

Gör så här om din stereo-TV har fasta signalutgångar (ljudsignalnivån förblir densamma) och om du kan välja signalkälla (videobandspelare, laserskivspelare, kabel osv):

- Anslut komponenterna i hemmabion (videobandspelare, kabellåda, laserskivspelare osv) till lämpliga ingångar på TV:n (figur 9).
- Anslut TV:ns fasta signalutgångar till VIDEO 1 eller 2 på musikcentret.
- Stäng av TV:ns högtalare eller dra ned volymen hela vägen. (Om det finns en intern/extern högtalaromkopplare, ska du välja externa högtalare. Anslut inga högtalare till TV:n.)
- Ställ in balansen på TV:n i mittläge.
- Ställ in diskanten och basen i mittläge (neutral).
- Ställ in stereoljud på TV:n.

Obs! Om du ansluter signalutgångarna från TV:n till musikcentret, ska du använda signalutgångarna (L och R) och videoutgångarna från videobandspelaren till TV:n. Om signalen passerar via två koaxialkabelanslutningar (som anslutningen från en kabel-TV-låda) kan det i vissa fall hända att stereo- eller surroundkodningen går förlorad.

Obs! Om det är nödvändigt kan du i andra hand använda variabla signalutgångar från stereo-TV:n. Stäng av eller koppla ur TV:ns högtalare och låt volymen vara på – nästan på maximal volym.

Figur 9

Anslutning av komponenterna genom TV:n

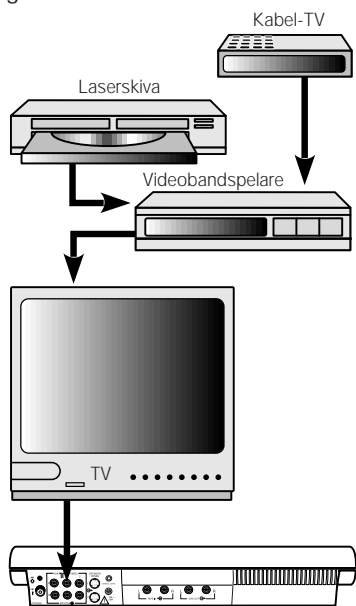

Figur 10

Ingångar på musikcentret

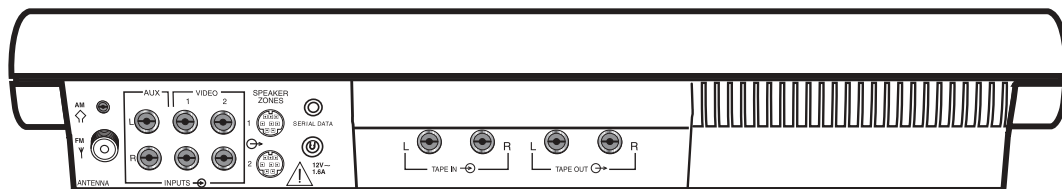

Figur 11

Anslutning av komponenterna genom videobandspelaren

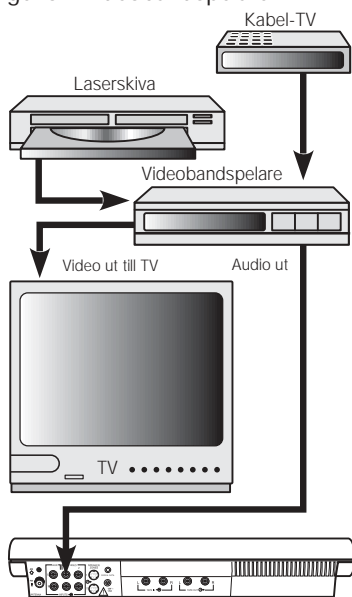

(2) Rikta videoljudkällor genom videobandspelaren

Om du inte har en stereo-TV, eller om din TV saknar korrekta utgångar, kan du ansluta en stereoutrustad videobandspelare till musikcentret. Använd videobandspelaren som kanalväljare för andra anslutna ljudkällor (figur 11).

- Anslut komponenterna i hemmabion till lämpliga ingångar på videobandspelaren.
- Anslut videobandspelarens utgående videosignal till TV:n genom VIDEO IN eller ingången för sammansatt video. Du kan också använda RF- (koaxial eller 75 Ω) eller antenningången.
- Stäng av TV:ns högtalare eller dra ned volymen hela vägen. (Om det finns en intern/extern högtalaromkopplare, ska du välja externa högtalare. Anslut inga högtalare till TV:n.)
- Anslut videobandspelarens fasta signalutgångar till VIDEO 1 eller 2 på musikcentret.

Obs! För att få korrekt stereo- eller surroundljud, ansluter du signalutgångarna L och R från den stereoutrustade videobandspelaren direkt till L och R VIDEO 1 eller 2 på musikcentret (figur 11). Om du föredrar att ansluta signalutgångarna från TV:n till musikcentret, ska du använda signalutgångarna (L och R) och videoutgångarna från videobandspelaren till TV:n. Om signalen passerar via två koaxialkabelanslutningar (som anslutningen från en kabel-TV-låda) kan det i vissa fall hända att stereo- eller surroundkodningen går förlorad.

(3) Anslut komponenterna direkt till musikcentret Lifestyle®

Om du inte kan (eller vill) använda TV:n eller videobandspelaren för att välja ljudkälla, kan du ansluta upp till tre ljudkällor direkt till musikcentret Lifestyle®. Du kan t ex ansluta en videobandspelare till VIDEO 1, en laserskivspelare till VIDEO 2 samt fasta signalutgångar från TV:n till AUX på musikcentret (figur 12). Du kan välja ljudkälla genom att trycka på VIDEO 1, AUX eller VIDEO 2 på fjärrkontrollen eller SOURCE SELECT på musikcentret.

Obs! Om du väljer VIDEO 1 eller 2 på systemet Lifestyle®, ställs automatiskt SURROUND-läge (5 högtalare) in, och om du väljer AUX eller TAPE, ställs automatiskt STEREO-läge (2 högtalare) in. Du kan ändra högtalarläget efter att ha valt ljudkällan.

Figur 12

Anslutning av komponenterna till musikcentret

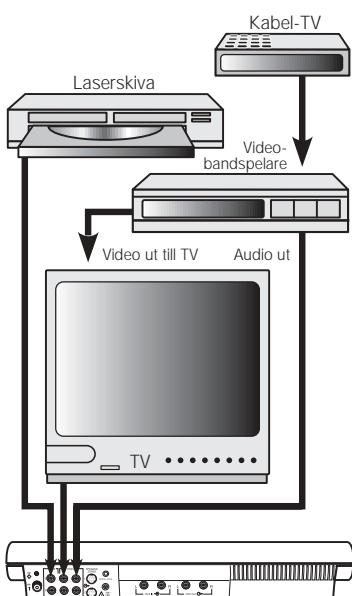

Videokällan

TV:n visar videosignalen (bildsignalen) som därför måste vara direkt ansluten till TV:n. Videosignalen bör inte vara direkt ansluten till musikcentret Lifestyle®.

Obs! Se respektive bruksanvisning för videokomponenterna om du behöver hjälp med att ansluta dem.

Obs! Det finns ingen ingång (vanligen ett uttag med gul färgkod) för videosignaler på musikcentret. VIDEO INPUT på musikcentret är till för ljud från en videokälla.

Övriga anslutningar

Använd vanliga ljudkablar för anslutning av andra komponenter till systemet Lifestyle®. Sätt den röda kontakten i uttag R (höger) och den vita (eller svarta) i uttag L (vänster).

Du kan använda en Y-förgrening (finns i elektronikaffärer) för anslutning av en monokälla. Gör du det, återges samma monoljud i vänster och höger högtalare.

Kassettbandspelare

För att använda en extern kassettbandspelare (analog kassett, analogt band, digitalt band eller digital kompaktkassett) ansluter du REC-ingångarna på kassettbandspelaren till TAPE OUT på musikcentret. Anslut PLAY på kassettbandspelaren till TAPE IN på musikcentret (figur 13).

Ytterligare en CD-spelare eller CD-växlare

För att använda en extern CD-spelare eller CD-växlare ansluter du uttagen på komponenten ifråga till AUX INPUT på musikcentret (figur 13).

Skivspelare

För att ansluta en skivspelare behöver du en fonoförstärkare (med RIAA-utjämning). Kontakta din återförsäljare för val av lämplig modell.

Obs! Systemet Lifestyle® 25 kan inte sätta på eller stänga av en ansluten komponent.

Figur 13

Anslutning av andra komponenter

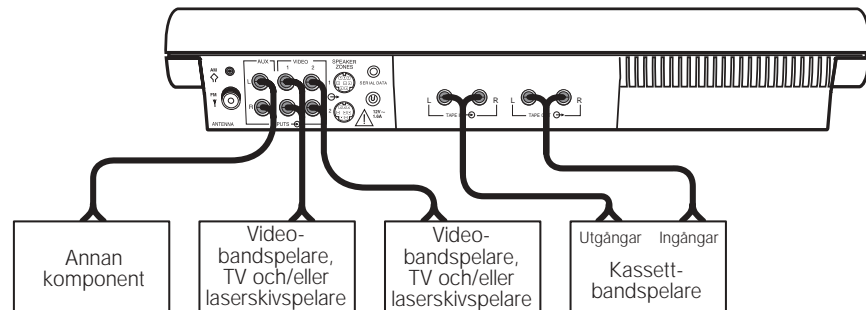

Anslut antennerna

På baksidan av musikcentret Lifestyle® finns uttag för de medföljande AM- och FM-antennerna (figur 14). Rulla upp de båda antennerna, eftersom de ger bättre mottagning om de inte är hoprullade.

Figur 14

Anslutning av antennerna

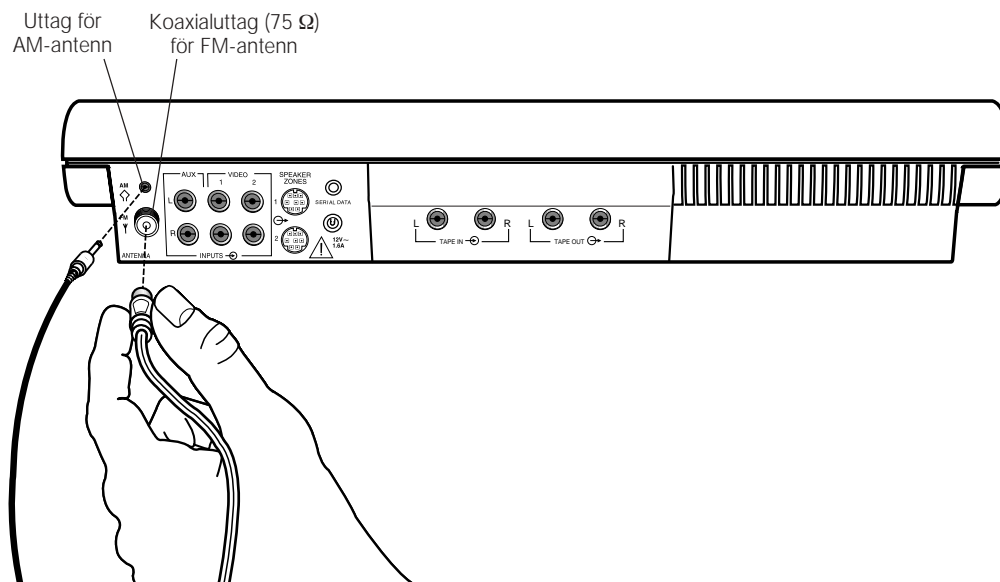

Figur 15

FM-antennen



Anslut FM-antennen

1. Sätt in FM-antennens kontakt i FM ANTENNA på baksidan av musikcentret.
2. Särå på antensspröten. Experimentera med såväl antennens placering som dess vinkel för att få bästa möjliga FM-mottagning.

Obs! En centralantenn eller en FM-utomhusantenn kan anslutas till antennuttaget på musikcentret. Kontakta behörig installatör för installation av utomhusantenn. Beakta alla säkerhetsanvisningar.

Anslut AM-antennen

1. Sätt in AM-antennens kontakt i AM ANTENNA på baksidan av musikcentret.
2. Placera antennen så långt som möjligt från musikcentret och andra komponenter, och minst 1 m från Acoustimass®-modulen. På så sätt kommer AM-mottagningen inte att störas.
3. För isär metallbenen om du vill ställa antennen på en plan yta. Alternativt kan du hänga upp den på en vägg (i skåran på baksidan). Antennen ska stå upprätt för att kunna ta emot AM-signaler ordentligt.
4. Prova olika positioner och riktningar för mottagning av avlägsna stationer.

Figur 16

AM-antennen

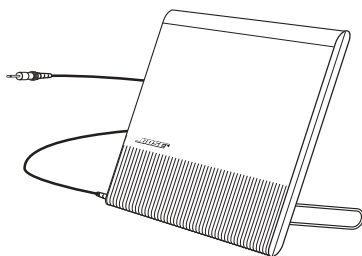

Ställ in fjärrkontrollen

1. Öppna batterifacket på baksidan av fjärrkontrollen (figur 17).
2. Sätt in tre 1,5 V batterier av typ AA, IEC-R6 eller liknande, enligt figuren. Markeringarna + och – på batterierna ska stämma överens med motsvarande markeringar i batterifacket.
3. Stäng batterifacket.

Byt ut batterierna när fjärrkontrollen slutar fungera, eller då den endast fungerar på ett kortare avstånd än normalt. Alkaliska batterier rekommenderas.

Obs! Ändra inte de förinställda miniatyromkopplarna inuti batterifacket. Läs om hur du undviker konflikter med andra Lifestyle®-system under "Ändra huskodinställningarna" på sid 25.

Figur 17

Placering av batterierna i fjärrkontrollen

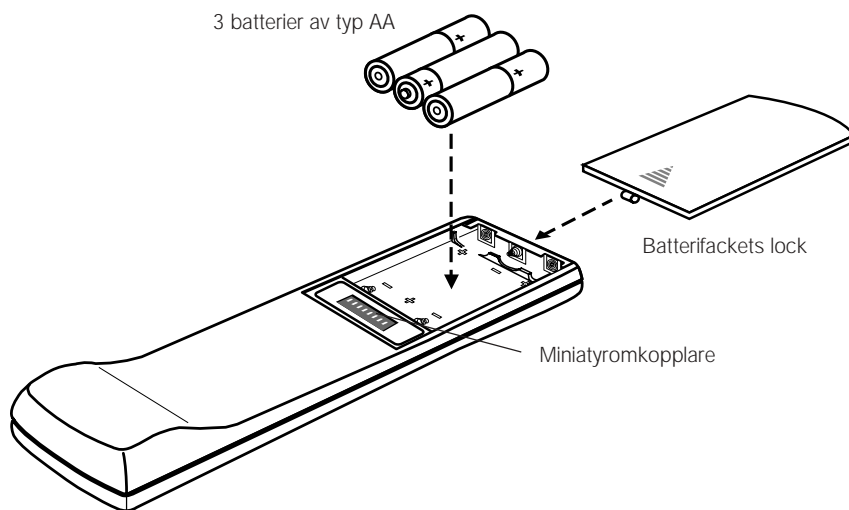

Ställ in stationsintervall på system med dubbla spänningar

Musikcenter med dubbla spänningar (dvs med nätdelar för såväl 120 som 230 V) kan ställas in för två slags AM- och FM-intervall:

- 10 kHz för AM respektive 200 kHz för FM (gäller Nordamerika)
- 9 kHz för AM respektive 50 kHz för FM (gäller Europa).

Musikcentret för dubbla spänningar är förinställt för de nordamerikanska intervallen. Välj det stationsintervall som gäller där du befinner dig.

Så här växlar du intervall:

1. Stäng av musikcentret.
2. Tryck på ERASE (på musikcentret) och håll tangenten nedtryckt i tre sekunder. I indikeringsfönstret blinkar PROGRAM tillsammans med antingen L^{S} (nordamerikanska intervall) eller $\text{E}^{\text{U}}^{\text{R}}^{\text{O}}$ (europeiska intervall).
3. Håll ERASE nedtryckt och tryck på SOURCE SELECT (på musikcentret). I indikeringsfönstret blinkar PROGRAM och inställningen ändras från L^{S} till $\text{E}^{\text{U}}^{\text{R}}^{\text{O}}$. Håll ERASE nedtryckt och tryck en gång till på SOURCE SELECT för att ändra från $\text{E}^{\text{U}}^{\text{R}}^{\text{O}}$ till L^{S} .

VARNING

Tag bort de tre röda transport-säkringsskruvarna på musikcentrets undersida innan du sätter på systemet.

Figur 18

Öppna luckan på musikcentret

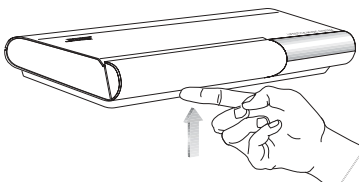
**Sätt på systemet Lifestyle® 25**

Koppla in Acoustimass®-modulens nätsladd i ett vägguttag för växelström. Koppla sedan in musikcentrets nätled.

Obs! Högtalarna fungerar endast om alla kabel- och nätanslutningar är klara när musikcentret sätts på.

Läs nedan om musikcentrets indikeringsfönster och på de följande sidorna om reglage och fjärrkontroll. Öppna musikcentret genom att trycka lätt nedtill på luckan (figur 18).

- Se sid 18 och 19 om du vill spela CD-skivor. Lyssna på instruktionerna på test-CD:n.
- Se sid 20 om du vill lyssna på radio.
- Se sid 21 om du vill använda andra komponenter med systemet Lifestyle®.
- Se sid 23 och 24 om du vill använda systemet med två lyssningszoner.

Sätt på systemet

- Tryck på ON/OFF eller någon av tangenterna för val av ljudkälla på fjärrkontrollen (CD, AM/FM, TAPE, VIDEO 1 eller 2, AUX). Du kan också trycka på ON/OFF eller SOURCE SELECT på musikcentret.
- När du trycker på VIDEO, ställs automatiskt SURROUND-läge (5 högtalare) in. När du trycker på CD, AM/FM, TAPE eller AUX, ställs automatiskt STEREO-läge (2 högtalare) in. Du ändrar läge genom att trycka på SURROUND (5 högtalare), STEREO+CENTER (3 högtalare) och STEREO (2 högtalare).

Ställ in volymen

- Tryck på VOLUME ▲ (upp) eller ▼ (ned) för att höja respektive sänka volymen.
- Tryck på MUTE på fjärrkontrollen för att tysta högtalarna i den zon som styrs av fjärrkontrollen. Tryck en gång till på MUTE för att åter koppla på ljudet.
- Tryck på MUTE ALL på fjärrkontrollen för att tysta högtalarna i bägge zonerna. Tryck en gång till på MUTE ALL för att åter koppla på ljudet. Du kan också trycka på MUTE, VOLUME ▲, PLAY eller en tangent för val av ljudkälla för att åter koppla på ljudet i den aktuella zonen.

Stäng av systemet

- Tryck på ON/OFF på fjärrkontrollen eller musikcentret.

Musikcentrets indikeringsfönster







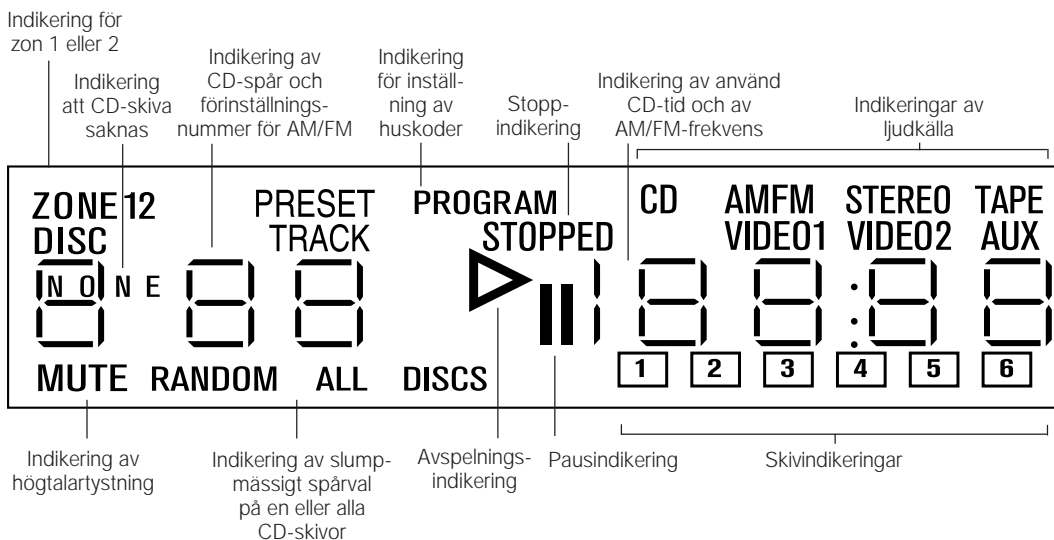









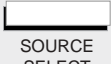











Indikeringsfönstret ger information om musikcentrets funktioner.

Figur 19

Musikcentrets indikeringsfönster



Systemets reglage

Funktion	Fjärrkontrollen	Musikcentret
VIDEO 1 - Väljer den videoljudkälla som är ansluten till VIDEO 1 och sätter på systemet.		
VIDEO 2 - Väljer den videoljudkälla som är ansluten till VIDEO 2 och sätter på systemet.		
AUX - Väljer den komponent som är ansluten till AUX och sätter på systemet.		
CD - Väljer den inbyggda CD-växlaren och sätter på systemet.		
AM/FM - Väljer radion och sätter på den radiostation som du lyssnade på senast. Om radion är på, växlar tangenten mellan AM och FM.		
TAPE - Väljer kassetdäcket eller en annan komponent som är ansluten till TAPE och sätter på systemet.		
SOURCE SELECT - Sätter på systemet med den senast valda ljudkällan. Växlar sedan ljudkälla i följande ordning: CD, FM, AM, VIDEO 1, VIDEO 2, AUX, TAPE, CD...		
■ STOP - Stoppar CD-spelaren. Efter 20 minuter stängs systemet av.		
PAUSE - Pauserar CD-spelaren. Ändras till STOP efter 20 minuter.		
▶ PLAY - Sätter på CD-spelaren.		
RANDOM (eller ◀◀ SKIP plus SKIP ▶▶) - I CD-läge aktiveras slumpmässig avspelning av alla spår på alla skivor. Trycker du en gång till, aktiveras slumpmässig avspelning av samtliga spår på den aktuella skivan. Trycker du ytterligare en gång, annulleras den slumpmässiga avspelningen.		
◀◀ SKIP - Väljer föregående CD-spår eller föregående förinställda radiostation. Håll tangenten nedtryckt för avsökning (CD) eller sökning (radio).		
▶▶ SKIP - Väljer nästa CD-spår, eller nästa förinställda radiostation. Håll tangenten nedtryckt för avsökning (CD) eller sökning (radio).		
NEXT DISC - Går till nästa skiva i CD-magasinet.		
VOLUME ▲ \ ▼ - Höjer respektive sänker volymen.	 	 
MUTE - Tystar högtalarna i den zon som är vald. Kopplar alternativt åter på ljudet till tystade högtalare i den zon som är vald.		
MUTE ALL - Tystar alla högtalare som för närvarande har ljud. Kopplar alternativt åter på ljudet till de högtalare som tidigare tystats med tangenten.		
ON/OFF - Sätter på respektive stänger av systemet.		

Obs! Läs om lyssningszoner i "Två lyssningszoner" på sid 23-24.

Andra reglage på musikcentret

På föregående sida beskrivs funktionstangenterna på musikcentret. Nedanstående specialtangenter används för att ställa in radion, för att lägga in förinställda stationer och för avsökning av CD-skivor (figur 20).

TUNE ◀/▶ - Höjer respektive sänker radions stationsfrekvens. I CD-läge initieras en snabbavsökning av den aktuella CD-skivan.

STORE och ERASE - Läger till respektive tar bort förinställda radiostationer (sid 20). Används också för att ändra stationsintervall (sid 14) och huskoder (sid 25).

Figur 20

Reglage på musikcentret

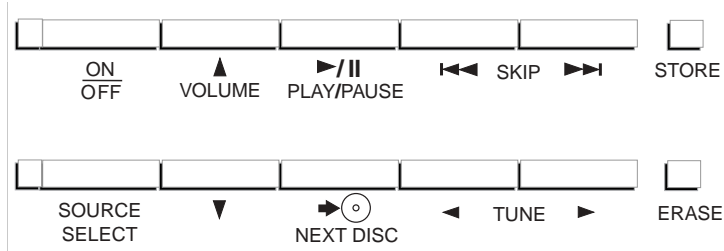

Figur 21

Tangenter på fjärrkontrollen

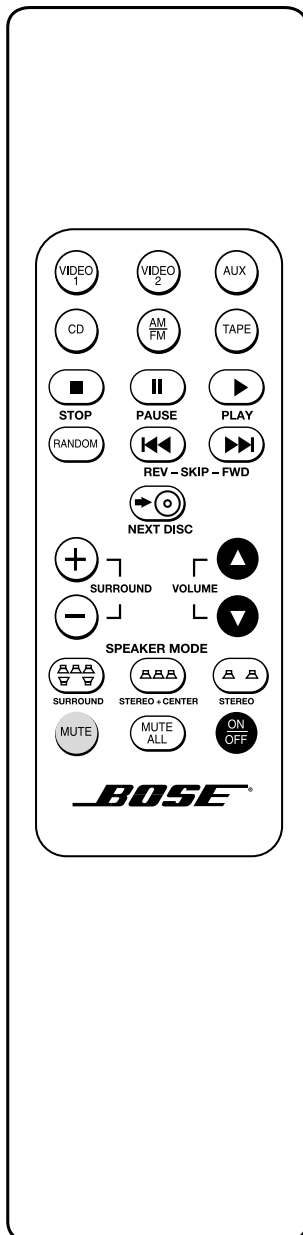

Fjärrkontrollen till Lifestyle® 25

I de flesta hus kan du använda den avancerade fjärrkontrollen som fungerar via radiofrekvens var som helst i hemmet. Dess radiovågssignaler når musikcentret genom väggar och golv. Du trycker bara på önskad tangent och behöver inte rikta fjärrkontrollen mot musikcentret.

Obs! I vissa typer av byggnader uppkommer "döda zoner" där fjärrkontrollen inte fungerar. Flytta då bara fjärrkontrollen ungefär en halv meter och försök på nytt. Alternativt kan du flytta musikcentret någon meter för att fjärrkontrollen ska fungera bättre.

Figur 21 illustrerar tangenterna på fjärrkontrollen.

Med särskilda tangenter på fjärrkontrollen väljer du läge (2, 3 eller 5 högtalare) och justerar volymen på surroundhögtalarna (bakhögtalarna) samt mitthögtalaren.

SPEAKER MODE - Väljer SURROUND  (5 högtalare), STEREO+CENTER  (3 högtalare) eller STEREO  (2 högtalare).

- När du trycker på VIDEO, ställs automatiskt SURROUND-läge in.
- Med andra ljudkällor (AM/FM, CD, AUX, TAPE), ställs automatiskt STEREO-läge in.
- När du byter ljudkälla, får du det förinställda läget för ljudkällan ifråga (SURROUND för VIDEO; STEREO för alla andra).
- Du kan alltid byta till ett annat läge (SURROUND, STEREO+CENTER, STEREO) när systemet är igång.

SURROUND + / - - I SURROUND-läge höjs respektive sänks volymen på surroundhögtalarna. I STEREO+CENTER-läge höjs respektive sänks volymen på mitthögtalaren.

- När du väljer SURROUND-läge, återställs volymen från surroundhögtalarna och mitthögtalaren till den senast använda nivån. När du väljer STEREO+CENTER-läge, återställs volymen från mitthögtalaren till den senast använda nivån.
- Håll SURROUND eller STEREO+CENTER nedtryckt i tio sekunder om du vill återgå till den förinställda volymen.
- I STEREO-läge väljer du SURROUND-läge genom att trycka på SURROUND +.

Lyssna på CD-skivor

CD-växlaren

Figur 22

Insättning av en CD-skiva

VARNING

Sätt inte in mer än en CD-skiva i varje fack. Om två skivor tvingas in i samma fack kan de fastna, vilket kan leda till att skivorna, CD-magasinet eller musikcentret skadas.

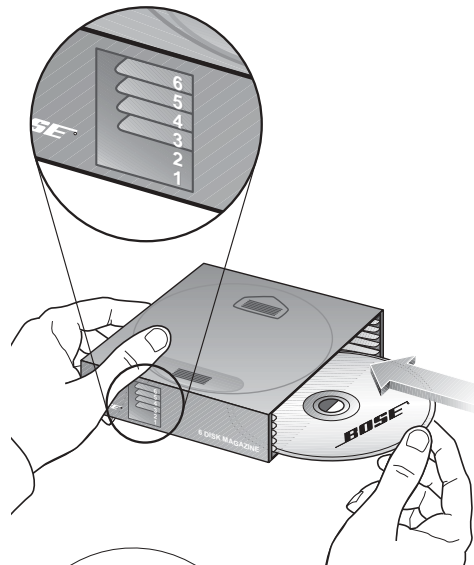

Du kan sätta in sex CD-skivor åt gången.

Sätt in CD-skivor i magasinet

Håll magasinet med sidan med pilen vänd mot dig. Sätt in högst sex skivor med etiketterna vända uppåt (figur 22). Var noga med att bara sätta en CD-skiva i varje fack. Lägg märke till facknumren, 1 till 6, på det främre fönstret. Dessa nummer motsvarar CD-numren i indikerings-fönstret.

Obs! Om en skiva läggs in uppochner kan den inte spelas. I indikeringsfönstret visas ordet DISC och rutan för skivan ifråga blinkar.

Figur 23

Uttagning av en CD-skiva



Tag ut skivor ur CD-magasinet

Tryck ned den vita spaken för den skiva du vill ta ut. Skivan matas då ut så pass mycket att du kan ta tag i kanten och ta ut den ur magasinet (figur 23).

Sätt in CD-magasinet i musikcentret

Öppna luckan på musikcentret. Skjut in CD-magasinet helt och hållet i pilens riktning (figur 24).

Figur 24

Insättning av CD-magasinet

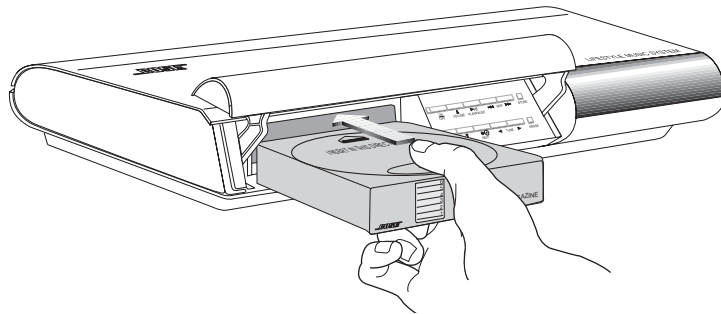

Figur 25

Knappen EJECT på CD-magasinet

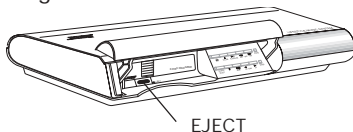

Tag ut CD-magasinet ur musikcentret

Tryck på EJECT till vänster under magasinfacket för att ta ut magasinet (figur 25).

Om en CD-skiva spelas när du trycker på EJECT, stoppas den och flyttas in i magasinet innan det matas ut.

Sätt på systemet och välj CD-spelaren

Tryck på CD på fjärrkontrollen eller på SOURCE SELECT på musikcentret tills CD visas i indikeringsfönstret. Om systemet redan är på, väljer du CD-spelaren med dessa tangenter. Om en CD-skiva sitter i magasinet, börjar den spelas.

Obs! När du väljer CD, ställs automatiskt STEREO-läge (2 högtalare) in. Ändra läge med SURROUND (5 högtalare) eller STEREO+CENTER (3 högtalare).

CD-funktioner

När du vill...	...trycker du på
Spela av eller återuppta avspelning av en CD-skiva	▶ PLAY eller ▶/ PLAY/PAUSE
Pausera en CD-skiva	PAUSE eller ▶/ PLAY/PAUSE
Stoppa en CD-skiva	■ STOP eller väljer en annan ljudkälla
Gå till nästa spår	SKIP ▶▶ (framåt)
Gå till början på det aktuella spåret	SKIP ◀◀ (bakåt) efter fyra sekunders spelning av spåret
Gå till föregående spår	SKIP ◀◀ inom de fyra första sekundernas spelning av spåret. Efter fyra sekunder trycker du två gånger på SKIP ◀◀. I RANDOM-läge kommer du till det spår som spelades före det aktuella.
Spela en annan CD-skiva	⏪ NEXT DISC I PLAY-läge väljs skivorna i ordningsföljden 1–6, och sedan åter 1. I RANDOM-läge väljs en annan CD-skiva slumpmässigt. Musikcentret hoppar över tomma skivfack.
Söka av en CD-skiva	SKIP ◀◀ eller ▶▶, eller TUNE ◀ eller ▶ och håller den nedtryckt
Spela av samtliga spår på samtliga skivor slumpmässigt	RANDOM eller SKIP ◀◀ plus ▶▶ (på musikcentret)
Spela av samtliga spår på en skiva slumpmässigt	RANDOM eller SKIP ◀◀ plus ▶▶ (på musikcentret) två gånger
Annullera slumpmässig avspelning	RANDOM eller SKIP ◀◀ plus ▶▶ (på musikcentret) tre gånger, på ■ STOP, eller väljer en annan ljudkälla

Obs! För att CD-mekanismen inte ska slitas, slås obehövade avspelningar och slumpavspelningar automatiskt om till STOP efter 24 timmar. Välj radion om du vill att musikcentret ska vara igång obehövat i mer än 24 timmar.

I indikeringsfönstret på musikcentret visas följande information om CD-växlarfunktionerna (figur 26):

- Vilken CD-skiva som spelas, eller har pauserats eller stoppats; eller NONE om det inte finns någon skiva i magasinet.
- Under hur lång tid den aktuella CD-skivan spelats.
- Vilket spår som spelas.
- Om slumpmässig avspelning av en eller alla skivor har valts (RANDOM eller RANDOM ALL DISCS).
- I vilka fack det sitter CD-skivor.
 - Siffrorna i rutorna anger att det sitter skivor i respektive fack.
 - Rutor utan siffror anger att facket ifråga ännu inte har sökts av.
 - Tomrum anger tomma fack (eller skivor som inte kan laddas).
 - Blinkande rutor anger att skivorna har placerats uppochner eller att de inte kan spelas.

Figur 26

Indikering för CD-skiva som spelas i zon 1:

Skiva 3, spår 8, 2 minuter och 45 sekunder speltid hittills, 6 CD-skivor finns inlagda och slumpmässig avspelning av samtliga skivor har valts



Lyssna på radio

I musikcentret Lifestyle® finns en inbyggd AM/FM-radio.

Sätt på systemet och välj radion

Tryck på AM/FM (på fjärrkontrollen) eller på SOURCE SELECT (på musikcentret) för att sätta på systemet och den AM- eller FM-station du senast lyssnade på. När du trycker på AM/FM, sätts systemet på i STEREO-läge.

Obs! Om systemet är på, och radion redan har valts, växlar AM/FM-tangenten mellan AM- och FM-banden.

Stationsinställning

Sök de starkaste stationerna

- Håll SKIP ►► (framåt) eller ◄◄ (bakåt) nedtryckt för att starta sökningen. Släpp tangenten för att stanna vid nästa starka signal.
- Tryck snabbt på SKIP eller ■ STOP för att avbryta sökningen.
- Du kan fortsätta en sökning utan att hålla ned SKIP. Efter det första stoppet trycker du snabbt på SKIP ►► eller ◄◄.

Obs! Om du håller en SKIP-tangent nedtryckt, fortsätter radion att söka utan att stanna vid några stationer.

Växla mellan AM och FM

Tryck på AM/FM för att växla mellan de båda banden.

Manuell stationsinställning

Tryck på TUNE ◀ eller ▶ på musikcentret om du vill ställa in en avlägsen eller svag station som radion inte kan söka upp automatiskt.

Lägg in förinställda stationer

Du kan lagra 25 AM- och 25 FM-stationer i musikcentret Lifestyle®. Gör så här:

1. Öppna luckan på musikcentret.
2. Välj den station du vill förinställa, antingen genom manuell inställning eller genom att hålla SKIP nedtryckt tills du når stationen.
3. Tryck på STORE. Det lägsta lediga förinställningsnumret blinkar under tre sekunder, varefter det läggs in och visas.
4. Om du vill välja ett annat förinställningsnummer kan du, under tiden som siffran blinkar, trycka på en av SKIP-tangenterna. Förinställningsnumret visas.

Obs! Du kan inte lagra en station i en förinställningsposition som redan används, utan att först radera den tidigare inställda stationen (se "Radera förinställda stationer" nedan).

Försöker du lägga in mer än 25 AM- eller FM-stationer, blinkar "--" i förinställningsrutan.

Välj förinställda stationer

Tryck på SKIP ►► eller ◄◄ när du vill välja nästa respektive föregående förinställda station. Ett exempel på indikering av en förinställd FM-station återges i figur 27.

Radera förinställda stationer

1. Öppna luckan på musikcentret.
2. Välj den förinställda station du vill radera.
3. Tryck på ERASE.

Obs! Du kan reservera en grupp förinställningsnummer för varje familjemedlem. Varje station kan tilldelas mer än ett förinställningsnummer. Alternativt kan du reservera olika nummergrupper för olika typer av stationer. Anteckna gärna dina förinställningar.

Figur 27

Indikering av en förinställd FM-station

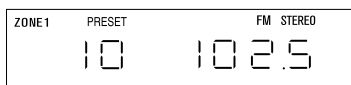

VARNING

Magnetfältet från Acoustimass®-modulen utgör ingen direkt risk för videoband, ljudband eller andra magnetmedia. Förvara emellertid inte band på eller i närheten av modulen.

Externa komponenter

Anslut komponenten i enlighet med anvisningarna på sid 10–12.

Starta komponenten direkt, eller med dess fjärrkontroll. Med VOLUME ▲ eller ▼ på fjärrkontrollen eller musikcentret Lifestyle® höjer respektive sänker du volymen. Alla övriga inställningar görs på komponenten ifråga, med ledning av dess bruksanvisning. Börja med att kontrollera att komponenten är på och att du har satt in ett band, en CD- eller laserskiva, eller motsvarande.

Obs! Systemet Lifestyle® 25 kan inte sätta på eller stänga av en ansluten komponent.

Sätt på systemet och välj komponenten

Tryck på TAPE, AUX, VIDEO 1 eller VIDEO 2 på fjärrkontrollen eller på SOURCE SELECT på musikcentret tills önskad komponent visas. Systemet sätts då på och den komponent som är ansluten till ingången ifråga startas. Om systemet redan är på, väljer du komponent med denna tangent.

Obs! När du väljer TAPE eller AUX, ställs automatiskt STEREO-läge (2 högtalare) in. När du väljer VIDEO 1 eller 2, ställs automatiskt SURROUND-läge (5 högtalare) in. Ändra läge med SURROUND (5 högtalare), STEREO+CENTER (3 högtalare) eller STEREO (2 högtalare).

I indikeringsfönstret visas att systemet är på och att komponenten är vald.

Videoljudkällor

Tryck på VIDEO 1 eller VIDEO 2 på fjärrkontrollen eller på SOURCE SELECT på musikcentret tills VIDEO 1 eller VIDEO 2 visas. Musikcentret sätts då på i SURROUND-läge och den videoljudkälla som är ansluten till VIDEO 1 eller VIDEO 2 väljs. Om systemet redan är på, väljer du komponent och SURROUND-läge med denna tangent.

Om videokomponenten är ansluten till AUX eller TAPE på musikcentret, väljer du den med AUX eller TAPE på fjärrkontrollen, eller SOURCE SELECT på musikcentret. Systemet sätts då på i STEREO-läge. Tryck på SURROUND om du vill ha SURROUND-läge (5 högtalare).

Kassettbandspelare

Du spelar in på en ansluten kassettbandspelare genom att spela av en ljudkälla (AM/FM, CD, AUX, VIDEO 1 eller 2) till band. På ett system med två zoner spelar du av källan i zon 1. Ställ in kassettbandspelaren för inspelning.

Hörlurar

Du ansluter hörlurar till miniuttaget till höger på musikcentret (figur 28). Du kan använda de flesta typer av hörlurar. Om hörlurarna inte passar i uttaget, kan du inhandla en adapter hos Bose®-återförsäljaren eller någon annan elektronikaffär.

När hörlurar ansluts, stängs de högtalare som är anslutna till SPEAKER ZONE 1 av.

Figur 28

Anslutning av hörlurar

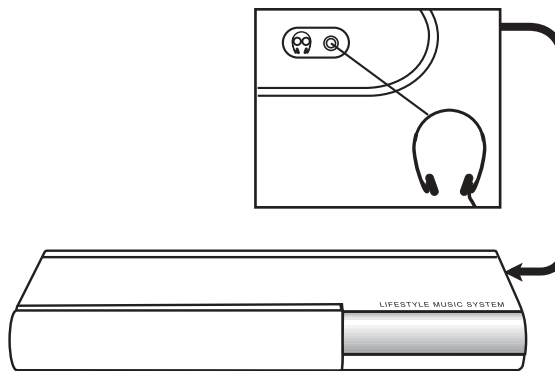

Figur 29

Bas- och diskantreglage

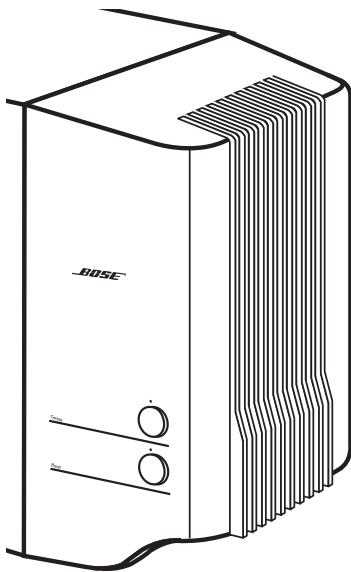

Finjustera systemet

Under de flesta förhållanden får du en utsökt ljudkvalitet om du placerat högtalarna i enlighet med riktlinjerna på sid 6–7.

Du behöver inte justera inställningarna vid volymvariationer eftersom Boses® patenterade signalbehandlingsteknik alltid ger en naturlig tonbalans över hela volymområdet.

Du kan finjustera systemet ytterligare enligt anvisningarna nedan.

Ställ in högtalarreglagen

TREBLE- och BASS-reglagen (diskant och bas) för systemet Lifestyle® 25 sitter på Acoustimass®-modulen (figur 29). Med dessa reglage kan du ställa in diskanten (de höga ljudfrekvenserna) och basen (de låga ljudfrekvenserna). Normalt är reglagen inställda med prickerna på reglaget mitt för "klockan 12". Du kan också känna att reglaget snäpper i ett spår i detta läge. Vrid reglagen medurs för att öka och moturs för att minska diskanten respektive basen.

Kompensera för rumsakustiken

Akustiken i rummet (dess ljudkaraktäristika) kan inverka på ljudkvaliteten från alla slags högtalarsystem. Vanligtvis kan du minska många problem genom en noggrann inställning av TREBLE- och BASS-reglagen.

För mycket eller för litet diskant

Rum med alltför få ljudabsorberande material, och speciellt rum med kala golv och väggar, kan ge alltför skarpa ljud. Genom att vrida ned TREBLE-reglaget (-) ökar du diskanten.

Rum med en stor mängd ljudabsorberande material – som exempelvis stoppade möbler, heltäckningsmattor eller tunga draperier – kan reducera diskanten i systemet. Diskanten ökas om du flyttar bort högtalarna från de absorberande materialen. Du kan öka diskanten genom att vrida upp TREBLE-reglaget en aning (+).

För mycket eller för litet bas

Du minskar basen genom att vrida ned BASS-reglaget (-) och ökar den genom att vrida upp det (+).

Acoustimass-modulens placering inverkar på basen, som ökar när modulen står nära ett av rummets hörn och minskar när den flyttas bort från hörnet.

Figur 30

Exempel på två lyssningszoner: högtalarna Lifestyle® 25 i zon 1 och Acoustimass®-system med elhögtalare i zon 2

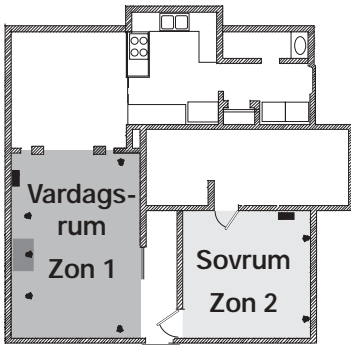

Två lyssningszoner

Systemet Lifestyle® 25 kan rikta ljudet från en eller två ljudkällor till två olika lyssningsområden samtidigt. Vart och ett av dessa lyssningsområden – som kan bestå av antingen ett eller flera rum (inklusive områden utomhus) – kallas för en zon. Genom att utöka systemet med ytterligare eldrivna högtalare och en andra fjärrkontroll kan du upprätta två lyssningszoner.

Hur zonerna fungerar

- Du kan återge olika ljudkällor samtidigt inom zon 1 respektive zon 2 – CD, AM/FM-radio, TAPE, VIDEO eller AUX.
- Bägge zonerna kan återge samma ljudkälla.
- Endast en radiostation kan återges åt gången.

Upprätta de två zonerna

- Ställ de högtalare som ingår i Lifestyle® 25 i zon 1.
- Du kan ha en valfri kombination av rum och våningsplan som zoner.
- Med en Lifestyle®-systemkabel ansluter du en andra uppsättning eldrivna Bose®-högtalare till SPEAKER ZONE 2 på musikcentret.
- Med speciella adaptrar kan du ansluta en befintlig stereoanläggning.
- Använd en andra Lifestyle®-fjärrkontroll för zon 2.

Kontakta återförsäljaren eller Bose direkt för information om anskaffning av ytterligare eldrivna högtalare, fjärrkontroller och adaptrar för anslutning av ytterligare utrustning.

Ställ in en andra fjärrkontroll för zon 2

Du behöver en andra fjärrkontroll som ställs in för ZON 2 och som gäller de högtalare som anslutits till ZONE 2. Gör så här:

1. Öppna batterifacket på fjärrkontrollen.
2. Sök upp miniatyromkopplare 8 (figur 31). Om den står i det *nedre* läget, för ZON 1, skjuter du *upp* den till läget för ZON 2. Använd ett gem, en kulspetspenna eller liknande.
3. Kontrollera att huskodomkopplarna (1, 2, 3 och 4) står i samma läge som på den första fjärrkontrollen. (Ytterligare information om huskoder finns på sid 25.)
4. Stäng batterifacket.

Figur 31

Inställning av högtalarkod-omkopplare

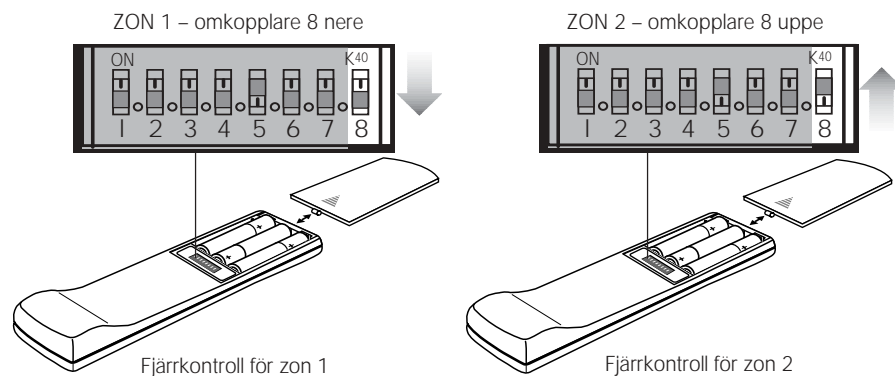

Kontrollera två lyssningszoner

Kontrollera zonerna med fjärrkontroller

De två fjärrkontrollerna måste vara inställda för var sin zon. Se sid 23 för anvisningar om hur du ställer in en andra fjärrkontroll för zon 2.

- Du kan välja och kontrollera ljudkällorna i varje zon med dess fjärrkontroll.
- Du kan anpassa volymen i varje zon med dess fjärrkontroll.
- Du kan sätta på och stänga av varje zon med dess fjärrkontroll.
- Du kan lyssna på samma ljudkälla i bägge zonerna.

Kontrollera zonerna från musikcentret

Du måste utföra flera steg för att sätta på och stänga av de två zonerna från musikcentret.

- Håll ON/OFF nedtryckt för att sätta på zon 2 från musikcentret. I indikeringsfönstret visas vilken zon som är på respektive av. Släpp tangenten för att välja det alternativ som visas.

När du håller ON/OFF nedtryckt växlar indikeringen i följande ordning:

	Zon 1	Zon 2
Ett	På	Av
Två	På	På
Tre	Av	På

- När bägge zonerna är på, trycker du på ON/OFF på musikcentret. Indikeringen växlar då i följande ordning:

	Zon 1	Zon 2
	På	På
Tryckning 1	Av	På
Tryckning 2	Av	Av
Tryckning 3	På	Av
Tryckning 4	Av	Av
Ytterligare tryckningar	Zon 1 upprepar På/Av	

- När zon 1 är på (också då zon 2 är på) gäller tangenterna på musikcentret enbart zon 1.
- När endast zon 2 är på gäller tangenterna på musikcentret zon 2.
- Om du trycker på SOURCE SELECT, för FM eller AM, när zon 2 återger ljud från en station på det andra radiobandet, blinkar det band som valts för zon 2 i indikeringsfönstret. Om du inte vill ändra det band som återges i zon 2, väljer du en annan ljudkälla genom att inom två sekunder trycka på SOURCE SELECT.

Zoninformation på musikcentret

- När zon 1 eller bägge zonerna är på, visas information om zon 1 i indikeringsfönstret.
- När endast zon 2 är på, visas information om zon 2 i indikeringsfönstret.

Ändra huskodinställningarna

Varje Lifestyle®-fjärrkontroll använder sig av ett system med överensstämmande huskoder för att kommunicera med motsvarande musikcenter. Om fjärrkontrollens kommandon skulle visa sig komma i konflikt med ett annat Lifestyle®-system i närheten, kan du lätt ändra så att ditt system och dess fjärrkontroll(er) använder andra huskoder. Gör så här:

1. Öppna batterifacket på fjärrkontrollen och sök upp miniatyromkopplarna (figur 32).
2. Ställ in en ny kod genom att ändra läget för någon av omkopplarna 1, 2, 3 eller 4. Använd ett gem, en kulspetspenna eller liknande.

Obs! Ändra inte omkopplarna 5, 6 eller 7. Förinställningen för omkopplare 5 är uppåt och för omkopplare 6 och 7 nedåt.

3. Stäng batterifacket.

Figur 32

Miniatyromkopplarna för inställning av huskoder och zoner

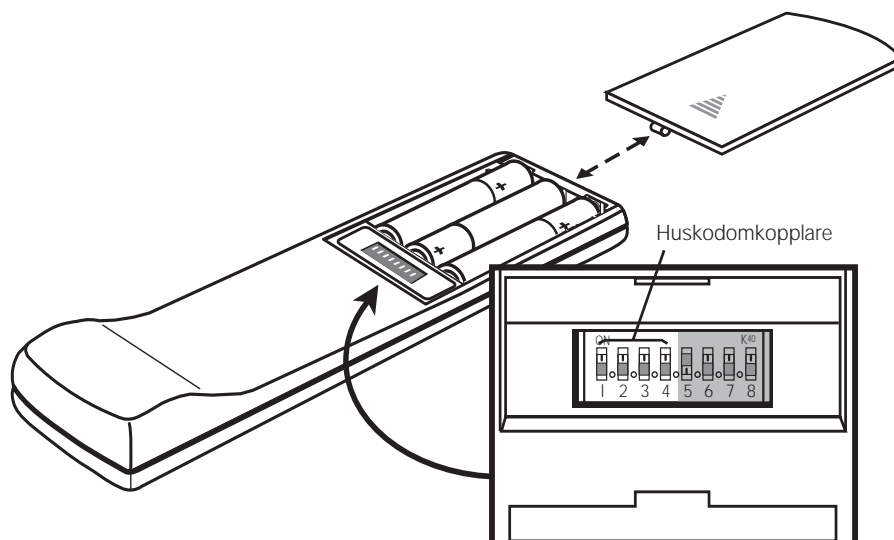

4. Öppna luckan på musikcentret.
5. Stäng av bägge zonerna.
6. Håll STORE nedtryckt. PROGRAM börjar blinka i indikeringsfönstret.
7. Under tiden som du håller STORE nedtryckt och indikeringen blinkar, trycker du på valfri tangent på fjärrkontrollen.
 - Indikeringen slutar blinka och visar PROGRAM en kort stund för att bekräfta att en ny huskod har ställts in.
 - Huskoden bekräftas i indikeringsfönstret genom fyra rektanglar, som motsvarar de fyra omkopplarnas inställningar (uppåt eller nedåt, figur 33).
8. Släpp STORE. Systemet förblir avstängt.
9. Om du har flera fjärrkontroller, ska du ställa in omkopplarna i de övriga på samma sätt som i den första. Steg 4–8 behöver inte upprepas.

Obs! För att kontrollera vilken huskod ditt system använder kan du trycka på STORE när systemet inte är på. Systemet visar inställningarna för omkopplare 1–4.

Figur 33

Exempel på indikering av huskodinställning (omkopplare 1 uppåt, omkopplarna 2, 3 och 4 nedåt)

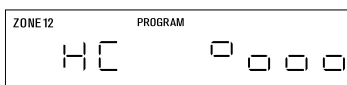

Felsökning

Problem	Åtgärd
Systemet fungerar inte alls	<ul style="list-style-type: none"> • Kontrollera att nätdelen är korrekt ansluten till musikcentret, att nätsladdarna är korrekt anslutna till Acoustimass®-modulen samt att nätdelen och nätsladdarna är korrekt anslutna till fungerande vägguttag. • Kontrollera att du har valt en ljudkälla (CD, AM/FM osv). • Koppla bort musikcentrets nätdel från nätströmmen under en minut, och återanslut den. Enheten återställs då automatiskt efter en strömstöt eller ett strömbortfall. • Om systemet inte "svarar", trycker du samtidigt på STORE, ERASE och ON/OFF (på musikcentret) för att återställa.
Inget ljud	<ul style="list-style-type: none"> • Höj volymen. • Kontrollera om det står MUTE i indikeringsfönstret. Tryck i så fall på MUTE på fjärrkontrollen för att koppla bort tystningsfunktionen. • Kontrollera att den ingående ljudkabeln är ordentligt ansluten till SPEAKER ZONE 1 på musikcentret och att flerstiftkontakten i kabelns andra ände sitter ordentligt i AUDIO INPUT på Acoustimass-modulen. • Kontrollera högtalaranslutningarna. • Stäng av musikcentret i tio sekunder och sätt sedan på det igen. Detta återställer kommunikationen mellan musikcentret och högtalarna. • Kontrollera anslutningarna till eventuella externa komponenter. Kontrollera att rätt ljudkälla har valts. • Kontrollera att CD-skivorna ligger rätt i magasinet, med etiketten vänd uppåt, samt att magasinet sitter i musikcentret på rätt sätt. • Koppla bort eventuella hörlurar. • Anslut FM- och AM-antennerna.
Inget ljud från mitthögtalaren	<ul style="list-style-type: none"> • Se till att kabeln till mitthögtalaren är ansluten i båda ändar. • Välj STEREO+CENTER (3 högtalare) eller SURROUND (5 högtalare).
För hög volym från mitthögtalaren	<ul style="list-style-type: none"> • I STEREO+CENTER-läge trycker du på SURROUND – för att sänka volymen i mitthögtalaren. • Håll STEREO+CENTER (3 högtalare) nedtryckt i tio sekunder för att återställa den förinställda volymen i mitthögtalaren.
Inget ljud från surroundhögtalarna	<ul style="list-style-type: none"> • Välj SURROUND-läge (5 högtalare). • Tryck på SURROUND +. • Håll SURROUND (5 högtalare) nedtryckt i tio sekunder för att återställa den förinställda volymen i surroundhögtalarna. • Se till att videoljudkällan är stereoutrustad och surroundkodad samt att den komponent som används (TV, videobandspelare, laserskivspelare) är stereoutrustad.
För hög volym från surroundhögtalarna	<ul style="list-style-type: none"> • I SURROUND-läge trycker du på SURROUND –. • Se till att både vänster och höger framhögtalare är anslutna till de blå framhögtalaruttagen och att vänster och höger surroundhögtalare är anslutna till de orangefärgade uttagen för surroundhögtalarna. • Håll SURROUND (5 högtalare) nedtryckt i tio sekunder för att återställa den förinställda volymen i surroundhögtalarna.

Problem	Åtgärd
Fjärrkontrollen fungerar ibland eller inte alls	<ul style="list-style-type: none"> • Kontrollera batteriernas polariteter (+ och -). Se sid 14. • Använd fjärrkontrollen närmare musikcentret. • Flytta fjärrkontrollen (eller musikcentret) någon meter för att undvika "döda zoner". Se anmärkningen på sid 17. • Kontrollera att den ingående kabeln är fast insatt och inte hoprullad utan så utsträckt som möjligt. • Kontrollera att huskoderna i fjärrkontrollen och musikcentret överensstämmer. Följ steg 4-8 på sid 25.
Enheten sätts på eller stängs av, eller fungerar oberäkneligt	<ul style="list-style-type: none"> • Ändra huskodinställningen för att förhindra störningar från ett annat Lifestyle®-system i närheten. Anvisningar för inställning av huskoden finns på sid 25.
Radion fungerar inte	<ul style="list-style-type: none"> • Kontrollera att antennerna är ordentligt anslutna. • Justera antennen för att förbättra mottagningen. • AM-antennen måste stå upp. • Flytta antennerna längre bort från TV:n eller annan elektronisk utrustning. • Signalerna kan vara svaga där musikcentret används.
CD-spelaren fungerar inte	<ul style="list-style-type: none"> • Kontrollera om avspelningsymbolen ► visas i indikeringsfönstret. • När du har tryckt på CD ska du vänta några sekunder innan du trycker på PLAY. • Kontrollera att magasinet sitter rätt i musikcentret. • Kontrollera att det finns en CD-skiva i magasinet, och att etiketten är vänd uppåt. Om en CD-skiva sitter i uppochned eller om den inte kan spelas, blinkar motsvarande ruta i indikeringsfönstret. • Tag ut magasinet och sätt i CD-skivan igen. • Det kan finnas smuts eller damm på CD-skivan. Rengör den (figur 35). • CD-skivan kan vara skadad. Prova med en annan. • Om indikeringsfönstret visar meddelandet "E01" har ett mekaniskt fel uppstått. Drag då ur elkontakten och sätt i den igen. Kontakta Boses® kundservice om samma felmeddelande återkommer (se listan på näst sista sidan).
Förvrängt FM-ljud	<ul style="list-style-type: none"> • Justera antennen för att minska störningarna.
Förvrängt ljud	<ul style="list-style-type: none"> • Kontrollera att högtalarkablarna inte är skadade och att alla anslutningar är ordentligt gjorda. • Sänk utsignalnivån från eventuella externa komponenter som anslutits till musikcentret.
Inget ljud från bandspelaren, CD-spelaren, videobandspelaren eller TV:n	<ul style="list-style-type: none"> • Kontrollera anslutningarna. • Kontrollera att komponenten är på. • Konsultera bruksanvisningen för komponenten ifråga.

Garanti

Lifestyle® 25 System från Bose® omfattas av en begränsad, ettårig, överlåtbar garanti. Fullständig information om garantin finns på det garantikort som medföljde systemet. Fyll i informationsdelen av kortet och skicka den till Bose.

Kundservice

Kontakta Boses kundservice för ytterligare hjälp med att lösa problem. Adresser och telefonnummer till Bose Corporations kundservicekontor finns på näst sista sidan.

Skötsel av systemet Lifestyle® 25

Det enda du behöver göra är att rengöra systemet och dina CD-skivor, samt byta batterier i fjärrkontrollen.

Läs om hur du byter batterier i fjärrkontrollen i "Ställ in fjärrkontrollen" på sid 14.

Figur 34

Hur man håller en CD-skiva

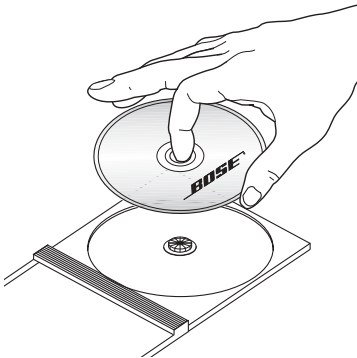

Hantera CD-skivor

Håll skivorna i kanten för att undvika fingeravtryck och repor (figur 34).

Tag bort fläckar och fingeravtryck från skivorna med en luddfri, mjuk och torr trasa. Torka med raka rörelser från skivans mitt och ut mot kanterna (figur 35). Använd inte kemikalier, eftersom de kan skada skivan.

Skriv inte på skivorna och sätt inga etiketter på dem.

Förvara skivorna i fodral när de inte används för att minimera utsättningen för damm och smuts. Undvik direkt solbelysning, höga temperaturer och hög luftfuktighet.

Rengör musikcentret

Rengör endast höljet på musikcentret med en mjuk och torr trasa.

Använd inte lösningsmedel, kemikalier eller motsvarande som innehåller alkohol, ammoniak eller nötande medel. Spill inte vätskor genom öppningarna. Använd inte spray i närheten av systemet.

Figur 35

Hur man rengör en CD-skiva

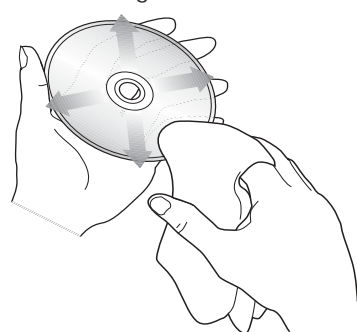

Rengör högtalarna

Rengör högtalarlådorna med en mjuk, fuktad trasa. Du kan använda fönstertvättmedel utan ammoniak för att bibehålla lyster.

Använd inte spray i närheten av systemet. Använd inte lösningsmedel, kemikalier eller motsvarande som innehåller alkohol, ammoniak eller nötande medel. Spill inte vätskor genom öppningarna.

Högtalarfronterna kräver ingen särskild skötsel, men om det behövs kan du dammsuga dem försiktigt.

Transportera musikcentret

Lås CD-mekanismen när du transporterar musikcentret. Gör så här:

1. Tag ut CD-magasinet.
2. Se till att musikcentret är av (alla zoner).
3. Håll samtidigt ned STORE, ERASE och PLAY/PAUSE på musikcentret och släpp sedan upp dem igen.
4. Håll EJECT nedtryckt i tio sekunder. CD-hissen flyttas då till låst läge.
5. Om CD-hissen fortsätter att flyttas sedan du släppt tangenten, väntar du i tio sekunder och upprepar steg 3 och 4.

CD-mekanismen låses upp automatiskt när du sätter på systemet och väljer CD.

Teknisk information

Eldata för musikcentrets nätadel

USA/Kanada: 120 V ~ 60 Hz 25 VA

Europa: 230 V ~ 50 Hz 25 VA

Australien: 240 V ~ 50 Hz 25 VA

Dubbla spänningar: 120 V ~ 60 Hz 25 VA och
230 V ~ 50 Hz 25 VA

Eldata för högtalarsystemet

USA/Kanada: 120 V ~ 50/60 Hz 350 W

Europa/Australien: 220–240 V ~ 50/60 Hz 350 W

Dubbla spänningar: 115/230 V ~ 50/60 Hz 350 W

Musikcentrets ingångar

TAPE: 2 Vms, max

AUX, VIDEO: 2 Vms, max

FM-antenn: 75 Ω

AM-antenn: 12 μH

Ström: 12 V~, 1,3 A

Musikcentrets utgångar

Variabel audio: SPEAKER ZONES 1 och 2

Fast audio: ZONE 1, ZONE 2, TAPE

Hörlurar: 32 Ω min impedans

SERIAL DATA: för framtida bruk

Zonanslutningsstift:

1: variabel vänster audio

2: variabel höger audio

3: fast vänster audio

4: fast höger audio

5: audio jord

6: +10 V reglerlinje

7: SMART SPEAKER data

8: reglerlinje jord
(och fjärrantenn)

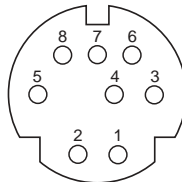

Tillbehör

Kontakta Bose®-återförsäljaren för information om monteringsfästen, stativ, CD-magasin, ytterligare fjärrkontroller och anslutning av ytterligare eldrivna högtalare från Bose. Eller kontakta Bose direkt (telefonnumren finns på näst sista sidan).

Fjärrkontrollens avstånd

20 m

Mått

Musikcentret

39,4 x 20,3 x 6,6 cm (B x D x H)

Kubhögtalarna

7,6 x 12,2 x 15,2 cm (B x D x H)

Acoustimass®-modulen

59 x 19 x 35,5 cm (B x D x H)

Vikt

Musikcentret

2,7 kg

Kubhögtalarna

1 kg

Acoustimass-modulen

15 kg

Total vikt vid frakt

29,5 kg

Yta

Musikcentret

Aluminium

Kubhögtalarna

Målad polymer

Acoustimass-modulen

Vynyllaminat, polymer

- A**
 Acoustimass®-modul 2–9, 13, 15, 21, 22, 26, 29
 AM-antenn 5, 13, 26, 29
 AM/FM 4, 15–17, 20, 21, 26
 anslutningar 8, 9, 11–13, 26, 27
 antenn 5, 11, 13, 26, 27, 29
 AUX 11, 16, 17, 21, 23, 29
- B**
 bakhögtalare, *se surroundhögtalare*
 BASS 22
 batterier 5, 14, 27, 28
- C**
 CD-magasin 5, 18
 CD-skiva 4, 5, 10, 12, 15–21, 23, 26–29
 CD-växlare 4, 16, 18, 19
- D**
 dubbel spänning 5, 9, 14, 29
- E**
 E01 27
 EJECT 18
 ERASE 14, 17, 20
 extraingång 4
- F**
 felmeddelande 27
 felsökning 26
 finjustering 6, 20, 22
 fjärrkontroll 4, 5, 11, 14–17, 21–29
 FM-antenn 5, 13, 29
 framhögtalare 4, 6, 7, 26
 förinställd radiostation 20
 förinställning 15–17, 20
- G**
 garanti 3, 27, 28
 gummitassar 5
- H**
 huskoder 14, 25
 högtalare, eldriven 22, 23, 26
 högtalarkabel 5–8, 27
 högtalarplacering 6, 7, 22
 hörlurar 21, 26
- I**
 indikeringsfönster 10, 11, 14, 15, 18–21, 24–27
 ingående kabel 5, 7–9, 26
- K**
 kabel 5–10, 12, 26, 27
 kabel-TV 10
 kassetband 4
 kassetbandspelare 4, 12, 16, 21
 kubhögtalare 6, 8, 29
 kundservice 6, 8, 27
- L**
 laserskiva 10, 11, 26
 laserskivspelare 12
 lyssningszon 8, 16, 23, 24
- M**
 magasin 5, 16, 18, 26, 27
 miniatyromkopplare, *se omkopplare*
 mitthögtalare 6, 26
 musikcenter 2–5, 7–21, 23–29
 MUTE 15, 16, 26
 MUTE ALL 15, 16
- N**
 NEXT DISC 16
 nätdel 5, 9, 14, 15, 26, 29
 nätsladd 5, 9, 15, 26
- O**
 omkopplare 14, 23, 25
 ON/OFF 24
- P**
 packa upp, *se uppackning*
 PAUSE 19
 placering 6, 7, 13, 22
 PLAY 12, 15, 16, 19, 27
- R**
 radio 2, 4, 15–17, 19, 20, 23, 24, 27
 radiostationer, förinställda 17
 RANDOM 15, 16, 19
 RCA-förlängningskablar 8
 reglage 2, 7, 10, 16, 17, 22, 25, 29
 rengöring 28
 rumsakustik 22
 röd rand 8
- S**
 serienummer 3, 5
 SKIP 16, 19, 20
 skiva, *se CD-skiva*
 skivspelare 12
 slumpmässig avspelning 15, 16, 19
 SOURCE SELECT 16, 19–21
 spänning 2, 5, 9, 14, 29
 spänningsväljare 9
 stationsintervall 14
 stickproppsadapter 9
 STOP 16, 19, 20
 STORE 17, 20, 25
 SURROUND 4, 11, 15, 17, 26
 surround 4–8, 10, 17, 26
 surroundhögtalare (bakhögtalare) 4, 7, 8, 26
 surroundkablar 8
 säkerhetsinformation 2
- T**
 TAPE 11, 12, 15–17, 21, 23, 29
 tillbehör 29
 TREBLE 22
 TUNE 17, 19, 20
 TV 4, 6, 7, 10–12, 26, 27
- U**
 uppackning 5
- V**
 ventilation 7
 VIDEO 11, 15–17, 21, 23, 29
 videobandspelare 7, 10–12, 26, 27
 videoljud 4, 12, 16, 21
 VideoStage™ 4
 VOLUME 15, 16, 21
 volym 10, 11, 15–17, 21, 22, 26
- Z**
 zoner 8, 9, 15, 16, 23–26, 29
- Ö**
 öppning 7

USA

Bose Corporation, The Mountain
Framingham, MA 01701-9168
1-800-288-BOSE (1-800-288-2673)
Weekdays 9 a.m. to 8 p.m.
Saturdays 9 a.m. to 3 p.m.
ET (eastern time)

Canada

Bose Ltd., 8-35 East Beaver Creek Road
Richmond Hill, Ontario L4B 1B3
1-800-444-BOSE (1-800-444-2673)
9 a.m. to 5 p.m. ET (eastern time)

European Office

Bose B.V., Nijverheidstraat 8
1135 GE Edam, Nederland
TEL 0299-371055 FAX 0299-368163

Australia

Bose Australia, Inc., 1 Sorrell Street
Parramatta, N.S.W. 2150
TEL 02 204-6111 FAX 02 204-6122

Belgique/België

Bose N.V., Limesweg 2, B-3700 Tongeren
TEL 012-390800 FAX 012-390840

Danmark

Bose A/S, Industrivej 7, 2605 Brøndby
TEL 43437777 FAX 43437818

Deutschland

Bose GmbH, Max-Planck-Straße 36d
D-61381 Friedrichsdorf
TEL 06172-71040 FAX 06172-710419

France

Bose S.A., 6, rue Saint Vincent
78100 Saint Germain en Laye
TEL 01-30616363 FAX 01-30614105

India

Bose Corporation India Private Limited
W-16, Greater Kailash-11
New Delhi 110 048
TEL (011) 648 4462 FAX (011) 648 4463

Ireland

Bose Corporation
Carrickmacross, Co Monaghan
TEL 042-61988 FAX 042-61998

Italia

Bose S.p.A., Via Luigi Capucci, 12
00147 Roma
TEL 06-5127641 FAX 06-5115438

Japan

Bose K.K., Shibuya YT Building
28-3 Maruyama-cho
Shibuya-ku, Tokyo 150
TEL 3-5489-1052 FAX 3-5489-0591

Nederland

Bose B.V., Nijverheidstraat 8
1135 GE Edam
TEL 0299-366661 FAX 0299-368166

Norge

Bose A/S, Solheimsgate 11
N-2001, Lillestrøm
TEL 63-817380 FAX 63-810819

Österreich

Bose Ges.m.b.H., Vienna Business Park
Wienerbergstrasse 7 (10.OG)
A-1100 Vienna
TEL 01-60404340 FAX 01-604043423

Schweiz

Bose AG, Rünenbergerstrasse 13
4460-Gelterkinden
TEL 061-9815544 FAX 061-9815502

Sverige

Bose A/S, Blandsädsgratan 2D
S-43146 Mölndal
TEL 031-878850 FAX 031-274891

United Kingdom

Bose Limited, Unit G2
Trinity Trading Estate
Sittingbourne, Kent ME10 2PD
TEL 01795-475341 FAX 01795-427227

Other Locations

Bose Service, 1 New York Avenue
Framingham, MA 01701-9168 USA
TEL (508) 229-8484 FAX (508) 229-3891



BOSE[®]
Better sound through research[®]

©2004 Bose Corporation
The Mountain, Framingham, MA 01701-9168 USA
187718-SVEvo AM Rev.01