

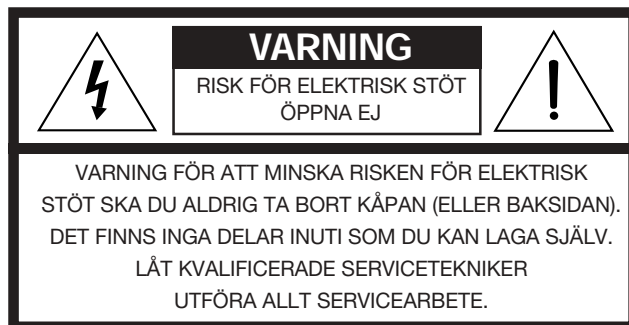

-  **WARNING:** För att minska risken för eldsvådor och elektriska stötar ska du inte utsätta systemet för regn eller fukt.



Nedanstående VARNINGS-meddelanden står på undersidan av Personal™ Lifestyle® musikcentret, Acoustimass®-modulen, manöverpanelen för flera rum och cd-växlaren.



Blixtsymbolen i triangeln uppmärksammar på isolerad farlig spänning inuti kåpan. Spänningen kan vara tillräckligt kraftig för att innebära risk för elektriska stötar.



Utropstecknet i triangeln uppmärksammar på viktiga användnings- och underhållsanvisningar i denna bruksanvisning.

-  **WARNING:** Om tillämpligt, ska du matcha du kontaktens breda blad med det breda spåret i väggurtaget och skjuta in den helt, så att du undviker fara för elektrisk stöt.

### Laserapparat av klass 1

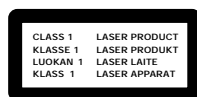

Denna cd-spelare är klassificerad som en LASERAPPARAT KLASS 1. Etiketten med CLASS 1 LASER PRODUCT finns på enhetens undersida.

-  **WARNING:** Användning av reglage och justeringar samt utförande av andra procedurer än de som specificeras här kan resultera i att användaren utsätts för farlig strålning. Cd-spelaren bör endast justeras och repareras av behörig servicepersonal.

### Batterier

Följ alltid gällande lokala föreskrifter för hantering av begagnade batterier. Bränn aldrig batterier.

### Läs denna bruksanvisning

Följ anvisningarna noga. På så sätt kan du installera och använda systemet korrekt och utnyttja alla dess avancerade egenskaper. Spara bruksanvisningen för framtida bruk.

## Var du finner...

Installation .....	4
Inledning .....	4
Uppackning .....	5
Välja placering för musiksysteem Lifestyle® 40 .....	6
Ansluta systemet .....	8
Ansluta externa komponenter .....	11
Ansluta antennerna .....	12
Ansluta och slå på Acoustimass®-modulen .....	13
Installera Personal™ musikcentret .....	13
Använda musiksysteem Lifestyle® 40 .....	14
Slå på systemet .....	14
Använda indikeringsfönstret på Personal musikcentret .....	16
Lyssna på radion .....	18
Lyssna på cd-skivor .....	21
Använda systemet med externa komponenter .....	27
Finjustera systemet .....	28
Använda ett Lifestyle® 40 musiksysteem för flera rum .....	32
Ansluta ytterligare rum .....	32
Använda i mer än ett rum .....	33
Använda mer än ett Personal musikcenter .....	35
Underhålla musiksysteem Lifestyle® 40 .....	36
Hitta ett Personal musikcenter som försvunnit .....	36
Byta ut batterier .....	36
Göra rent systemet .....	37
Felsökning .....	38
Garanti .....	39
Kundservice .....	39
Produktinformation .....	40
Teknisk information .....	40
Tillbehör .....	40
Sakregister .....	41
Bose® Corporation .....	Näst sista sidan

## För framtida bruk

Serienumren står på undersidan av Personal musikcentret, manöverpanelen för flera rum, cd-växlaren och Acoustimass-modulen.

Personal musikcenter serienummer: \_\_\_\_\_

Serienummer för manöverpanelen för flera rum: \_\_\_\_\_

Cd-växlarens serienummer: \_\_\_\_\_

Acoustimass-modulens serienummer: \_\_\_\_\_

Återförsäljare: \_\_\_\_\_

Telefonnummer till återförsäljaren: \_\_\_\_\_ Inköpsdatum: \_\_\_\_\_

Spara kvittot och garantikortet tillsammans med denna bruksanvisning.

### Inledning

Det gläder oss att du valde Bose® Lifestyle® 40 musiksystem. Det ligger många år av forskning bakom detta fullständiga ljudunderhållningssystem - det mest avancerade, kompakta musiksystem som Bose tillverkar. Tekniska innovationer som gör musikcentret Lifestyle® 40 unikt inkluderar Bose Personal™ musikcentret som får plats i handen och som du kan köra hela systemet från, samt Jewel Cube®-högtalare, så små att de nästan försvinner.

Personal musikcentret är klart okonventionellt – det är interaktivt d v s skickar ut och tar emot signaler från systemet så att du kan styra alla de avancerade egenskaperna var du än befinner dig i ditt hem. Genom det personliga musikcentret kan du hålla reda på systemets status. Detta gör det lätt att ha full kontroll över alla dess användningsmöjligheter och uppnås genom systemets tvåvägsradiofrekvenslänk.

Bose Jewel Cube-högtalare är också långt ifrån konventionella. Patenterad teknik gör att dessa små högtalare inte bara fyller ett rum med ljud utan också återger ljud mer noggrant än traditionellt utformade högtalare.

Lifestyle® 40-musiksystemets andra delar är också utformade för att inte synas:

- Den eleganta Lifestyle® cd-växlaren, utformad för att ge dig flexibilitet där du placerar den
- Den gömda, nätanslutna Acoustimass® modulen som ger fullödiga, verklighetstroga bastoner
- Bose manöverpanel för flera rum som innehåller en inbyggd AM/FM-radio, ingångar för två videokällor, en extra källa och ett kassettdäck. Dessutom har det fyra oberoende ljudutgångar så att du kan njuta av Bose-ljud i hela hemmet.

Detta och flera andra innovationer skapar musiksystemet Lifestyle® 40, som ger dig ett enastående ljud, elegans och enkelhet för musik och hemmabio.

Ta dig tid att läsa igenom denna bruksanvisning ordentligt. På så sätt kan du installera och använda Lifestyle®-systemet och utnyttja alla dess avancerade egenskaper. Spara bruksanvisningen för framtida bruk.

## Uppackning

Packa upp systemet försiktigt. Spara allt emballage för eventuellt framtida bruk. Det ursprungliga emballaget är det säkraste du kan välja för transport av musiksystemet Lifestyle® 40. Om någon del av produkten verkar vara skadad ska du inte använda systemet. Meddela Bose® eller en auktoriserad Bose-återförsäljare omedelbart.

Kontrollera att paketet med systemet Lifestyle® 40 innehåller de delar som visas i figur 1.

- 🎵 **Obs!** Serienumren står på undersidan av Personal™ musikcentret, manöverpanelen för flera rum, cd-växlaren och Acoustimass®-modulen. Skriv sedan numren på garantikortet och på sidan 3.
- ⚠️ **WARNING:** Tag bort de tre transportsäkringsskruvarna från undersidan av cd-växlaren innan du installerar systemet.
- ⚠️ **WARNING:** Acoustimass-modulen väger 15 kg. Tänk på att lyfta den på rätt sätt för att undvika skador.
- ⚠️ **WARNING:** Undvik risk för kvävning genom att se till att plastpåsar hålls utom räckhåll för barn.

Figur 1

Detta ingår i systemet Lifestyle® 40:

- Personal musikcentret
- Cd-växlare
- Manöverpanel för flera rum
- Nätdel till manöverpanel\*
- 2 Jewel Cube®-högtalare
- 2 högtalarkablar
- Acoustimass-modulen
- Nätsladd\*
- 8 självhäftande gummitassar (4 till modulen och 2 par till Jewel Cube-högtalarna)
- Ingående ljudkabel
- Kabel för cd-växlare
- 4 st AAA-batterier
- FM-antenn
- AM ramantenn
- AM-antennbas
- Cd-magasin
- Systemet Lifestyle® cd

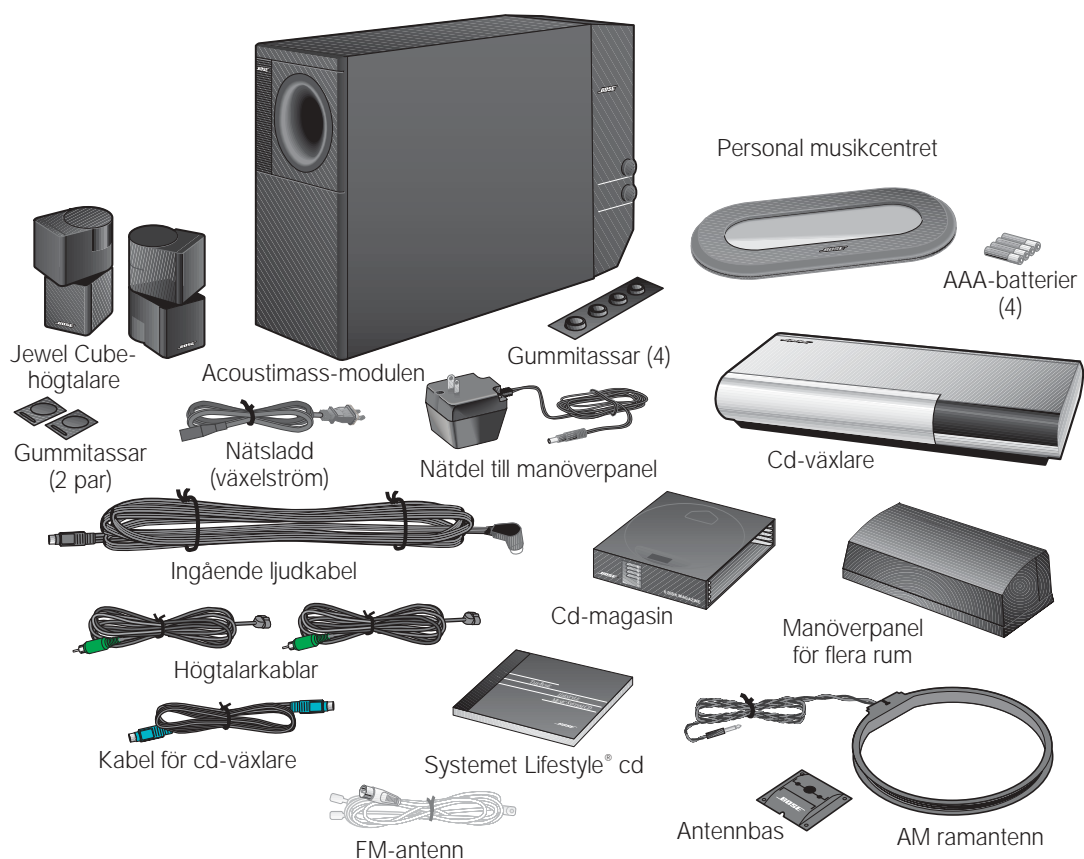

\* Nätsladd och nätdel ovan är versioner som används i USA, Canada och Japan. System med dubbla spänningar omfattar 1 nätsladd, 1 adapter  och 2 nätdelar. De nätsladdar och nätdelar som används i Europa, Storbritannien, Singapore respektive Australien visas nedan.



## Välja placering för musiksystemet Lifestyle® 40

Då du placerar högtalarna i enlighet med nedanstående riktlinjer får du, med hjälp av en kombination av reflekterat och direkt ljud, en verklighetsliknande känsla av stereoljud överallt i rummet. Du kan experimentera med Jewel Cube®-högtalarnas och Acoustimass®-modulens placeringar och riktningar tills du får det ljud du tycker är behagligast.

Läs mer om rumsakustik och högtalarnas placering i "Finjustera systemet" på sidan 28.

### Jewel Cube-högtalare

Så här placerar du högtalarna för att få maximum stereoeffekt från musiksystemet Lifestyle® 40 (figur 2).

1. För att skapa mest verklighetsliknande ljud ska du placera Jewel Cube-högtalarna 1,8 - 3,6 m ifrån varandra. De kan vara så nära varandra som 1 m eller så långt ifrån varandra som 4,6 m.
2. Placera Jewel Cube-högtalarna 15-30 cm från ytan bakom dem.
3. Rikta den ena kuben i vardera högtalare mot rummets mitt. Rikta den andra kuben mot en sidovägg för att få ett reflekterat ljud.

**!** *WARNING: Placera Jewel Cube®-högtalarna på stadiga och jämna ytor. Vibrationer kan få högtalarna att flytta på sig, särskilt på mycket glatta ytor. För att få ökad stabilitet ska du dra av skyddspapperet på de två identiska gummitassarna och placera dem i fördjupningarna undertill på vardera högtalaren.*

**♪** *Obs! Jewel Cube-högtalarna är magnetiskt avskärmade och kan därför placeras nära en TV utan att bildkvaliteten påverkas.*

**♪** *Obs! När du placerar högtalarna i en bokhylla, ska var och en av dem stå på hyllans framkant. Om högtalarna är instängda ändras hela ljudkvaliteten. Denna effekt minskas om hyllan är fylld med böcker.*

Figur 2

Rekommenderad placering av högtalarna

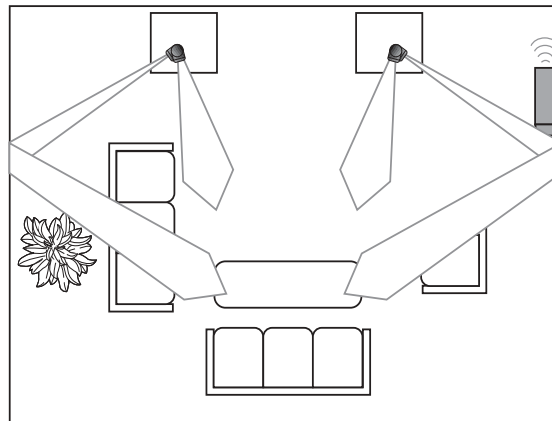

## Acoustimass®-modul

Så här placerar du modulen:

- ♪ *Obs! Placera Acoustimass-modulen minst 45 cm från TV:n för att undvika bildstörningar.*
- 1. Placera Acoustimass-modulen längs med samma vägg eller nära samma del av rummet som Jewel Cube®-högtalarna. Se figur 2.
- 2. Välj ut en lämplig plats, t ex under ett bord eller bakom en soffa. Se till att inga möbler eller gardiner blockerar ventilationsöppningarna.
- 3. Placera Acoustimass-modulen inom räckhåll för den ingående ljudkabeln, högtalar-kablarna samt ett vägguttag.
- 4. Placera Acoustimass-modulen i önskat läge (figur 3). För att den ska få erforderlig ventilation ska Acoustimass-modulen placeras på sin långsida och med anslutningarna vända mot golvet. Alternativt kan den placeras på sin största sida, med bas- och diskantreglagen uppåt. Placera inte modulen på någon av kortsidorna som visas av de sista två bilderna i figur 3.

Figur 3

Olika sätt att placera Acoustimass-modulen

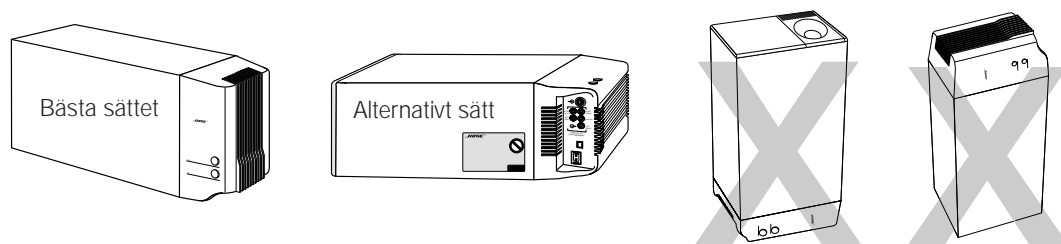

- 5. När du har bestämt var du ska placera modulen, ska du fästa de fyra självhäftande gummitassarna nära hörnen på undersidan av modulen. Tassarna ger extra stabilitet och skyddar mot repor.
- 6. Rikta den runda öppningen inåt i rummet eller längs med väggen, så att öppningen inte blockeras och så att du inte får för mycket bas.
- 7. För att uppnå bästa tänkbara basljud ska öppningen inte placeras med lika avstånd mellan två väggar eller med lika avstånd mellan väggen och taket.

⚠ **WARNING:** Täck inte över Acoustimass-modulens ventilationsöppningar. Skårorna på änden förser de inre elektroniska kretsarna med ventilation och de får därför inte övertäckas.

⚠ **WARNING:** Magnetfältet från Acoustimass-modulen utgör ingen omedelbar risk för videoband, ljudband eller andra magnetmedia. Förvara emellertid inte band på eller i närheten av modulen.

## Manöverpanel för flera rum

Så här placerar du manöverpanelen för flera rum. Om du vill kan du placera det utom synhåll.

- 1. Placera manöverpanelen för flera rum högst 9,1 m från Acoustimass-modulen (längden på den ingående ljudkabeln).
- 2. Placera manöverpanelen för flera rum tillräckligt nära ljudkällorna (TV, videobandspelare, DVD-spelare, etc.) så att kabeln räcker. Kontakta återförsäljaren eller ring Bose® kundservice om du behöver ytterligare ljud- och/eller videokablar för att ansluta alla komponenter.

## Cd-växlare

Välj ut en lämplig plats för cd-växlaren.

- 1. Placera cd-växlaren på en jämn yta. Se till att det finns tillräckligt med plats för att öppna locket.
- 2. Placera cd-växlaren tillräckligt nära manöverpanelen för flera rum så att en 2 m sladd räcker.

Figur 4

Manöverpanel för flera rum

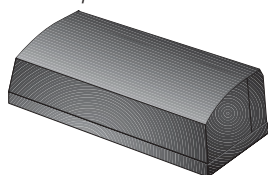

Figur 5

Cd-växlare

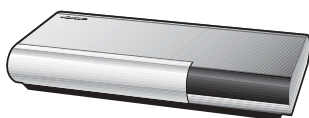

## Ansluta systemet

Anslut högtalarna när du har bestämt var högtalarna, cd-växlaren och manöverpanelen ska placeras.



**WARNING:** Se till att alla komponenter är urkopplade från elnätet innan du börjar ansluta systemet.

### Ansluta Jewel-Cube®-högtalarna till Acoustimass®-modulen

1. Skjut in kontakten på vardera högtalarkabeln helt och hållet i uttaget på baksidan av varje högtalare (figur 6). Kontaktens upphöjda kant passar in i spåret upptill i uttaget.
2. Anslut varje 6 m kabel till motsvarande vänster eller grönt uttag på Acoustimass-modulen. Högtalarkablarna har gröna kontakter i ena änden med gjutna L (vänster), och R (höger) i kontakterna.

Om kablarna behöver förlängas, ansluter du RCA-kontakter i vardera änden av de tillhandahållna högtalarkablarna. Använd lämplig adapter eller splitsa på en ledning som är 0,75 mm<sup>2</sup> eller tjockare (så att + ansluts till + och - till -). För inköp av förlängningssladd kontaktar du din återförsäljare, en elektronikbutik eller Bose®-kundservice direkt.

Figur 6

Högtalarkabelanslutningar för Jewel Cube-högtalaren

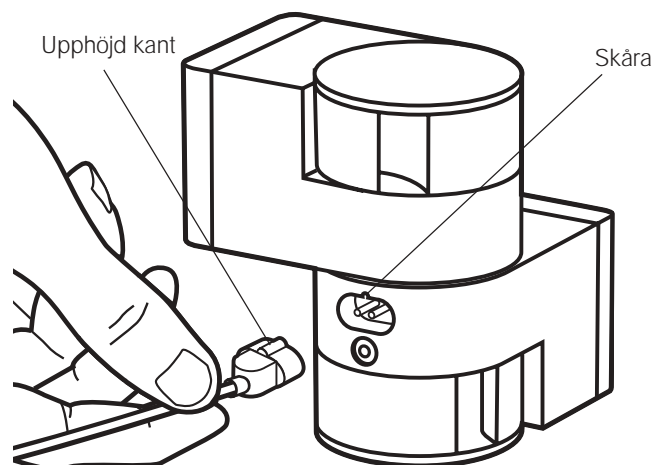

### Ansluta Acoustimass®-modulen till manöverpanelen för flera rum

Anslut modulen till manöverpanelen med hjälp av de ingående ljudkablarna (figur 7).

1. Sätt in den högvinklade flerstiftskontakten på den ingående ljudkabeln i AUDIO INPUT-uttaget på modulen. Rikta in kontakten i en vinkel enligt figur 7.
2. Sätt in den lilla, svarta flerstiftskontakten (med den platta sidan uppåt) i ROOM A (PRIMARY) på baksidan av manöverpanelen.

🎵 *Obs! Var noga med att skjuta in kontakterna ordentligt i uttagen.*

Läs mer om anslutning av system för flera rum i "Ansluta ytterligare rum" på sidan 32.

### Ansluta cd-växlaren till manöverpanelen för flera rum

Anslut cd-växlaren till manöverpanelen med cd-växlarkabeln (figur 7).

1. Sätt in en blå flerstiftskontakt (med den platta sidan uppåt) i BOSE CD på baksidan av manöverpanelen.
2. Sätt in den andra, blå flerstiftskontakten (med den platta sidan åt vänster) i BOSE CD på baksidan av cd-växlaren

🎵 *Obs! Var noga med att skjuta in kontakterna ordentligt i uttagen.*

Figur 7

Anslutningar för högtalare, cd-växlare och manöverpanel för flera rum

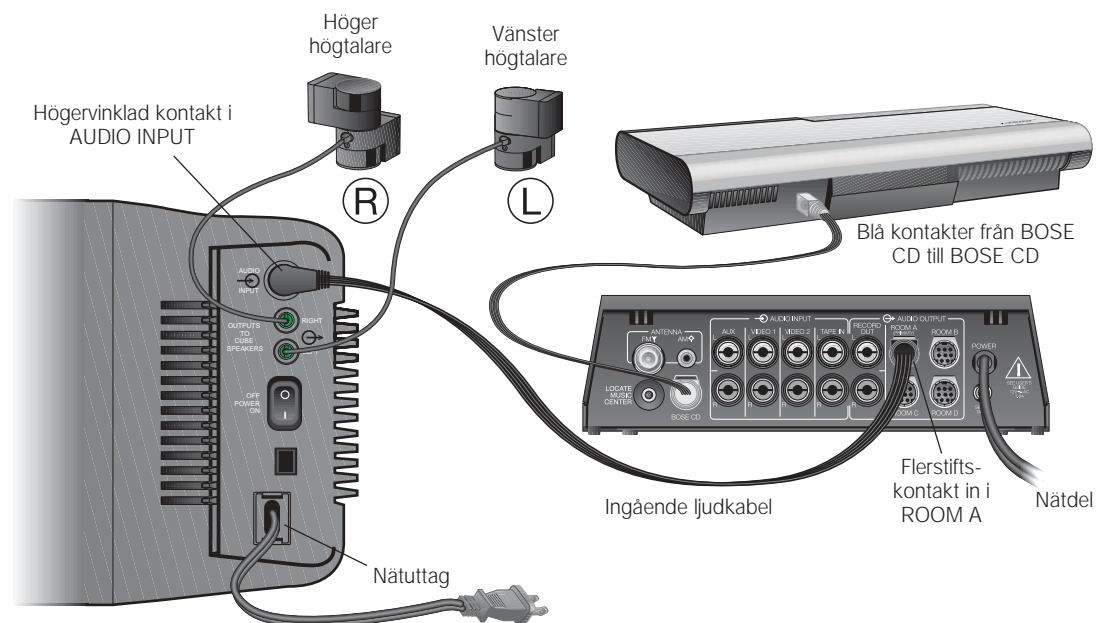

- ⚠** *Ansluta Acoustimass®-modulens nätsladd*  
**WARNING:** Om du har ett system med dubbla spänningar ska du se noga till att spänningsväljaren på Acoustimass-modulen är riktigt inställd.
1. På system med dubbla spänningar har spänningsväljaren ställts in på fabriken. Kontrollera att den är inställd på rätt spänning (figur 8). Välj 115 V i Nordamerika respektive 230 V i Europa och Australien. I Europa används den stickproppsadapter som levereras med anläggningen. Vid tveksamhet ska du kontakta eldistributören för information om korrekt spänningsinställning.
- 🎵** *Obs! Anslut inte nätsladden till vägguttaget förrän alla anslutningar är klara.*
2. Anslut nätsladdens lilla kontakt till nätuttaget på Acoustimassmodulen.

Figur 8

Acoustimass-modul för dubbla spänningar: inställning av spänningsväljaren

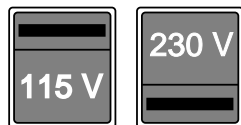

### Ansluta nätdelen för manöverpanelen för flera rum

Manöverpanelen för flera rum levereras med en nätdel för antingen 100 V, 120 V, 230 V eller 240 V. Se figur 1 och 9. Modeller för två spänningar har nätdelar för både PS71 och PS72.

- ⚠** **WARNING:** Välj rätt Bose® nätdel för ditt område. Om du använder fel modell kan nätdelen eller systemet skadas.
- modell PS71, 120 V för Nordamerika
  - modell PS73, 100 V för Japan
  - modell PS77, 240 V för Australien
  - modell PS72, 230 V för Europa
  - modell PS74, 230 V för Storbritannien och Singapore

Figur 9

Nätdel (här modell PS71)

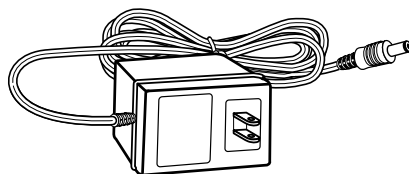

- 🎵** *Obs! Anslut inte nätdelen till vägguttaget förrän alla anslutningar är klara.*
1. Anslut den lilla kontakten på nätdelens kabel ordentligt till nätuttaget på baksidan av manöverpanelen för flera rum.
  2. Se till att nätdelen når fram till ett vägguttag.

## Ansluta externa komponenter

Använd vanliga ljudkablar för anslutning av andra komponenter till manöverpanelen för flera rum för systemet Lifestyle®. Sätt den röda kontakten i uttag R (höger) och den vita (eller svarta) i uttag L (vänster).

Du kan använda en Y-förgrening (finns i elektronikaffärer) för anslutning av en monokälla. Men då spelar vänster och höger högtalare samma monoljud.

### Videokomponenter

För att spela videoljud genom musiksystemet Lifestyle® ska du ansluta de fasta ljudutsignalerna R (höger) och L (vänster) från stereovideobandspelaren, stereo-TV:n eller DVD-spelaren till manöverpanelens uttag VIDEO 1 eller 2. Se figur 10. Du kan använda en Y-förgrening (finns i elektronikaffärer) för anslutning av en monokälla. Men då spelar vänster och höger högtalare samma monoljud.

### Bandspelare

För att använda en extern bandspelare (analog kassett, analogt band, digitalt ljudband eller digital kompaktkassett) ska du ansluta REC-ingångarna på bandspelaren till RECORD OUT på manöverpanelen. Anslut utsignalerna (PLAY) från bandspelaren till TAPE IN på manöverpanelen. Se figur 10.

### Laserskivspelare eller ytterligare en cd-spelare

För att använda en av dessa komponenter ska du ansluta dess ljudutsignaler till manöverpanelens AUX och sätta i den röda kontakten i R (höger) och svart eller vit kontakt i L (vänster). Se figur 10.

### Skivspelare

För att ansluta en skivspelare behöver du en fonoförförstärkare (med RIAA-utjämning). Du kan beställa rätt modell, artikelnummer 252603, från Bose® kundservice (se listan på näst sista sidan). Anslut ljudutgångarna på din skivspelares förförstärkare till manöverpanelens AUX-kontakter och matcha den röda kontakten med R (höger) och den svarta eller vita kontakten med L (vänster).

🎵 **Obs!** Musiksystemet Lifestyle® 40 kan inte sätta på eller stänga av en ansluten komponent.

Figur 10

Ansluta externa komponenter

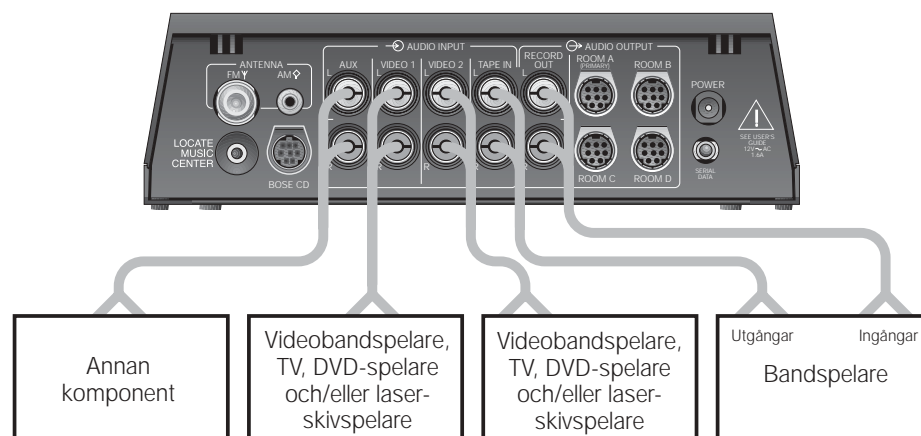

## Ansluta antennerna

På baksidan av manöverpanelen för flera rum finns det anslutningar för AM- och FM-antenn (figur 11). Knyt upp och räta ut varje antens hopbuntade kablar. Mottagningen blir då bättre.

Figur 11

Antennanslutningarna

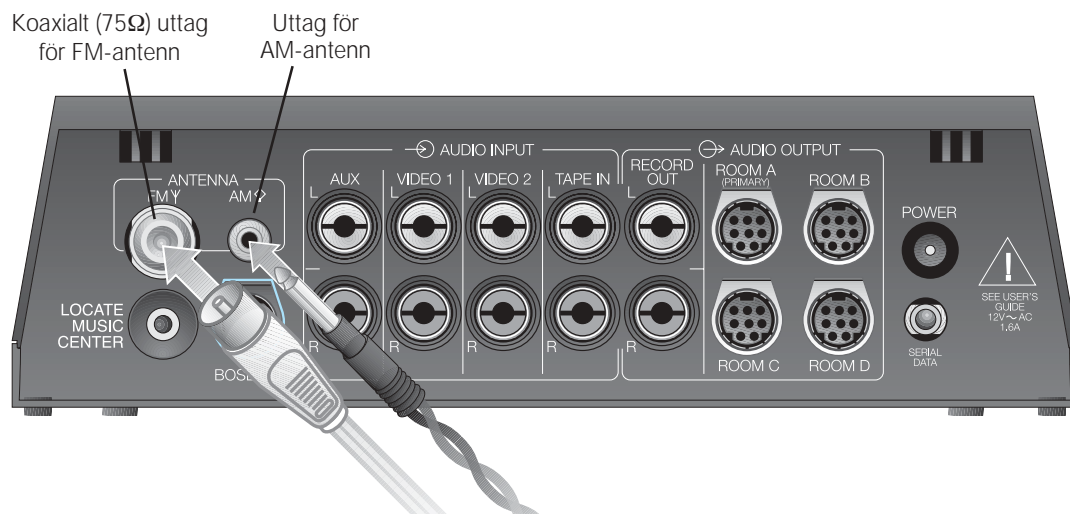

### Ansluta FM-antennen

1. Sätt in FM-antennens kontakt i FM ANTENNA på baksidan av manöverpanelen.
2. Sära på antensspröten. Experimentera med såväl antensspröten som dess vinkel för att få bästa möjliga FM-mottagning.

🎵 *Obs! En centralantenn eller -kabel eller en utomhus FM-antenn kan kopplas till antennanslutningar. Kontakta behörig installatör för installation av utomhusantenn. Beakta alla säkerhetsanvisningar.*

Figur 12

FM-dipoleantenn och AM ramantenn



### Ansluta AM-antennen

🎵 *Obs! Om du vill installera AM-antennen på en vägg ska du följa instruktionerna som medföljer antennen.*

1. Sätt i AM-antennens mikrokontakt i AM ANTENNA på manöverpanelen.
2. Ställ AM-ramantennen på sin bas som visas i instruktionerna som medföljer antennen.
3. Flytta antensramen så långt som möjligt från manöverpanelen för flera rum, åtminstone 50 cm, och åtminstone 1,2 m från Acoustimass®-modulen. Pröva dig fram med vinkling för bästa AM-mottagning.

### Anslutning till en kabelradiosignal

Kontakta kabelfirman för att få hjälp med att ansluta systemet till den FM-signal som finns tillgänglig från vissa kabel-TV-bolag. Anslutningen görs till FM 75Ω EXTERNAL antennanslutningen på manöverpanelens baksida.

⚠️ **WARNING:** *Försäkra dig om att installationen innefattar en signalfördelare så att endast FM-bandet och inte kabel-TV-bandet sänds till systemet. En fördelare som filtrerar signalen måste användas för att förhindra återutsändning av TV-spektrumet genom systemet.*

## Ansluta och slå på Acoustimass®-modulen

Figur 13

Slå på Acoustimass-modulen

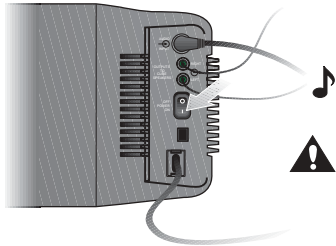

1. Koppla in Acoustimass®-modulens nätsladd i ett vägguttag för växelström.
2. Koppla in nätdelen för manöverpanelen för flera rum i ett vägguttag för växelström.
3. När du har kontrollerat alla anslutningarna ska du se noga till att slå på Acoustimass-modulens strömbrytare (figur 13). Det är inte nödvändigt att stänga av modulen efter varje gång du använt den. Systemet stängs av och på automatiskt allteftersom det får en signal från Personal™ musikcentret. Stäng av systemet med hjälp av det musikcentret.

*Obs! Högtalarna fungerar endast om alla kabel- och nätanslutningar är klara när musikcentret sätts på.*



**WARNING:** Tag bort de tre transportsäkringsskruvarna från undersidan av cd-växlaren innan du slår på systemet.

## Installera Personal musikcentret

Installera det musikcentret efter du har anslutit resten av systemet, anslutit det till nätet och slagit på Acoustimass-modulen.



*Obs! När du först sätter i batterier i det musikcentret så installerar det en radiofrekvenslänk med närmsta manöverpanel för flera rum.*

1. Håll det musikcentret i närheten av manöverpanelen för flera rum.
2. Öppna batterifacket på baksidan av Personal musikcentret (figur 14).
3. Sätt in 4 st AAA eller IEC-R03 1,5 V batterier eller motsvarande som visas nedan. Markeringarna + och – på batterierna ska stämma överens med motsvarande markeringar i batterifacket.
4. Stäng batterifacket.
5. Vänd på det musikcentret och rör vid skärmen för att aktivera det om det ser ut att vara avstängt. Tryck på ON/OFF, FM eller vilken annan källknapp som helst för att slå på systemet.

*Om det musikcentret fortsätter att visa "NO RESPONSE" (INGET SVAR) måste du försöka etablera dess länk med manöverpanelen för flera rum igen. Håll det musikcentret nära manöverpanelen för flera rum. Tryck och håll nere MUTE i ungefär 5 sekunder tills du hör ett pip och släpp sedan upp knappen. Efter ungefär 10 sekunder ska musikcentret pipa två gånger för att bekräfta att länken har etablerats.*

Figur 14

Installera batterier och aktivera indikeringsfönstret första gången

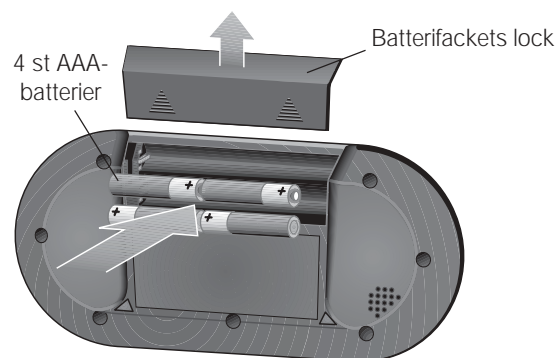

a. Installera batterier

b. Vänd på och aktivera indikeringsfönstret



*Obs! Byt ut batterierna när meddelandet LOW BATTERY (svagt batteri) först visas. Se "Byta ut batterier" på sidan 36. Alkaliska batterier rekommenderas.*

## Slå på systemet

Nu kan du njuta av ditt nya Lifestyle®-system. Med hjälp av Personal™ musikcentret har du fullständig kontroll över hur du använder systemet. Centret är bärbart och kommunicerar med resten av systemet genom en tvåvägs radiofrekvenslänk. Indikeringsfönstret lysas upp bakifrån och visar vad som just nu används och tillgängliga alternativ. För att spara på batteriet stängs indikeringsfönstret och dess bakkbelysning av en kort stund efter att du trycker på en knapp. Du behöver bara röra vid indikeringsfönstret för att aktivera musikcentret.

- För mer information ska du läsa i avsnittet "Använda indikeringsfönstret på Personal musikcentret" på sidorna 16 och 17.
- För att använda AM/FM-radion ska du läsa i avsnittet "Lyssna på radion" på sidorna 18-20.
- För att använda cd-växlaren ska du läsa i avsnittet "Lyssna på cd-skivor" på sidorna 21-26.
- För att styra externa komponenter ska du läsa i avsnittet "Använda systemet med externa komponenter" på sidorna 26 och 27.
- För att använda systemet i flera rum ska du läsa i avsnittet "Använda i mer än ett rum" på sidorna 33-35.

## Slå på systemet

1. Rör vid det musikcentrets skärm för att aktivera indikeringsfönstret (figur 15). Det sista indikeringsfönstret du använde visas på skärmen.
2. Tryck på ON/OFF (PÅ/AV) för att slå på systemet på den källa du sist använde eller tryck på en knapp på SOURCE (KÄLLA) -delen (FM, AM, CD, VIDEO 1, VIDEO 2, TAPE, AUX) för att slå på den källan (figur 16).

Figur 15

Aktivera indikeringsfönstret

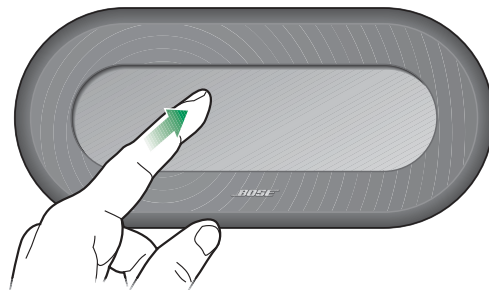

Figur 16

Slå på en källa

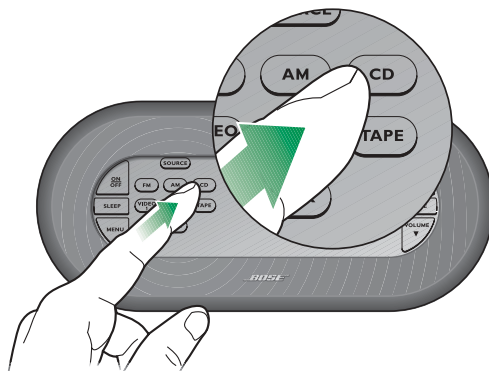

## Stänga av systemet

- Tryck på knappen ON/OFF (PÅ/AV).

### Justera volymen

- Rör vid VOLUME ▲ (upp) eller ▼ (ned) för att höja respektive sänka volymen.
- Volyminställningar går från 0 till 100. Volyminställningarna visas medan du justerar dem.
- Om volymen var inställd på mer än 80 när systemet stängdes av, kommer det att ställas in på 80 när du slår på det (för att inte överraska dig med extremt hög volym).

### Tysta systemet

- Tryck på knappen MUTE för att tysta systemet. MUTE blinkar i indikeringsfönstret när systemet är nedtystat.
- Tryck på MUTE igen eller VOLUME ▲ för att dra upp ljudet i högtalarna.

### Använda väckarklockans timer

1. Tryck på knappen SLEEP för att komma åt timern så att den automatiskt stängs av. Indikeringsfönstret blinkar ett intervall mellan aktivering på 30 minuter eller det sista tidsintervallet som ställdes in (figur 17). Indikatorn SLEEP blinkar också.
2. Använd pilknapparna för att ställa in timern från 1 till 99 minuter.
3. Tryck på knappen START för att starta räkneverket. Knappen START försvinner och knappen CLEAR (annullera) visas längst ned på skärmen.

Figur 17

Indikeringsfönstret SLEEP

Innan du trycker på START ...

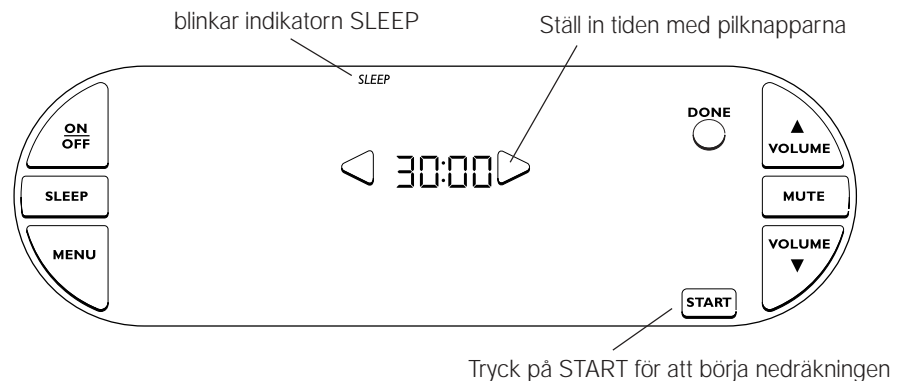

Efter du har tryckt på START ...

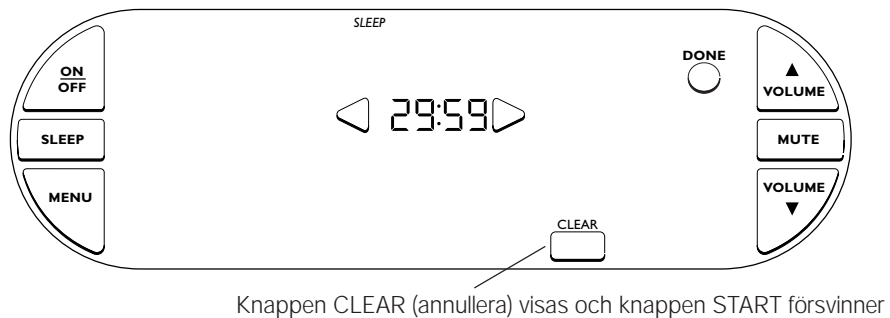

Medan timern går kan du:

- Trycka på CLEAR (annullera) för att stänga av timern.
- Trycka på DONE för att avsluta indikeringsfönstret SLEEP.
- Trycka på SLEEP igen för att se efter hur mycket tid som återstår.

Personal™ musikcentret minns hur mycket SLEEP-tid du valt. Nästa gång du väljer SLEEP visar skärmen den sist inställda SLEEP-tiden.

## Använda indikeringsfönstret på Personal™ musikcentret

Det musikcentret ger information om systemets funktioner. Skärmen erbjuder olika kombinationer av knappar så att du kan styra den funktion du använder. Ibland blinkar en post på skärmen för att ge information om en systemfunktion. När en post blinkar fortare uppmanas du att göra något.

### Använda de primära knapparna

De primära knapparna (ON/OFF, SLEEP, MENU, VOLUME och MUTE) finns i indikeringsfönstrets vänstra och högra sida.

Figur 18

Skärmen visar de primära knapparna, SOURCE-knapparna och KEYPAD-knapparna

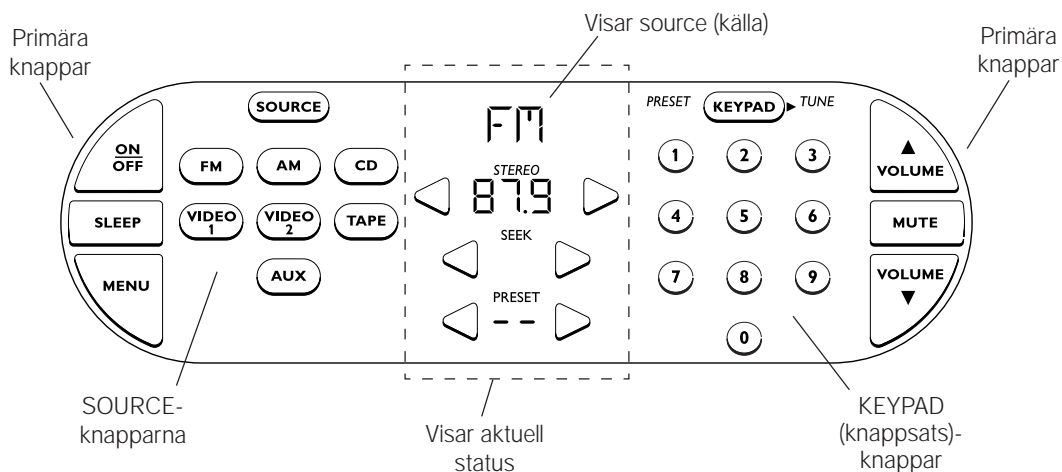

### Använda SOURCE-knapparna

De sju source (käll)-knapparna ger direkt åtkomst till de tre inbyggda källorna (FM, AM, CD) och upp till fyra externa komponenter anslutna till systemet. Med systemet Lifestyle® kan du välja en extern komponent och justera volymen, men du kan inte slå på eller stänga av en ansluten komponent.

Använd knappen SOURCE för att visa eller dölja source (käll)-knapparna.

### Använda KEYPAD (knappsats)-knapparna

Sifferknapparna ger direkt åtkomst till ofta använda funktioner hos de tre inbyggda källorna (FM, AM, CD). Pilsymbolen ◀ till vänster eller ▶ höger om knappen KEYPAD visar om du använder knappsatsen för att göra förinställningar eller stationsinställning (i läget FM eller AM) eller väljer skiva eller spår (i läget CD).

Använd knappen KEYPAD för att visa eller gömma siffersatsknapparna eller välja PRESET, TUNE, DISC eller TRACK.

### Använda visning av aktuell status

Pekskärmens mitt visar information om systemets aktuella status. Överst i statusområdet visas vilken källa du valt eller om strömmen är avstängd. Med hjälp av de nästa tre raderna kan du ställa in funktionerna för radio eller cd och använda pilknapparna ◀ eller ▶ för att justera inställningarna. Området i mitten visar också cd-lägen som t ex RANDOM och REPEAT eller om funktionen SLEEP är påslagen.

### Använda MENU (meny)-posterna

Du väljer menyposter genom att trycka på knappen MENU för att stega dig genom listan tills den funktion du vill använda visas. Menyposterna visas i listan om de är tillämpliga i systemets aktuella tillstånd. Du kan avsluta en menypost genom att trycka på DONE eller ON/OFF eller trycka på MENU tills du kommer till huvudskärmen.

Figur 19

Välja MENU (meny)-poster – en åt gången

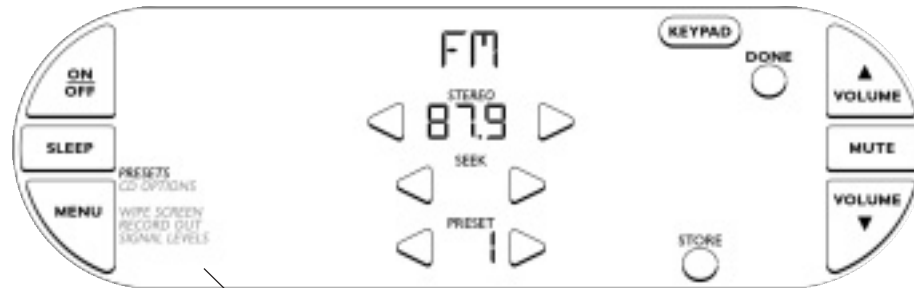

Område där MENU-poster visas

#### PRESETS (förinställningar)

Du kan förinställa maximalt 25 FM och 25 AM radiostationer. Förutom från menyn PRESETS kan du ställa in förinställningar direkt med KEYPAD (knappsats)-knapparna. Se sidorna 19 och 20.

#### WIPE SCREEN (rengöra skärm)

Välj detta alternativ när du behöver göra ren skärmen från fingeravtryck etc. Med WIPE SCREEN har du 20 sekunder på dig att rengöra den utan att påverka systemets funktioner. Se avsnittet "Rengöra Personal™ musikcentret" på sidan 37.

#### CD OPTIONS (cd-alternativ)

Väjd detta alternativ för att skapa och redigera en cd-spellista även om du lyssnar på en annan källa. Om du är i läget CD kan du också välja slumpmässig och upprepad avspelning. Se "Använda menyn CD OPTIONS" på sidorna 24-26.

🎵 *Obs! Nästa utrymme i MENU-listan är reserverad för en funktion i hemmabiosystem.*

#### RECORD OUT (linjeutgång)

Använd detta alternativ för att välja vilken källa som är riktad till uttagen RECORD OUT (linjeutgång) som gör att du kan lyssna på en källa medan du spelar in en annan. Se avsnittet "Använda en bandspelare med systemet" på sidan 27.

#### SIGNAL LEVELS (signalnivåer)

Med alternativet SIGNAL LEVELS kan du avläsa den mottagna signalstyrkan från AM och FM radiostationer. Med detta alternativ kan du också jämföra ut ljudnivåerna hos externt anslutna komponenter. Se avsnittet "Optimera AM/FM-radiomottagning" på sidan 28 eller "Jämför ut ljudnivåer hos externa källor" på sidan 29.

## Lyssna på radion

Musiksystemet Lifestyle® har en inbyggd AM/FM-radio. God AM/FM-mottagning beror på var AM och FM-antennerna placerats och deras orientering. Se avsnitten "Ansluta FM-antennen" och "Ansluta AM-antennen" på sidan 12 för riktig installation av antennerna. Se avsnittet "Optimera AM/FM-radiomottagning" på sidan 28 för hjälp med justering av antennen.

### Sätta på systemet och välja radion

Tryck på FM eller AM för att slå på systemet på den senast inställda FM- eller AM-stationen. Om systemet redan är påslaget ska du använda FM- eller AM-knappen för att ställa in en av dessa källor.

### Ställa in radiostationsintervall

På somliga manöverpaneler för flera rum kan du ställa in stationsintervallen för AM och FM för Nordamerika (US: 10 kHz för AM och 200 kHz för FM) eller Europa (EU: 9 kHz för AM och 50 kHz för FM). Välj det stationsintervall som gäller där du befinner dig.

För att växla mellan US och EU stationsintervall ska du hålla knappen SOURCE nere i två sekunder. Tryck på endera pilknapp tills **tunr** visas. Välj US eller EU med hjälp av pilknapparna. Tryck på DONE för att avsluta.

### Välja FM eller AM

Tryck på SOURCE-knappen FM eller AM för att slå på önskat radioband. Välj en station genom att ställa in manuellt, leta efter en stark station eller välj en förinställd station.

### Ställa in en radiostation manuellt

För att manuellt ställa in en radiostation ska du trycka på pilknapparna ◀ (minska) eller ▶ (öka) på endera sidan av frekvensvisningen för att ändra frekvensen med små steg (figur 20). Eller tryck på knappen KEYPAD tills indikatorknappen ▶ pekar på TUNE. Använd sedan sifferknapparna för att skriva in frekvensen för den station du vill ställa in. Siffran längst till vänster skrivs in först och indikatorfönstret blinkar medan du skriver in fler siffror. När du har skrivit in stationens frekvens väljer systemet den stationen eller närmsta giltiga station.

Figur 20

Ställa in radion från FM-fönstret

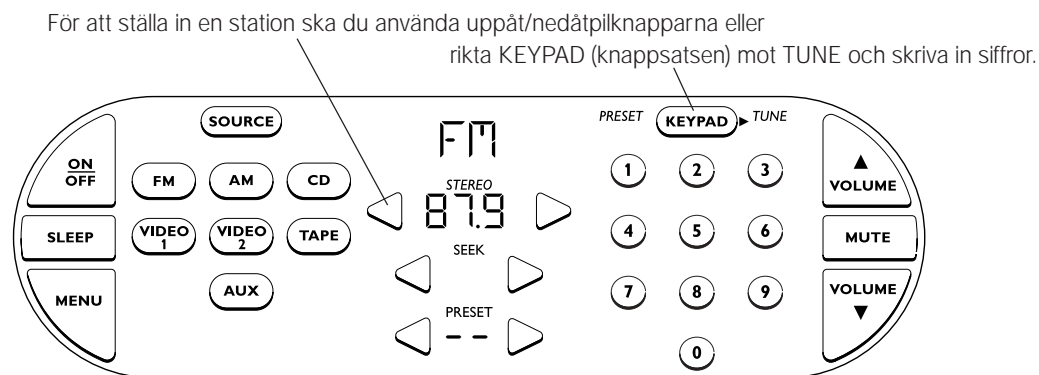

### Ta emot FM stereo eller monoutsändningar

När radion tar emot tillräckligt starka FM stereosignaler, tar den automatiskt emot i stereoläge; indikatorn STEREO visas på skärmen. Svaga stereosignaler tas emot i monoläge (indikatorn STEREO är släckt).

För att forcera radion att ta emot endast i stereoläge ska du hålla mitten av stationsindikatorn nere tills du hör en hög ton. För att ta emot endast i monoläge ska du hålla indikatorn nere tills du hör en låg ton. Men även om du har forcerat stereoläget så hör du fortfarande monoutsändningar i mono. Ändring av inställning av stationen annullerar all forcering.

### Ta emot AM-stationer

Normalt tar AM-radion emot tillräckligt starka AM-stationer med hjälp av ett filter med brett frekvensområde. Om du har svårigheter att ställa in en svag AM-station kan du forcera AM-radion att använda ett smalt frekvensområdesfilter för att eliminera störningar från andra stationer.

För att forcera radion att använda ett smalt frekvensområdesfilter ska du hålla mitten av stationsindikatorn nere tills du hör en låg ton. För att byta tillbaka till det breda frekvensområdesfiltret ska du hålla indikatorn nere tills du hör en hög ton. Ändring av inställning av stationen annullerar all forcering.

### Söka de starkaste stationerna

Tryck antingen på SEEK ◀ eller ▶ (sök-)pilknappen för att ställa in nästa starka station.

### Välja förinställda stationer

Du kan välja en förinställd station med hjälp av ◀ eller ▶ PRESET-pilknapparna eller KEYPAD (knappsatsen). För att använda KEYPAD ska du trycka på knappen KEYPAD tills indikatorpilen ◀ pekar på PRESET. Skriv sedan in siffran på den önskade förinställda stationen.

🎵 *Obs! Om du inte har valt en giltig plats för förinställning stannar systemet kvar på den nuvarande inställningen.*

### Lägga in förinställda stationer

Du kan lagra upp till 25 förinställda AM- och 25 förinställda FM-stationer i systemet Lifestyle®. Du kan lägga in förinställningar med hjälp av knappen STORE (lagra), KEYPAD (knappsatsen), området med de förinställda siffrorna eller menyn PRESET (förinställa).

### Göra en förinställning med hjälp av knappen STORE (lagra)

Under normal användning av AM/FM-radion, när knappsatsen inte visas, syns knappen STORE längst ned på skärmen. För att lagra en förinställning på nästa tillgängliga plats ska du trycka ned och hålla knappen STORE nedtryckt tills musikcentret piper och den nya förinställda siffran visas.

🎵 *Obs! Om alla förinställningar är tagna visas inte knappen STORE.*

### Använda KEYPAD (knappsatsen) för att snabblagra förinställningar

Du kan snabblagra förinställningar på platserna 1 t.o.m 9. Håll ned en KEYPAD-sifferknapp mellan 1 och 9 tills musikcentret piper och den nya förinställda siffran visas.

### Göra en förinställning med hjälp av indikeringsfönstret för förinställningssiffror

Du kan snabblagra en station med hjälp av visningen av siffror i PRESET. Håll indikeringsområdet mellan pilknapparna på ömse sidor om PRESET nere (tankstreck eller en förinställd siffra visas) tills systemet piper. Den nya förinställda siffran visas efter pipet. Detta lagrar en ny förinställning på nästa tillgängliga förinställningssiffra. Använd menyn PRESETS (sidan 20) om du vill ändra en förinställning till en annan station.

🎵 *Obs! Om skärmen visar FULL när du har tryckt på området PRESET som visar siffrorna så är inga fler förinställningar tillgängliga. Se avsnittet "Radera förinställda stationer" på sidan 20.*

Figur 21

Göra en förinställning med hjälp av visningen av siffror i förinställningen eller KEYPAD.

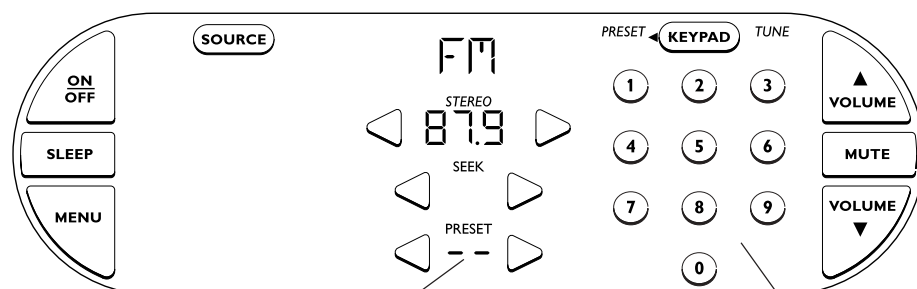

Tryck här och håll nere för att lagra en förinställning, eller tryck och håll nere en knapp från 1 till 9 för att snabblagra en förinställning

## Göra förinställningar med hjälp av menyn PRESETS (förinställningar)

Du kan lagra förinställningar för stationer med hjälp av menyn PRESETS som endast är tillgänglig när du valt AM eller FM som källa.

Lagra en förinställd station:

1. Välj AM- eller FM-källan.
2. Tryck på knappen MENU en gång för att komma åt menyn PRESETS (figur 22).
3. Välj en förinställningssiffra som inte är använd och sedan en station med hjälp av pilknapparna. Du kan också välja stationer med hjälp av SEEK (sök) eller KEYPAD (knapp-satsen). En förinställd siffra som inte används blinkar på skärmen.
4. Tryck på knappen STORE för att lagra vald station på en vald förinställd siffra. För att bekräfta en lagrad förinställning visar musikcentret stationens frekvens och en CLEAR-knapp (figur 23). Knappen CLEAR (annullera) visas närhelst du väljer en lagrad förinställning och ger dig alternativet att radera inställningen.

Figur 22

Välj en station för en förinställning

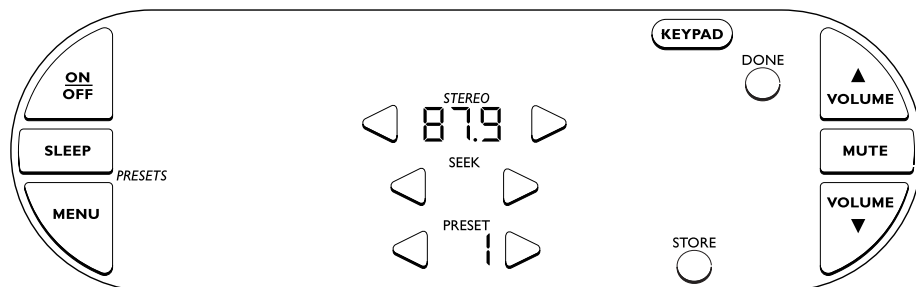

Figur 23

När du har lagrat en station som förinställning 3



### Radera förinställda stationer

För att radera en förinställd station ska du trycka på knappen MENU en gång för att komma åt menyn PRESETS. Välj den förinställda siffra du vill radera och tryck på CLEAR (annullera).

### Hantera de förinställda stationerna

Med hjälp av menyn PRESETS är det lättare att organisera dina förinställda stationer och att lagra en specifik station på en specifik förinställd plats. Här är några tips:

- Eftersom en station kan tilldelas mer än en förinställningssiffra kan du reservera en grupp förinställda siffror för varje familjemedlem för att tillfredsställa olika smakriktningar.
- Du kan reservera olika nummergrupper för olika typer av stationer.
- Anteckna gärna dina förinställningar.

## Lyssna på cd-skivor

### Cd-växlaren

Du kan sätta in sex cd-skivor åt gången i cd-växlaren.

### Sätta in cd-skivor i magasinet

För att fylla på cd-magasinet ska du hålla det så som visas i figur 24. Sätt i upp till sex cd-skivor med etikettsidan uppåt. Var noga med att bara sätta en cd-skiva i varje fack. Lägg märke till facknumren, 1 t o m 6, på det främre fönstret. Dessa nummer motsvarar cd-numren i indikeringsfönstret.



**WARNING:** Sätt inte in mer än en cd-skiva i varje fack. Om två skivor tvingas in i samma fack kan de fastna, vilket kan leda till att skivorna, cd-magasinet eller cd-växlaren skadas.



**Obs!** Om en skiva läggs in uppochned kan den inte spelas. Cd-skivans siffra blinkar i indikeringsfönstret.

Figur 24

Sätta in och ta ut en cd-skiva

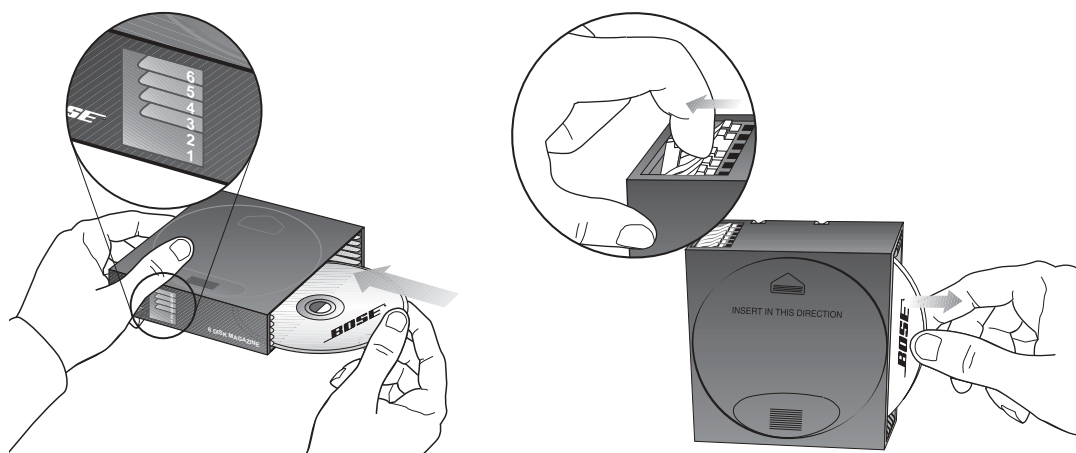

### Ta ut skivor ur cd-magasinet

Tryck ned den vita spaken för den skiva du vill ta ut. Skivan matas då ut så pass mycket att du kan ta tag i kanten och ta ut den ur magasinet (figur 24).

### Sätta in cd-magasinet i cd-växlaren

Öppna cd-växlarens lucka. Skjut in cd-magasinet helt och hållet i cd-växlaren i pilens riktning (figur 25).

### Ta ut cd-magasinet ur cd-växlaren

Tryck på EJECT till vänster under magasinfacket för att ta ut magasinet (figur 25). Om en cd-skiva spelas när du trycker på EJECT, stoppas den och flyttas in i magasinet innan det matas ut.

Figur 25

Fylla och tömma cd-magasinet

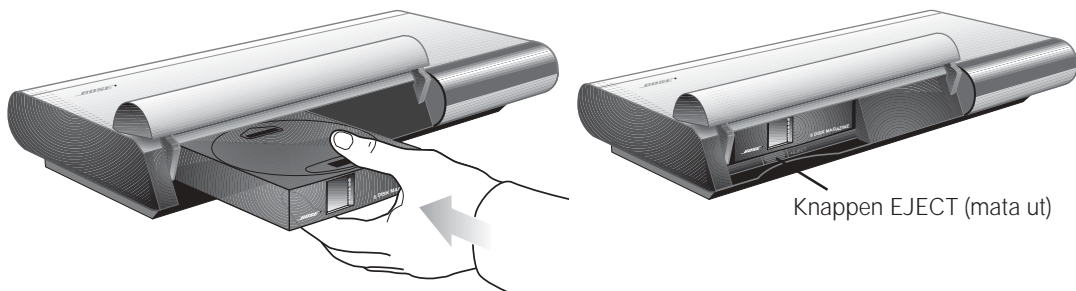

## Sätta på systemet och välja cd-växlaren

Tryck på knappen CD för att välja cd-växlaren. Om systemet är avstängt slår du på det på samma gång. När du trycker på CD visas cd-växlarens indikatorfönster (figur 26) på skärmen. Om en cd-skiva sitter i magasinet, börjar den spelas. Om ingen cd-skiva sitter i visas meddelandet **noCd**.

🎵 *Obs! För att cd-mekanismen inte ska slitas, stannar cd-spelaren och slumpmässigt spel automatiskt efter 24 timmar.*

Figur 26

Cd-växlarens indikeringsfönster

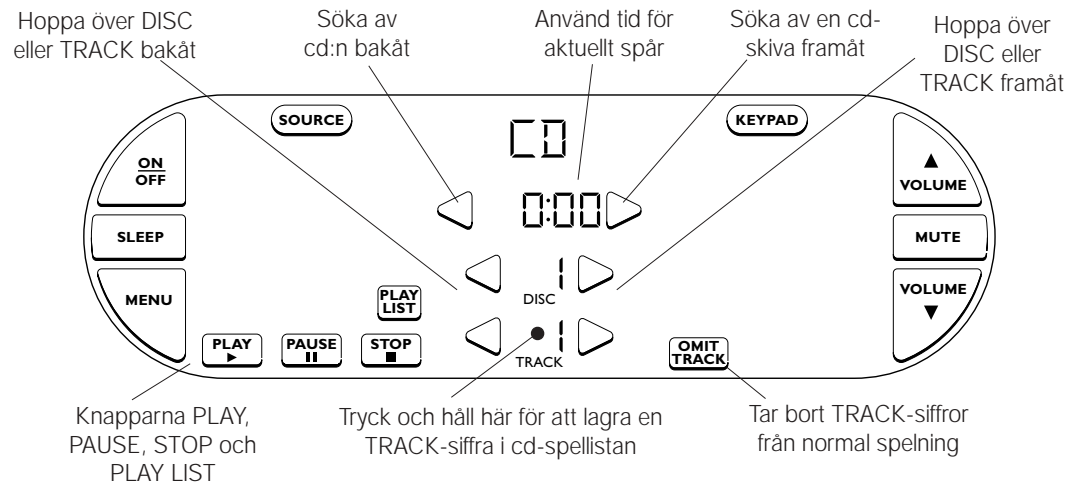

### Spela en cd-skiva

Tryck på knappen PLAY ►. Knappens symbol ► blinkar tills skivan börjar spela.

### Pausera en cd-skiva

Tryck på knappen PAUSE ■■. Knappens symbol ■■ blinkar. Tryck på PAUSE eller PLAY för att starta igen. Cd-växlarens läge ändras från PAUSE till STOP efter 20 minuter om den lämnas obevakad. Du kan hoppa över spår framåt eller bakåt medan cd-spelaren är pauserad.

### Stanna en cd-skiva

Tryck på knappen STOP ■ eller OFF. Om du trycker på STOP ■ visas skivans siffra, hela speltiden och antalet spår helt kort på skärmen.

### Hoppa till andra spår

För att hoppa till nästa spår ska du trycka på knappen TRACK (spår) framåt ▷. För att hoppa till föregående spår ska du trycka på knappen TRACK (spår) bakåt ◁. Om du trycker på TRACK ◁ medan du spelar en cd-skiva hoppar du till början av det spår som spelas.

### Spela en annan cd-skiva

Tryck på knappen DISC framåt ▷ eller bakåt ◁. Detta gör att du hoppar till nästa eller föregående cd-skiva i växlaren och cd:n börjar spela. Meddelandet **CHANGING** visas tills skivan börjar spela. Tomma fack i växlaren hoppas automatiskt över.

### Söka av en cd-skiva

Håll ned pilknapparna ▷ framåt eller ◁ bakåt (de är pilknapparna till vänster och höger om visningen av speltiden). Avsökning bakåt eller framåt stannar vid skivans första eller sista spår. Du kan söka av en cd medan den är pauserad.

### Lägga till ett spår till spellistan

Hoppa till det spår du vill lägga till listan. Tryck och håll nedtryckt området där TRACK (spår)-siffran visas. Den aktuella spårsiffran lagras i nästa tillgängliga plats i cd-listan.

### Utesluta ett spår från normal spelning

Välj TRACK (spår)-siffran och tryck sedan och håll knappen OMIT TRACK (uteslut spår) nere. Du kan utesluta upp till 15 spår och du kan utesluta ett spår medan det spelar. Spår som uteslutits spelas inte under lägena Normal, Repeat (upprepa) eller Random (slumpmässig).

Du kan hoppa över ett utelämnat spår med hjälp av knappen TRACK framåt ▷ eller bakåt ◁. När du är på ett utelämnat spår visas ordet OMITTED och knappen OMIT TRACK visar CLEAR OMIT TRACK.

För att radera ett uteslutet spår och återställa det till normal spelning ska du hoppa till det uteslutna spårets siffra och sedan trycka på CLEAR OMIT TRACK. För att radera alla uteslutna spår samtidigt ska du ta ut cd-magasinet.

### Lyssna på listan av cd-skivor

- Tryck på knappen PLAY LIST (figur 27).
- För att annullera PLAY LIST ska du trycka på STOP eller trycka på PLAY LIST igen. Om du trycker på STOP slutar den aktuella cd:n att spela. Om du trycker på PLAY LIST igen fortsätter den aktuella cd:n att spela.

🎵 *Obs! Knappen PLAY LIST visas endast efter att du lagrat urvalet av cd:n i minnet i spellistan. För att programmera en spellista ska du läsa i avsnittet "Programmera en cd-spellista" på sidan 25.*

Om du har skrivit in något ogiltigt i spellistan som t ex en spårsiffra som inte kan hittas, blir den överhoppad under spelning. Om du tog bort eller bytte ut en cd-skiva försöker systemet spela skivan som den var programmerad. Poster som inte är tillgängliga hoppas över.

Figur 27

Skärmen efter att du tryckt på PLAY LIST

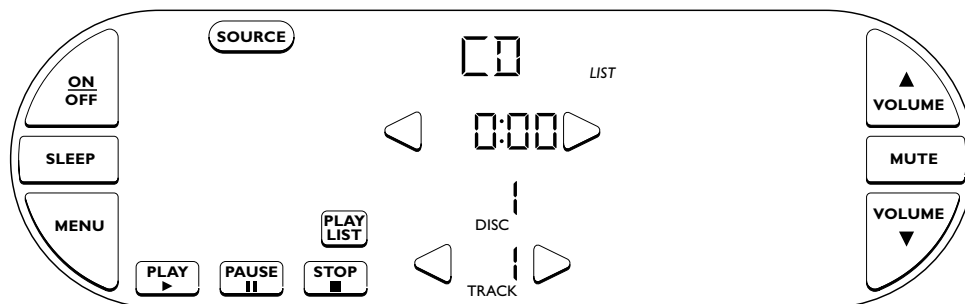

### Använda menyn CD OPTIONS (cd-alternativ)

Från menyn CD OPTIONS kan du välja repeat (upprepa), random (slumpmässig) eller programmera en cd-spellista. För att komma åt CD OPTIONS ska du trycka på knappen MENU tills CD OPTIONS visas (figur 28). Du kan göra detta medan en cd spelas.

Figur 28

Skärmen CD OPTIONS (cd-alternativ)

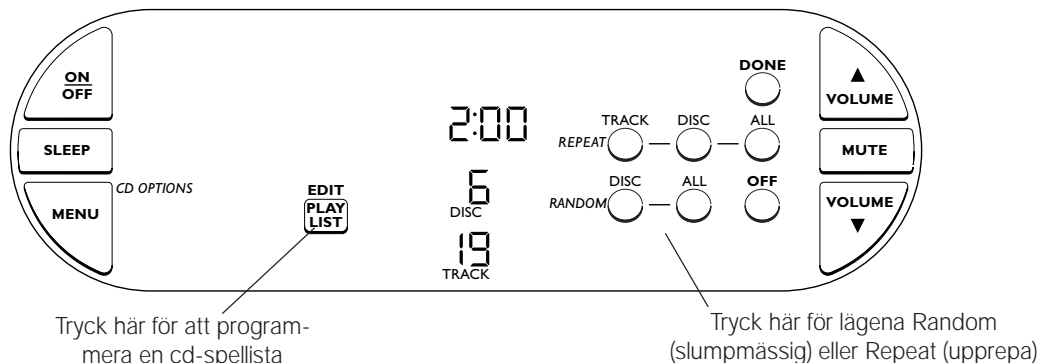

### Välja lägena Random (slumpmässig) eller Repeat (upprepa)

Lägena Random eller Repeat förblir aktiva tills du trycker på STOP ■ eller OFF. För att ställa in systemet i lägena Random eller Repeat ska du trycka på knappen MENU och välja CD OPTIONS. Använd knapparna REPEAT och RANDOM för att välja läge. Tryck på DONE för att avsluta menyn CD OPTIONS. För att annullera lägena Repeat eller Random ska du trycka på OFF i menyn CD OPTIONS. Du kan välja följande Repeat- och Randomlägen:

Läget	Tryck på	Vad som händer
Upprepa spår	REPEAT TRACK	Upprepar det valda spåret under 24 timmar.
Upprepa CD	REPEAT DISC	Spelar den valda skivans alla spår i tur och ordning. Upprepas under 24 timmar.
Upprepa allt	REPEAT ALL	Spelar alla insatta skivor i tur och ordning. Upprepas under 24 timmar.
Slumpmässig CD	RANDOM DISC	Spelar vald skiva en gång i slumpmässig ordning och stannar.
Slumpmässigt allt	RANDOM ALL	Spelar alla spår på alla skivor en gång i slumpmässig ordning och stannar.
Upprepa slumpmässig CD	REPEAT DISC sedan RANDOM DISC	Spelar vald skiva i slumpmässig ordning. Upprepas under 24 timmar.
Upprepa slumpmässigt allt	REPEAT ALL sedan RANDOM ALL	Spelar alla skivor och spår i slumpmässig ordning. Upprepas under 24 timmar.

### Välja lägen för spellistor

Du kan också använda lägena Repeat och Random för din cd-spellista. Tryck på knappen PLAY LIST innan du trycker på knappen MENU för att välja menyn CD OPTIONS. Välj sedan ett av de följande lägena för spellistor med hjälp av knapparna REPEAT och RANDOM. När du är klar ska du trycka på DONE för att avsluta.

Läget Play list	Tryck på	Vad som händer
Slumpmässig lista	RANDOM DISC eller RANDOM ALL	Spelar alla inställningar i PLAY LIST en gång i slumpmässig ordning.
Upprepa lista	REPEAT DISC eller REPEAT ALL	Upprepar PLAY LIST.
Upprepa spårlista	REPEAT TRACK	Upprepar den valda posten från PLAY LIST.
Upprepa slumpmässig lista	REPEAT DISC eller REPEAT ALL sedan RANDOM DISC eller RANDOM ALL	Spelar och upprepar alla inställningarna i PLAY LIST i slumpmässig ordning.

🎵 **Obs!** Om du väljer random- och repeat-lägen som inte kan kombineras (REPEAT TRACK and RANDOM DISC till exempel), så använder systemet det läget du sist valde.

## Programmera en cd-spellista

Med hjälp av programmeringsfunktion i systemet Lifestyle® kan du skapa en egen cd-spellista på upp till 50 spår (inklusive upprepningar) från de insatta skivorna. Du kan skapa eller redigera en cd-spellista till och med medan du lyssnar på en annan källa. Du kan emellertid inte redigera spellistan medan den spelar. För att skapa eller redigera en cd-spellista ska du trycka på knappen MENU och välja CD OPTIONS.

🎵 *Obs! Endast en användare åt gången kan redigera spellistan, om du har mer än ett Personal™ musikcenter.*

### Skapa en cd-spellista

1. Tryck på EDIT PLAY LIST. Nästa tillgängliga postsiffra blinkar för att visa att musikcentret är klart att programmeras (figur 29).
2. Välj en DISC- och TRACK-siffra med hjälp av pilknapparna ◀ eller ▶.
3. Tryck på STORE för att föra in cd:n du valt i minnet under vald ITEM (post)-siffra. ITEM-siffran slutar blinka.
4. Tryck på den högra ▶ pilknappen vid ITEM för nästa siffra.
5. För att lägga till fler poster till listan ska du upprepa steg 2, 3 och 4. När listan har 50 programmerade poster försvinner knappen STORE.
6. När du är färdig med din spellista ska du trycka på DONE för att avsluta.

Figur 29

Börja sätta ihop cd-spellistan

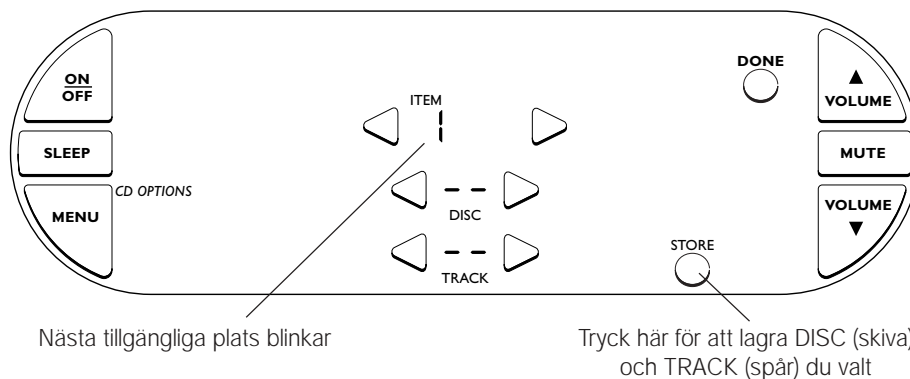

### Ändra en inställning i cd-spellistan

1. Tryck på EDIT PLAY LIST. Om listan har 50 poster lagrade visar fältet ITEM ordet FULL och blinkar inte.
2. Välj siffran på den post som du vill ändra och tryck på CLEAR (annullera).
3. Välj en ny DISC (skiva) och nytt TRACK (spår) och tryck på STORE.
4. För att göra andra ändringar ska du upprepa steg 2 och 3. Annars ska du trycka på DONE för att avsluta.

### Sätta in ett nytt spår i en existerande spellista

1. Tryck på EDIT PLAY LIST. Om ett ITEM-fält visar ordet FULL så kan du inte infoga in en ny post om du inte först tar bort en eller flera poster från listan.
2. Välj ITEM-siffran på den plats du vill infoga en ny cd-skiva. ITEM-siffran ska inte blinka.
3. Tryck på INSERT (figur 30). ITEM-siffran börjar blinka för att visa att den post du tittade på flyttades upp en siffra så att den ITEM-siffran du valt blivit ledig.
4. Välj en DISC- och TRACK-siffran och tryck på STORE.

### Ta bort ett spår från spellistan

1. Tryck på EDIT PLAY LIST.
2. Välj siffran på den post som du vill ta bort och tryck på CLEAR (annullera) (figur 30). TRACK- och DISC-siffrorna ändras till tankstreck. Platsen har frigjorts och alla poster efter denna har flyttats ner en postsiffra.
3. För att ta bort andra poster ska du upprepa steg 2. Annars ska du trycka på DONE för att avsluta.

Figur 30

Knapparna CLEAR LIST och CLEAR (annullera) tillgängliga på skärmen efter att första valet angivits

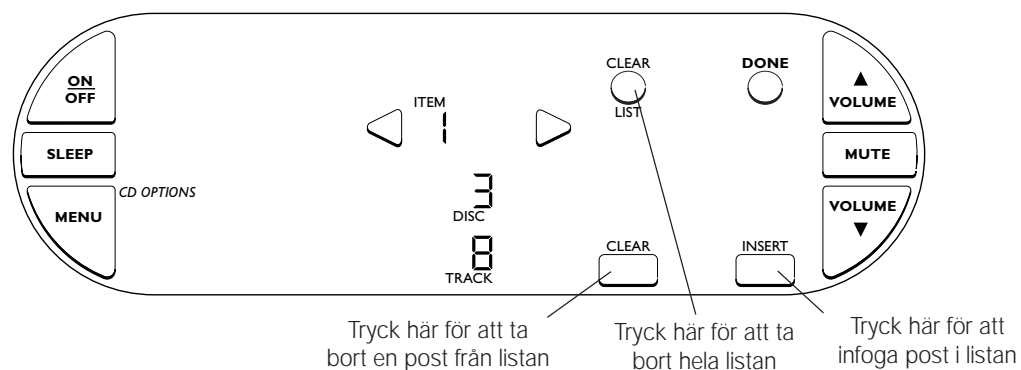

### Radera hela cd-spellistan

1. Tryck på CLEAR LIST i menyn CD OPTIONS.
2. Tryck på YES för att bekräfta.

## Använda systemet med externa komponenter

Anslut komponenter i enlighet med anvisningarna på sidan 11.

Starta komponenten direkt eller med hjälp av dess fjärrkontroll. Tryck på VOLUME ▲ eller ▼ på Personal™ musikcentret för att höja eller sänka volymen. Alla övriga inställningar görs på komponenten ifråga, med ledning av dess bruksanvisning. Börja med att kontrollera att komponenten är på och att du har satt in ett band, en cd-, DVD- eller laserskiva, eller motsvarande. Om en extern komponent låter signifikant högre eller lägre än andra källor ska du läsa avsnittet "Jämna ut ljudnivåer hos externa källor" på sidan 29.

🎵 *Obs! Musiksystemet Lifestyle® 40 kan inte sätta på eller stänga av en ansluten komponent.*

### Sätta på systemet och välja komponenten

Tryck på VIDEO 1, VIDEO 2, AUX eller TAPE på Personal musikcentret för att välja önskad komponent. Systemet sätts då på och den komponent som är ansluten till ingången ifråga startas. Om systemet redan är på, väljer du komponent med denna knapp.

Indikeringsfönstret lyser när systemet är på och komponenten är vald.

⚠️ **WARNING:** Magnetfältet från Acoustimass®-modulen utgör ingen omedelbar risk för videoband, ljudband eller andra magnetmedia. Förvara emellertid inte band på eller i närheten av modulen.

### Använda en bandspelare med systemet

Om du lyssnar på vilken källa som helst med undantag av TAPE så riktas utgångssignalen från den källan till uttagen RECORD OUT .

🎵 *Obs! Utgångarna ROOM i systemet Lifestyle® 40 markeras med bokstäverna A t o m D. I ett system för flera rum, skickas signalen från den källa som spelas i det rum som är markerat av den bokstav som är närmast början av alfabetet, till utgångarna RECORD OUT.*

Du kan också specificera att en källa riktas till uttagen RECORD OUT även om du inte lyssnar på den källan. För att göra detta ska du:

1. Välj **RECORD OUT** med knappen MENU. Orden **RECORD OUT** visas under SOURCE-området (figur 31).
2. Välj en källa att spela in. Den valda källan visas i SOURCE-området i stället för tankstrecken (figur 31). Om du vill ta bort ditt val för **RECORD OUT** ska du trycka på CLEAR (annullera). Tankstrecken återkommer.

Källan du valt visas tills du stänger av **RECORD OUT**. Om du valt cd-växlaren för **RECORD OUT** stängs den av efter 24 timmar om du inte stängt av den innan dess.

3. När du är klar ska du ställa in kassettdäcket på "record" (spela in).

Figur 31

Menyskärmen RECORD OUT

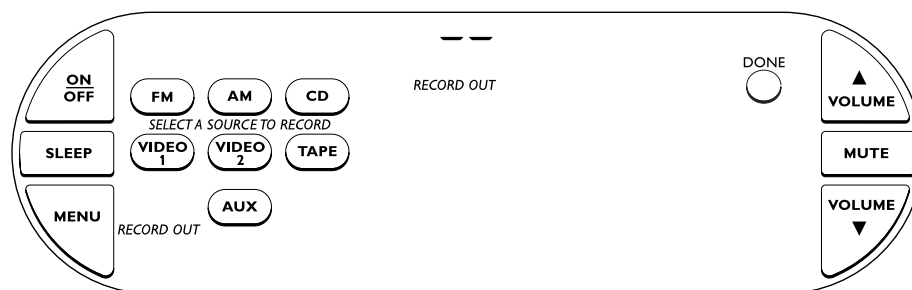

## Finjustera systemet

Figur 34

Diskant- och basreglagen

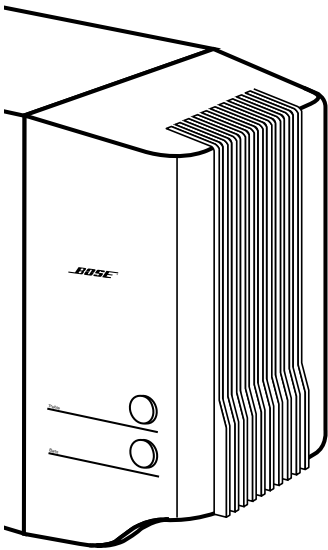

Under de flesta förhållanden får du utsökt ljudkvalitet om du har placerat högtalarna i enlighet med riktlinjerna (se avsnittet "Installation" på sidorna 6 och 7). Du behöver inte justera inställningarna vid volymvariationer eftersom Boses® patenterade integrerade signalbehandling alltid ger en naturlig tonbalans över hela området för volyminställningar. Du kan finjustera systemet ytterligare enligt anvisningarna nedan.

### Ställa in högtalarreglagen

Diskant- och basreglagen i musiksystemet Lifestyle® 40 sitter på Acoustimass®-modulen (figur 32). Med dessa reglage kan du ställa in diskanten (de höga ljudfrekvenserna) och basen (de låga ljudfrekvenserna). Normalt är reglagen inställda med pricken på reglaget mitt för "klockan 12". Du kan också känna att reglaget snäpper i ett spår i detta läge. Vrid reglagen medurs för att öka och moturs för att minska diskanten respektive basen.

### Kompensera för rumsakustiken

Akustiken i rummet (dess ljudkaraktäristika) kan inverka på ljudkvaliteten från alla slags högtalarsystem. Vanligtvis kan du minska många problem genom en noggrann inställning av diskant och basreglagen.

#### För mycket eller för litet diskant

Rum som reflekterar mycket ljud, speciellt rum med kala golv och väggar, kan ge alltför skarpa ljud. Genom att vrida ned TREBLE-reglaget (mot -) minskar du diskanten. Ljudet i rum med en stor mängd ljudabsorberande material – som exempelvis stoppade möbler, heltäckningsmattor eller tunga draperier – kan låta dämpat eller matt. Diskanten ökas om du flyttar bort högtalarna från de absorberande materialen. Du kan öka diskanten genom att vrida upp TREBLE-reglaget en aning (mot +).

#### För mycket eller för litet bas

Du kan minska basen genom att vrida ned BASS-reglaget (mot -). För att öka basen vrid du upp det (mot +). Acoustimass-modulens placering inverkar också på basen. Den ökar när du placerar modulen närmare ett av rummets hörn. Den minskar då du flyttar bort den från hörnet.

### Optimera AM/FM-radiomottagning

Du kan justera AM/FM antennens orientering för den starkaste signalen genom att välja SIGNAL LEVELS (signalnivåer) med knappen MENU (figur 33). Välj AM eller FM radio och indikeringsfönstret visar nivån på den mottagna signalens styrka. Medan du tittar på indikeringsfönstret ska du flytta antennen tills du uppnår högsta möjliga signalnivå. Signalnivån kan variera från 0 till 99. Knapparna för manuell inställning finns för att du ska kunna kontrollera styrkan på flera stationer.

Figur 33

Skärm för AM/FM ANTENNA SIGNAL

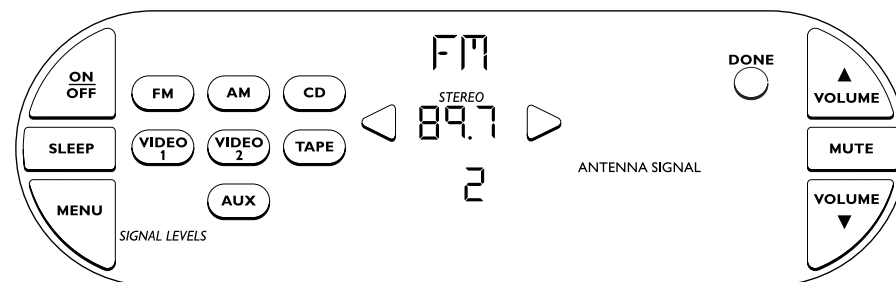

### Jämna ut ljudnivåer hos externa källor

Med *SIGNAL LEVELS* (signalnivåer) i MENU-alternativen kan du justera och jämna ut ljudnivåerna från externt anslutna källor (VIDEO 1, VIDEO 2, AUX, TAPE). Till exempel kan du justera en extern källas ljudnivå så att nivån 50 från denna källa låter lika starkt som nivå 50 från en inbyggd källa.

1. Med hjälp av knappen MENU ska du välja *SIGNAL LEVELS*.
2. Tryck på VIDEO 1, VIDEO 2, TAPE eller AUX och ett indikeringsfönster för ljudnivåjustering visas (figur 34). När du har lyssnat på de inbyggda källorna (FM, AM, CD) på den ljudnivå du föredrar ska du använda pilknapparna för att justera de anslutna källornas signalnivåinställningar (GAIN) tills du får samma volym. Justeringsområdet går från -15 till +15.

Figur 34

Skärm för ljudnivåjustering

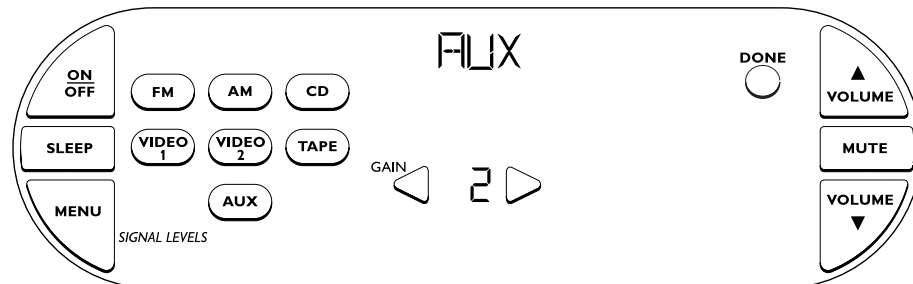

### Justera LCD-kontrast

Du kan justera skärmens kontrast. Håll knappen SOURCE nedtryckt tills Lcd visas. Använd de nedre pilknapparna för att ändra kontrastnivån.

Figur 35

Skärm för justering av LCD-kontrast

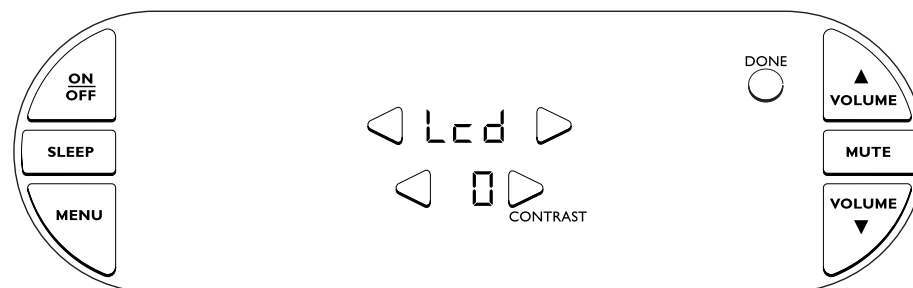

### Justera Personal™ musikcentret pip

Du kan justera styrkan på pipet som låter när du trycker på skärmens knappar. Håll knappen SOURCE nedtryckt tills Lcd visas. Använd de övre pilknapparna för att välja indikeringsfönstret bEEP. Använd pilknapparna för att välja mellan Lo (låg), HI (hög) och -- (off) (av).

Figur 36

Skärm för justering av pip

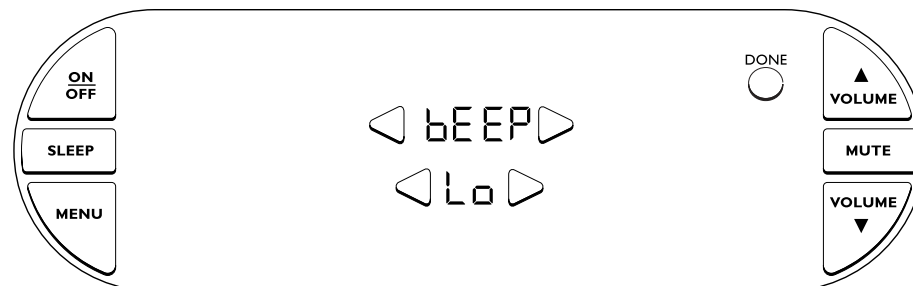

### Tvinga SOURCE (käll)-knapparna att vara tända

Normalt släcks SOURCE (käll)-knapparna automatiskt efter vissa funktioner. Du kan ändra dessa knappars status så att de blir kvar i det tillstånd du sist ställde in dem (tända eller släckta) med hjälp av knappen SOURCE.

1. Håll knappen SOURCE nedtryckt tills Lcd visas.
2. Tryck på endera övre pilknappen tills du ser ordet **STAY** (stanna) och knappen SOURCE visas i den övre högra delen av skärmen (figur 37).
3. Tryck på endera nedre pilknappen och välj **Y** (Ja).
4. För att återställa SOURCE-knapparna till normalanvändning ska du välja **n** (Nej).

Figur 37

Välja visningsläge för SOURCE-knapparna

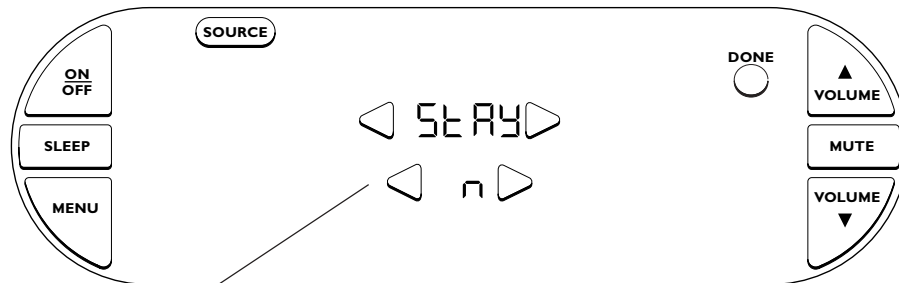

**n** = SOURCE -knapparna tas bort efter vissa funktioner. Tryck på SOURCE för att komma åt dem igen.

**Y** = SOURCE-knapparna är kvar som du ställde in dem med knappen SOURCE med undantag av när systemet är avstängt.

### Tvinga KEYPAD (knappsats)-knapparna att vara tända

Normalt släcks knappsatsknapparna automatiskt efter vissa funktioner. Du kan ändra dessa knappars status så att de blir kvar i det tillstånd du sist ställde in dem (tända eller släckta) med hjälp av knappen KEYPAD.

1. Håll knappen SOURCE nedtryckt tills Lcd visas.
2. Tryck på endera övre pilknappen tills du ser ordet **STAY** (stanna) och knappen KEYPAD visas i den övre högra delen av skärmen (figur 38).
3. Tryck på endera nedre pilknappen och välj **Y** (Ja).
4. För att återställa KEYPAD (knappsatsen) till normalanvändning ska du välja **n** (Nej).

Figur 38

Välja visningsläge för KEYPAD-knapparna

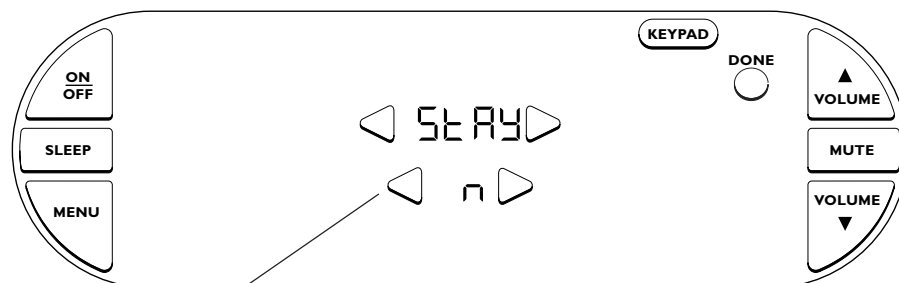

**n** = KEYPAD-knapparna tas bort efter vissa funktioner. Tryck på KEYPAD för att komma åt dem igen.

**Y** = KEYPAD-knapparna blir kvar i det tillstånd du sist ställde in dem med KEYPAD-knappen.

*Justera skärmens borttoningstid (fade)*

Med fadereglaget kan du justera hur lång tid musikcentrets skärm visar symboler (efter sista gången du tryckte på en knapp) innan den tonar bort. Så här justerar du denna tid:

1. Håll knappen SOURCE nedtryckt tills **Lcd** visas.
2. Tryck på endera övre pilknappen tills du ser ordet **FAdE** på skärmen (figur 39).
3. Tryck på endera nedre pilknappen för att välja ett tal mellan -15 och +15 (första inställning = 0). Detta är antalet sekunder som läggs till eller dras ifrån tiden för borttoning. Ett positivt tal håller skärmen aktiv längre än den ursprungliga inställningen. Ett negativt tal låter skärmen tona bort tidigare än den ursprungliga inställningen.

Tryck på **DONE** för att avsluta detta läge.

Figur 39

Fadereglage

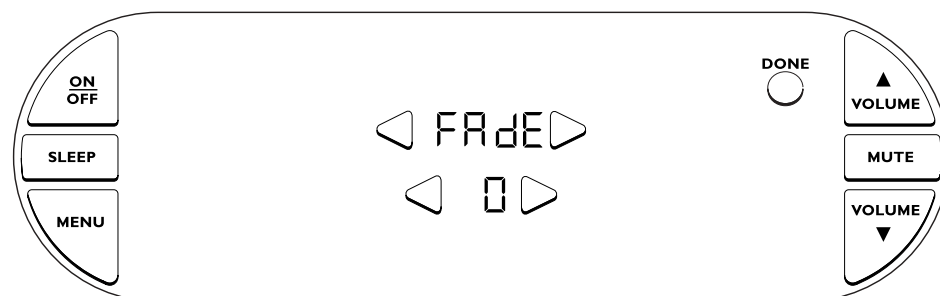

## Ansluta ytterligare rum

Följ riktlinjerna för placering av de elhögtalare från Bose® som du planerar att ansluta. Gå sedan igenom hur du tänker ansluta dessa högtalare till manöverpanelen för flera rum i det primära rummet. Om du har frågor eller behöver förlängningssladdar för att slutföra anslutningarna ska du ringa Bose kundservice. En lista över numren finns på näst sista sidan i denna bruksanvisning.



**WARNING:** Se till att alla komponenter är urkopplade från nätuttaget innan du börjar koppla upp ytterligare högtalare.

Anslut den ingående ljudkabeln från ytterligare elhögtalare till det valda ROOM-uttaget på baksidan av manöverpanelen för flera rum.

1. Sätt in den lilla, svarta flerstiftskontakten (med den platta sidan uppåt) i ROOM B, C eller D på baksidan av manöverpanelen.
2. Följ instruktionerna som levererades med högtalarna när du ansluter kablarna till högtalarna.



Obs! Var noga med att skjuta in kontakterna ordentligt i uttagen.

Figur 40

ROOM-uttagen på manöverpanelen för flera rum



Uttagen för rum A, B, C och D



Obs! Om du ansluter Bose elhögtalare för hemmabio till musiksysteem Lifestyle® 40 har den automatiskt reglage för alternativen SPEAKERS (högtalare) och FILM BASS (filmbas):

- Till att börja med slås AM- och FM-källorna på i läget 2 högtalare (höger och vänster fram). Alla andra källor slås till att börja med på i läget 5 högtalare.
- Välj SPEAKERS (högtalare) genom att trycka på knappen MENU. Med detta alternativ väljer du läget för 5, 3 eller 2 högtalare. Du kan också justera mitt- och surroundljudnivåerna.
- FILM BASS är ett förstärkt lyssnarläge som är avsett för korrekt uppspelning av film ljudspår. När detta läge är aktivt visas orden FILM BASS på pekskärmen. Om du ansluter Bose elhögtalare för hemmabio till musiksysteem Lifestyle® 40 är funktionen FILM BASS tillgängligt för VIDEO 1, VIDEO 2, AUX eller TAPE. För att slå på eller av FILM BASS för dessa ingångar ska du trycka på knappen FILM BASS.

Eftersom alternativen SPEAKER och FILM BASS inte gäller för stereo visas inte dessa reglage när du använder Bose eldrivna stereohögtalare.

## Använda i mer än ett rum

Musiksystemet Lifestyle® 40 kan styra upp till fyra par Bose® elhögtalare så att familjen kan lyssna på olika ljudkällor (cd, radio, TV etc.) i upp till fyra rum. Dessa rum kallas för rum A, B, C och D, där rum A är det primära rummet (det som används för ett system med ett rum). Om två eller fler rum är anslutna till systemet visar det personliga musikcentret knapparna ROOM (rum) och HOUSE (hus) och rumindikatorerna (A, B, C och/eller D). Figur 41 visar ett exempel på ett system för två rum.

Figur 41

Ett exempel på ett system för två rum

Med knappen ROOM kan du styra ett enda rum, två eller flera rum som delar på en källa

Med knappen HOUSE kan du styra alla anslutna rum samtidigt

Rumindikatorerna visar dig vad du valde med hjälp av knappen ROOM eller HOUSE

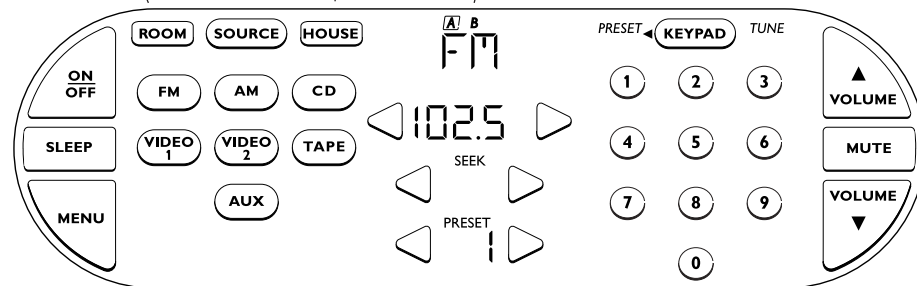

### Förklaring av rumindikatorerna

- A** En bokstav i en ruta visar de rum som för närvarande är valda. Det valda rummet påverkas av alla ändringar av källa eller av ändringar du gör med hjälp av knapparna VOLUME, MUTE, ON/OFF eller SLEEP.
- B** En bokstav utan ruta visar att ett rum lyssnar på en **delad källa**. En delad källa är en som spelas i det rum från vilket den styrs, på samma gång som i upp till ytterligare tre rum. Om du ändrar den delade källans radiostation, cd-spår etc. så påverkar ändringen alla rum som delar denna källa. Du kan emellertid inte ändra källa för alla anslutna rum samtidigt. Knapparna VOLUME, MUTE, ON/OFF och SLEEP påverkar endast rummen med en bokstav i en ruta.
- A** En tom ruta visas för varje anslutet rum när du trycker på knappen HOUSE. När du ändrar volymen i läget HOUSE anger inte siffernivån i indikatorfönstret den verkliga ljudnivån i alla anslutna rum. Den anger endast den verkliga ljudnivån i de rum som anges med en bokstav i ruta.

### Använda knappen ROOM (rum)

Med knappen ROOM kan du välja vilket anslutet rum som helst och styra den ljudkälla du vill höra i det rummet. Varje gång du trycker på knappen ROOM kan du överföra styrning från ett rum till ett annat i ordningen A-B-C-D. Rumindikatorerna på skärmen visar vad som för närvarande är inställt. Rum som lyssnar på en delad källa kan länkas och styras samtidigt.

#### Slå på olika källor i mer än ett rum

Antag att du har ett system för två rum (rum A och B) och att hela systemet är avstängt. För att slå på olika källor i varje rum:

1. Aktivera Personal™ musikcentret.
2. Tryck på knappen ROOM tills rumindikatorn **A** visas. Tryck på en source (käll)-knapp t ex VIDEO 1, för att slå på systemet och lyssna på DVD-spelaren i rum A. Justera volymen till önskad nivå.
3. Tryck på knappen ROOM igen. Rumindikatorn **B** visas. Tryck på en annan source (käll)-knapp t ex CD för att lyssna på en cd-skiva i rum B. Justera återigen volymen till önskad nivå.
4. Tryck på knappen ROOM igen och lägg märke till att rumindikatorn **A** visas. Du styr rum A igen och skärmen visar att VIDEO 1 är påslagen.

#### Ställa in en delad källa

Antag att systemet redan är påslaget och att du vill slå på FM-radion i rum A och B:

1. Aktivera Personal musikcentret.
2. Tryck på knappen ROOM tills rumindikatorn **A** visas. Tryck på knappen FM och justera volymen till önskad nivå för rum A.
3. Tryck på knappen ROOM igen för att välja rum **B**. Tryck på knappen FM och justera volymen till önskad nivå för rum B. Nu visas indikatorerna **A B**.
4. Tryck på knappen ROOM igen. Indikatorerna **A B** visas på skärmen och betyder att du kan styra dessa två rum tillsammans. Det knappkommando du nu ger (SOURCE, VOLUME, MUTE, ON/OFF, SLEEP) gäller för båda rummen.

 *Obs! Kom ihåg att det finns gränser för att använda olika källor i olika rum. Med en radio kan systemet inte köra en radiostation i ett rum och en annan radiostation i ett annat. På samma sätt kan systemet inte med en cd-växlare spela två olika cd-skivor samtidigt.*

### Styra två eller fler rum tillsammans

Det finns två sätt att styra två eller fler rum:

- Installera en delad källa i två eller fler rum och välj dem tillsammans med hjälp av knappen ROOM. Se ”Ställa in en delad källa” ovan.
- Styra alla anslutna rum tillsammans med hjälp av knappen HOUSE. Se avsnittet ”Använda knappen HOUSE” på sidan 35.

### Återgå till styrning av ett rum

Efter att du har styrt flera rum med hjälp av knappen ROOM kan du använda den knappen igen för att styra endast ett rum. Tryck på ROOM tills rummet du vill ha visas (**A**, **B**, **C** eller **D**). Du kan nu styra detta rum som du vill.

### Använda knappen HOUSE

Med knappen HOUSE kan du styra alla anslutna rum samtidigt. När du trycker på knappen HOUSE visas en tom ruta för varje anslutet rum. När du därefter trycker på en knapp (vilken källknapp som helst, VOLUME, MUTE eller SLEEP) påverkas varje rum. När du inte vill lyssna längre kan du trycka på OFF (av) och stänga av hela systemet.

♪ *Obs! Om du inte trycker på ytterligare knappar efter att du tryckt på HOUSE, annullerar du läget HOUSE om du trycker på HOUSE igen.*

Tryck på knappen HOUSE före varje kommando för att tillämpa det kommandot på alla rum:

Tryck på ...	För att göra detta ...
HOUSE och sedan en källa	Spela den valda källan i alla anslutna rum.
HOUSE och sedan VOLUME ▲/▼	Justera volymen upp eller ned lika mycket i alla rum som är påslagna eller alla anslutna rum om de alla är avstängda. Systemet kommer ihåg de olika ursprungliga volyminställningarna för rummen.
HOUSE och sedan MUTE	Tysta ned alla anslutna rum som är påslagna även om du tidigare tystat ned dem individuellt. För att annullera detta kommando ska du trycka på HOUSE och sedan på MUTE igen. De rum som var nedtystade före detta kommando gavs förblir tysta tills de individuellt slås på. Om du drar upp volymen i ett individuellt rum efter att du tystade ned det med kommandot HOUSE - MUTE förblir de andra rummen tysta tills du drar upp volymen individuellt. Genom att trycka på HOUSE och sedan VOLUME ▲ drar du upp volymen i alla rum.
HOUSE och sedan SLEEP	Ställa in SLEEP-timern för alla rum som är påslagna. Det valda SLEEP-tidsintervallet gäller för alla rum som är påslagna även om de spelar olika källor. Om SLEEP-timern redan var inställd i ett eller flera rum visar skärmen den längsta tiden som är inställd. Du kan acceptera denna tid eller ändra den för alla rummen. För att annullera kommandot HOUSE - SLEEP ska du trycka på HOUSE, SLEEP, CLEAR och sedan DONE.
HOUSE och sedan OFF	Stänga av hela systemet.

♪ *Obs! Istället för att ställa in en "sleep time" (sovtid) för hela huset kan du ställa in olika sovtider för individuella rum genom att med hjälp av knappen ROOM välja varje rum och ställa in SLEEP.*

*När två eller fler rum styrs samtidigt och du justerar SLEEP-tiden så påverkas alla rum (visas med bokstäver i rutor).*

### Använda mer än ett Personal™ musikcenter

Om du har ett system för flera rum kan du lägga till ytterligare musikcenter i några, eller samtliga, anslutna rum. Varje manöverpanel för flera rum kan styras av maximalt fyra musikcenter. Varje musikcenter kan styra upp till fyra rum.

För att lägga till ett nytt musikcenter till systemet ska du följa installationsinstruktionerna på sidan 13. Se till att du installerar batterierna och slår på centret för första gången nära manöverpanelen för flera rum, så att det nya musikcentret kan etablera en radiofrekvenslänk med ditt system. Om manöverpanelen för flera rum inte är ansluten till nätet eller musikcentret är utom räckhåll visar skärmen NO RESPONSE (inget svar).

## Hitta ett Personal™ musikcenter som försvunnit

Funktionen "find me" (hitta mig) hjälper dig att hitta det musikcentret. Tryck på knappen LOCATE MUSIC CENTER (hitta musikcentret) på baksidan av manöverpanelen för flera rum (under antennanslutningarna, bredvid anslutningen för cd-växlarens kabel). Ljudvolymen minskar i rum som är påslagna och alla musikcenter inom räckhåll för manöverpanelen börjar så småningom pipa och blinka. Pipandet och blinkandet håller på i två minuter. Genom att röra vid skärmen på något musikcenter annullerar du funktionen LOCATE MUSIC CENTER.

Figur 42

Knappen LOCATE MUSIC CENTER (hitta musikcentret)



Knappen LOCATE MUSIC CENTER (hitta reglage)

## Byta ut batterier

Meddelandet *LOW BATTERY* (svagt batteri) visas när batterierna nästan är slut. Allt eftersom batterierna blir svagare blinkar meddelandet snabbare och skärmens pauser blir kortare.

Figur 43

Varningsmeddelandet *LOW BATTERY*



Systemets inställningar går inte förlorade när du byter batterier eller strömmen från batterierna tar slut.

Byt ut batterierna mot 4 st AAA eller IEC-R03 1,5V alkaliska batterier. Markeringarna + och - på batterierna ska stämma överens med motsvarande markeringar i batterifacket och på beteckningen på baksidan. För instruktioner om hur man installerar batterier ska du titta under "Installera det personliga musikcentret" på sidan 13.

## Göra rent systemet

Det enda underhåll systemet kan behöva är rengöring då och då och utbyte av batterierna i Personal™ musikcentret. Se sidan 13 för information om hur man byter ut batterierna.

**!** *WARNING: Använd inte sprayrengöringsmedel i närheten av systemet. Använd inte lösningsmedel, kemikalier eller rengöringsmedel som innehåller alkohol, ammoniak eller nöjande medel.*

**!** *WARNING: Spill inte vätskor genom systemets öppningar. Om det av misstag kommer in vätska i någon systemkomponent ska du stänga av systemet och låta det lufttorka. Slå sedan på det igen. Om du märker att det inte fungerar riktigt ska du slå av det och kontakta Bose® kundtjänst.*

### Rengöra Personal musikcentret

Du kan använda fönstertvättmedel utan ammoniak på en mjuk trasa för att rengöra det musikcentret och även skärmen. Se varningarna ovan.

Innan du börjar rengöra skärmen ska du trycka på knappen MENU tills du har valt *WIPE SCREEN* (torka skärm). Du kan använda detta alternativ att avaktivera skärmmknapparna under upp till 20 sekunder medan du torkar av skärmen. När du är redo att torka skärmen ska du trycka på START för att börja nedräkningen. Detta gör det möjligt att rengöra pekskärmen utan att påverka systemets drift. Systemet piper under de sista fem sekunderna för att varna dig att tiden håller på att ta slut.

Figur 44

Skärmen *WIPE SCREEN*

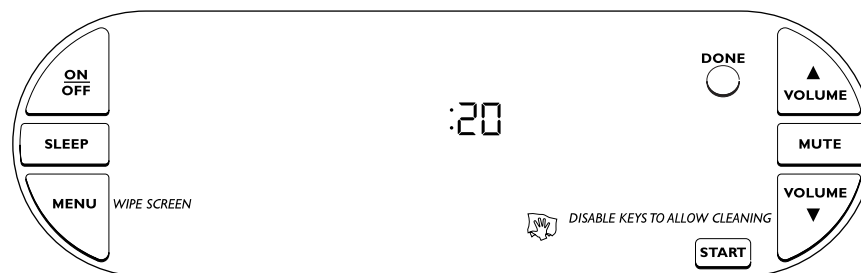

### Göra ren cd-växlaren

Rengör utsidan på cd-växlaren endast med en mjuk trasa. Se varningarna ovan.

### Rengöra högtalarna och Acoustimass®-modulen

Rengör högtalarlådorna med en mjuk, fuktad trasa. Du kan använda fönstertvättmedel utan ammoniak för att bibehålla lyster. Se varningarna ovan.

Högtalarfronterna kräver ingen särskild skötsel, men om det behövs kan du dammsuga dem försiktigt med en mjuk borste.

## Felsökning

Problem	Åtgärd
Systemet fungerar inte alls	<ul style="list-style-type: none"> <li>• Kontrollera att nätdelen är korrekt ansluten till manöverpanelen för flera rum, att nätsladden är korrekt ansluten till Acoustimass®-modulen samt att nätdelen och nätsladden är korrekt anslutna till fungerande vägguttag.</li> <li>• Kontrollera att du har valt en ljudkälla (CD, AM/FM osv).</li> <li>• Koppla bort manöverpanelens nätadel från nätströmmen under några få sekunder och återanslut den. Enheten återställs då automatiskt efter en strömstöt eller ett strömbortfall.</li> </ul>
Inget ljud	<ul style="list-style-type: none"> <li>• Höj volymen.</li> <li>• Kontrollera om MUTE blinkar på skärmen. Tryck i så fall på knappen MUTE för att koppla bort tystnadsfunktionen.</li> <li>• Se till att ljudingångskabeln sitter ordentligt fast i uttaget ROOM A på manöverpanelen och flerstiftskontakten i andra änden sitter ordentligt fast i uttaget AUDIO INPUT på Acoustimass-modulen.</li> <li>• Kontrollera högtalaranslutningarna.</li> <li>• Kontrollera anslutningarna till eventuella externa komponenter. Kontrollera att rätt ljudkälla har valts.</li> <li>• Kontrollera att cd-skivan ligger rätt i magasinet och att magasinet sitter i cd-växlaren på rätt sätt.</li> <li>• Anslut FM- och AM-antennerna.</li> </ul>
Styrning av det musikcentret fungerar ibland inte alls, visar meddelandet <i>NO RESPONSE</i> (inget svar) eller fungerar inte alls	<ul style="list-style-type: none"> <li>• Kontrollera batteriernas polariteter (+ och -). Se sidan 13.</li> <li>• Använd det musikcentret närmare manöverpanelen.</li> <li>• Flytta det musikcentret några fot för att undvika ett störningsområde.</li> <li>• Se till att den ingående ljudkabeln är fast insatt och inte hoprullad.</li> <li>• Se till att manöverpanelen är ansluten till nätet.</li> <li>• Om <i>NO RESPONSE</i> visas kontinuerligt kanske länken mellan det musikcentret och manöverpanelen är bruten. För att återetablera länken ska du hålla centret nära manöverpanelen. Tryck och håll nere MUTE i ungefär 5 sekunder tills du hör ett andra pip. Efter ungefär 10 sekunder ska du höra två pip för att bekräfta att länken har etablerats.</li> </ul> <p> <b>OBS!</b> Musikcentret etablerar en länk med den manöverpanel som är närmast.</p>
Cd-spelaren fungerar inte	<ul style="list-style-type: none"> <li>• Kontrollera om symbolen för knappen PLAY ► på skärmen blinkar.</li> <li>• Kontrollera att magasinet sitter rätt i musikcentret.</li> <li>• Kontrollera att det finns en cd-skiva i magasinet, och att etiketten är vänd uppåt. Om en cd-skiva sitter i uppnödd eller om den inte kan läsas av, blinkar motsvarande siffra i indikeringsfönstret. Skärmen visar <b>noCd</b> om inga skivor är insatta.</li> <li>• Ta ut magasinet och sätt i cd-skivan igen.</li> <li>• Kontrollera om cd:n är smutsig eller dammig. Rengör cd:n om det behövs.</li> <li>• Cd-skivan kan vara skadad. Prova med en annan.</li> <li>• Se till att skivan inte är en DVD-skiva. Cd-växlaren kan inte spela en DVD-skiva.</li> <li>• Om skärmen visar <b>Plug in cd</b> (anslut cd) ska du kontrollera att cd-växlaren är riktigt ansluten.</li> <li>• Om meddelandet <b>Err</b> (fel) visas har ett mekaniskt fel uppstått. Kontakta Bose® kundservice (se listan på näst sista sidan).</li> </ul>

Problem	Åtgärd
Radion fungerar inte	<ul style="list-style-type: none"> <li>• Kontrollera att antennerna är ordentligt anslutna.</li> <li>• Placera AM-antennen så långt från manöverpanelen som möjligt, åtminstone 0,5 m bort.</li> <li>• Justera antennen för att förbättra mottagningen. Använd menyn SIGNAL LEVELS (signalnivå) för att fastställa bästa mottagning. Signalerna kan vara svaga där musikcentret används.</li> <li>• AM-antennen måste stå rakt upp.</li> <li>• Flytta antennerna längre bort från TV:n eller annan elektronisk utrustning.</li> </ul>
Förvrängt FM-ljud	<ul style="list-style-type: none"> <li>• Justera antennen för att minska störningarna.</li> </ul>
Förvrängt ljud	<ul style="list-style-type: none"> <li>• Kontrollera att högtalarkablarna inte är skadade och att alla anslutningar är ordentligt gjorda.</li> <li>• Sänk utsignalnivån från alla externa komponenter som anslutits till cd-växlaren.</li> </ul>
Inget ljud från bandspelare, cd, videobandspelare eller TV	<ul style="list-style-type: none"> <li>• Kontrollera anslutningarna.</li> <li>• Kontrollera att komponenten är på.</li> <li>• Se bruksanvisningen för komponenten ifråga.</li> </ul>
En skärknapp aktiverar inte sin funktion när man trycker mitt på den	<ul style="list-style-type: none"> <li>• Kalibrera skärmen. När det bara går att aktivera en funktion genom att trycka på knappen alltför långt från dess mitt kan det vara nödvändigt att kalibrera skärmen. En kalibrering av skärmen riktar in knappikonen med det rätta området på skärmen. <ol style="list-style-type: none"> <li>1. Tryck och håll ner källområdet (SOURCE) (upptill i mitten) tills CAL visas.</li> <li>2. Tryck på knappen SOURCE så nära dess mitt som möjligt. Knappen KEYPAD visas.</li> <li>3. Tryck på knappen KEYPAD så nära dess mitt som möjligt. En liten rund knapp visas nedtill till höger på skärmen.</li> <li>4. Tryck på den lilla runda knappen så nära dess mitt som möjligt för att avsluta kalibreringsfunktionen med en nykalibrerad skärm.</li> </ol> </li> <li>• Kontakta kundservice för att be om hjälp.</li> </ul>

## Garanti

Musiksystemet Lifestyle® 40 från Bose® omfattas av en begränsad, ettårig, överlåtbar garanti. Fullständiga upplysningar finns på garantikortet. Fyll i informationsdelen av kortet och skicka den till Bose.

## Kundservice

Kontakta Boses kundservice för ytterligare hjälp med att lösa problem. Adresser och telefonnummer till Bose kundservicekontor finns på näst sista sidan.

## Teknisk information

### Eldata för högtalarsystemet

USA/Kanada: 120 V ~ 50/60 Hz 350 W

Europa/Australien: 220–240 V ~ 50/60 Hz 350 W

Dubbla spänningar: 115/230 V ~ 50/60 Hz 350 W

### Eldata för nätdelen för manöverpanelen för flera rum

USA/Kanada: 120 V ~ 60 Hz 25 VA

Europa: 230 V ~ 50 Hz 25 VA

Australien: 240 V ~ 50 Hz 25 VA

Dubbla spänningar: 120 V ~ 60 Hz 25 VA och  
230 V ~ 50 Hz 25 VA

### Ingångar för manöverpanelen för flera rum

TAPE IN: 2 Vms, max

AUX, VIDEO 1, VIDEO 2: 2 Vms, max

FM-antenn: 75Ω

AM-antenn: 12 μH

Ström: 12 V~, 1,0A

### Utgångar för manöverpanelen för flera rum

RECORD OUT: fast ljud

ROOM A, B, C, D: auto-justerande fast eller variabel audio

SERIAL DATA: för framtida bruk

ROOM anslutningsstift:

1: vänster audio

2: höger audio

3: vänster audio

4: höger audio

5: audio jord

6: +10 V reglerlinje

7: SMART SPEAKER data

8: reglerlinje jord

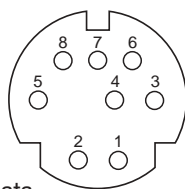

### Personal™ musikcentret

Ström: 6 V likström (1,5V x 4 AAA)

Räckvidd: 20 m

### Mått

Personal musikcentrum

22,4 cm x 10,5 cm x 3,6 cm

Manöverpanel för flera rum

18,8 cm x 10,0 cm x 5,5 cm

Cd-växlare

39,4 cm x 20,3 cm x 6,6 cm

Jewel Cube®-högtalaren

5,6 cm x 8,1 cm x 11,2 cm

Acoustimass®-modul

59,0 cm x 19,0 cm x 35,5 cm

### Vikt

Personal musikcentrum

0,4 kg

Manöverpanel för flera rum

0,4 kg

Cd-växlare

2,7 kg

Jewel Cube-högtalare

0,5 kg

Acoustimass-modulen

15,0 kg

Total vikt vid frakt

24,5 kg

### Yta

Personal musikcentrum

Målad polymer

Manöverpanel för flera rum

Polymer

Cd-växlare

Aluminium

Jewel Cube-högtalare

Målad polymer

Acoustimass®-modulen

Vinylaminat, polymer

## Tillbehör

Kontakta Bose®-återförsäljaren för information om monteringsfästen, stativ, cd-magasin och anslutning av ytterligare eldrivna högtalare från Bose. Eller kontakta Bose direkt (telefonnumren finns på näst sista sidan).

**A**

Acoustimass®-modul  
 anslutningar 8, 9, 13  
 bästa basprestanda 7  
 gummitassar 7  
 magnetfält 7, 27  
 nåtsladd 13  
 plats 7  
 på och av 13  
 slå på 13  
 strömbrytare 13  
 TREBLE- och BASS-reglage 28  
 ventiler 7

AM 14, 16, 18

AM/FM radio  
 antenn 5  
 antennanslutningar 12  
 antennplacering 12  
 förinställd station 19  
 mottagning 28  
 STÄLLA IN 18  
 stationsintervall 18  
 välja 14

ansluta cd 38

ansluta elhögtalare 32

ANTENNSIGNAL 28

AUDIO INPUT (ljudingång)  
 externa komponenter 11  
 uttag 11

AUDIO OUTPUT (ljudutgång)  
 anslutningar 32  
 PRIMÄR 9  
 ytterligare rum 32

AUX 14, 32

**B**

basreglage 28

batterier

byta ut 36

först installerad 13

**C**

cd 14, 16

CD OPTIONS (cd-alternativ) 17

inbyggd källa 16

växlare 21

CD OPTIONS (cd-alternativ) 17, 24

meny 24

PLAY LIST (spellista) 25

programmering 25

skärm 24

upprepat och slumpmässigt spel 24

cd-lägen

spellista 24

upprepa och slumpmässig 24

cd-magasin

mata ut 21

mata ut skivor 21

sätta i 21

cd-spellista

CLEAR, CLEAR LIST 26

EDIT (redigera) 26

FULL 26

INSERT (sätt in) 26

ITEM (post) 25

programmering 25

radera 26

STORE (lagra) 25

cd-växlare

PAUSE (paus) 22

plats 7

PLAY (spela) 22

skärm 22

STOP 22

sätta i 21

TRACK (spår) 22

transportsäkringsskruvar 5, 13

utesluta ett spår 23

välja 22

CLEAR OMIT TRACK 23

CLEAR, CLEAR LIST 26

**D**

delad källa 33

DISC (skiva)

avsöka 23

hoppa över 22

diskantreglage 28

DONE

CD OPTIONS (cd-alternativ) 24

EDIT PLAY LIST (redigera spellista)  
 26

MENU 17

SLEEP 15

**E**

EDIT PLAY LIST (redigera spellista)  
 26

eldata

högtalarsystem 40

nät 40

Err (fel) 38

extern bandspelare

ingångar/utgångar 11

spela in 27

externa komponenter

ansluta 11

använda 27

ljudnivåer 29

välja 27

**F**

felsökning 38–39

FILM BASS (filmbasljud) 32

FM 14, 16, 18

FULL 26

fülla cd-magasinet 21

förinställningar för stationer

förinställd siffra 19

hantera 20

maximal 17

PRESETS meny 17

radera 20

snabblagring 19

ställa in 19, 20

välja 19

**G**

GAIN (ljudnivå)

av externa källor 17

justering 29

ljudnivå 29

garanti 39

**H**

HOUSE (hus)

indikatorer 33

knapp 33, 35

HÖGTALARE 32

högtalare

ansluta 8

eldriven 32

placering 6

rengöring 37

ytterligare 32

**I**

inbyggda källor 16

INSERT (sätt in) 26

ITEM (post) 25

**J**

Jewel Cube®-högtalare

ansluta 8

platser 6

rengöring 37

**K**

KEYPAD (knappsats)-knappar

förinställningar eller ställa in 16

visa eller gömma 16, 30

kundservice 39

**L**

LCD-kontrast 29

LOCATE MUSIC CENTER (hitta  
 musikcentret) 36

LOW BATTERY (svagt batteri) 13, 36

**M**

magnetfält 7, 27

manöverpanel för flera rum

*antennanslutningar* 12*baksidan* 12*ingångar* 40*nättdel* 13*plats* 7*utgångar* 40

mata ut

*cd-magasin* 21*skivor* 21

MENU (meny)

*PRESETS (förinställningar)* 20*avsluta* 17*CD OPTIONS (cd-alternativ)* 24*primär knapp* 16*RECORD OUT* 27*SIGNAL LEVELS (signalnivåer)*

28, 29

MUTE 16, 35

**N**

NO RESPONSE (inget svar)

13, 35, 38

noCd 22, 38

**O**

OMIT TRACK (utesluta spår) 23

ON/OFF (på/av) 13, 14, 16

**P**

packa upp 5

Personal™ musikcentret

*aktivera* 14*använda mer än en* 35*batterier* 13*batterifack* 13*hitta en bortkommen* 36*inställning* 13*MENU-poster* 17*pip* 29*primära knappar* 16*radiofrekvenslänk* 13*räckvidd* 40*skärm* 16*SOURCE-knappar* 16

platser

*Acoustimassmodul* 6, 7*Jewel Cube®-högtalare* 6

PLAY LIST (spellista) 25

*ändra en inskrivning* 25*CLEAR LIST* 26*ITEM (post)* 25*radera* 26*skapa* 25*sätta i ett nytt spår* 26*ta bort ett spår* 26

PRESETS (förinställningar) 17

*inställning* 19*meny* 19, 20*siffervisning* 19*välja* 19

primära knappar 16

**R**

radio 18

radiofrekvenslänk 13

radiostationsintervall 18

RANDOM (slumpmässig) 24

RECORD OUT (linjeutgång)

*alternativ* 17*källa* 27*skärm* 27*uttag* 27

rengöring 37

*Acoustimassmodul* 37*cd-växlare* 37*högtalare* 37*Personal™ musikcentret* 37*WIPE SCREEN (torka skärm)* 17, 37

REPEAT (upprepa) 24

ROOM (rum)

*knapp* 33*uttag* 9, 32*uttagsstift* 40**S**

SEEK (söka) 19

serienummer 3

SIGNAL LEVELS (signalnivåer) 17, 29

signaldelare 12

skärm för justering av pip 29

SLEEP 15, 16, 35

SOURCE-knappar 16, 30

START

*SLEEP* 15*WIPE SCREEN* 37

stationsinställning

*manuellt* 18*starkaste stationerna* 19*välja en förinställning* 19

STORE (lagra)

*cd-spellista* 25*förinställning* 19, 20

STÄLLA IN 18

system

*ansluta* 8–10, 12, 13*delar* 5*dimensioner* 40*felsökning* 38–39*finjustering* 28

ON/OFF (på/av) 14

*packa upp* 5*serienummer* 3, 5*sluta* 40*slå på* 14*styra* 14*tillbehör* 40*tysta ner* 15, 16, 35*vikt* 40*visning av aktuell status* 16

VOLUME (volym) 15

*ytterligare kablar* 7

systemkablar

*cd-växlare* 5, 9*förlänga* 8*förlängningsledning* 8*högtalarkablar* 5*ljudingång* 5, 9

säkerhetsinformation 2

**T**

TAPE (band) 14, 27, 32

teknisk information 40

**V**

VARNINGSMÄRKEN 2

VIDEO 1 14, 32

VIDEO 2 14, 32

visa kontrast 29

VOLUME (volym)

*HOUSE (hus)* 35*justera* 15*primära knappar* 16*utjämna* 29**W**

WIPE SCREEN (torka skärm) 17, 37

ytterligare elhögtalare 32

ytterligare rum

*ansluta* 32*använda, köra* 33



***BOSE***<sup>®</sup>  
***Better sound through research***<sup>®</sup>

©2004 Bose Corporation  
The Mountain, Framingham, MA 01701-9168 USA  
189858-SVEvo AM Rev.03