

Bruksanvisningen

-  **VARNING:** För att minska risken för eldsvådor och elektriska stötar ska du inte utsätta systemet för regn eller fukt.

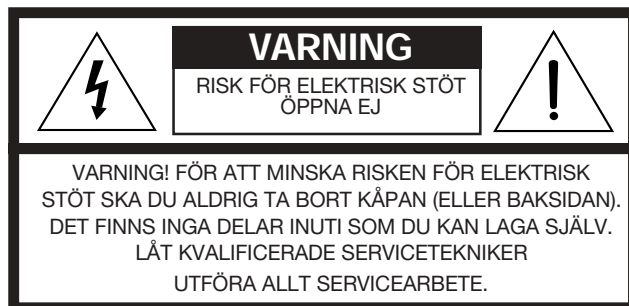

Nedanstående VARNINGS-meddelanden står på bak- och undersidan av musikcentret Lifestyle® samt på undersidan av Acoustimass®-modulen:



Blixtsymbolen i triangeln uppmärksammar på oisolerad farlig spänning inuti kåpan. Spänningen kan vara tillräckligt kraftig för att innebära risk för elektriska stötar.



Utropstecknet i triangeln uppmärksammar på viktiga användnings- och underhålls-anvisningar i denna bruksanvisning.

-  **VARNING:** Om tillämpligt, ska du matcha du kontaktens breda blad med det breda spåret i väggurtaget och skjuta in den helt, så att du undviker fara för elektrisk stöt.

Laserapparat av klass 1

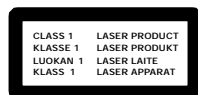

Denna cd-spelare är klassificerad som EN LASERAPPARAT AV KLASS 1. Etiketten med CLASS 1 LASER PRODUCT finns på enhetens undersida.

-  **VARNING:** Användning av reglage och justeringar samt utförande av andra procedurer än de som specificeras här kan resultera i att användaren utsätts för farlig strålning. Cd-spelaren bör endast justeras och repareras av behörig servicepersonal.

Klass B störningsgränser

Denna elektroniska apparat av klass B uppfyller alla kanadensiska förordningar som gäller för utrustning som skapar störningar.

Batterier

Följ alltid gällande lokala föreskrifter för hantering av begagnade batterier. Bränn aldrig batterier.

Ytterligare säkerhetsinformation

Se ytterligare information på *sidan med viktiga säkerhetsinstruktioner* som medföljer denna bruksanvisning.

Läs denna bruksanvisning

Följ anvisningarna noga. På så sätt kan du installera och använda systemet korrekt och utnyttja alla dess avancerade egenskaper. Spara bruksanvisningen för framtida bruk.

Tillverkad på licens av Dolby Laboratories.

"Dolby" och den dubbla D-symbolen är varumärken som tillhör Dolby Laboratories.

Konfidentiellt publicerat arbete. ©1992-1997 Dolby Laboratories, Inc. Med ensamrätt.

Var du finner...

Installation	
Inledning	4
Uppackning	5
Placering av högtalarna för systemet Lifestyle® 8	6
Anslutning av högtalarna och musikcentret Lifestyle®	9
Ansluta hemmabions komponenter till systemet Lifestyle® 8	12
Ansluta antennerna	16
Fästa kabellisten	16
Installera batterierna i fjärrkontrollen	17
Ställa in stationsintervall på system med dubbla spänningar och med 120 V	17
Använda systemet Lifestyle® 8	
Slå på musiksyste	18
Musikcentrets indikeringsfönster	18
Reglage på musikcentret	19
Fjärrkontrollen i Lifestyle® 8	19
Systemets reglage	20
Ytterligare systemreglage	21
Lyssna på systemet Lifestyle® 8	22
Använda de särskilda egenskaperna	23
Ljudtoner	23
Lyssna på digitalt ljud	24
Lyssna på cd-skivor	24
Lyssna på radion	25
Externa komponenter	26
Underhåll av systemet Lifestyle® 8	
Finjustera syste	27
Ändra huskodingarna	28
Ytterligare högtalare	29
Felsökning	30
Garanti	31
Kundservice	31
Skötsel av systemet Lifestyle® 8	32
Produktinformation	
Teknisk information	33
Tillbehör	33
Sakregister	34
Bose® Corporation	näst sista sidan

För framtida bruk

Serienumren står på undersidan av musikcentret och Acoustimass®-modulen.

Musikcentrets serienummer: _____

Acoustimass-modulens serienummer: _____

Återförsäljare: _____

Telefonnummer till återförsäljaren: _____ Inköpsdatum: _____

Spara kvittot och garantikortet tillsammans med denna bruksanvisning.

Inledning

Det gläder oss att du valde systemet Bose® Lifestyle® 8 Series II. Detta fullständiga ljudunderhållningssystem ger dig enastående ljud, elegans, teknik och enkelhet för musik och hemmabio. Systemet är fullt kompatibelt med *digitalt* programmaterial och innehåller:



- Ett Lifestyle®-musikcenter med inbyggd AM/FM-radio och cd-spelare
- Anslutningar för en videoljudkälla, en digital ljudkälla och en kassetbandspelare (eller annan extraingång)
- Acoustimass®-högtalare bestående av fem kubhögtalarpar och en Acoustimass-modul som kan gömmas undan
- En lättanvänd fjärrkontroll

Realism och inverkan

Lifestyle® 8 Series II hemmabio är utrustad med en alldeles ny Videostage® dekodern som använder digital signalbehandling. Resultatet är surround-ljudrealism och -inverkan både för film ljudspår och musikinspelningar. Inbyggd Dolby digitaldekodning av insignaler från DVD, digital TV, nästa generation kabellådor och satellitmottagare ger "5.1"-möjlighet – upp till fem diskreta ljudkanaler riktade in i fem oberoende kubhögtalarpar plus fullödig basljud från Acoustimass-modulen. Videostage-dekodern bearbetar analoga format och även två- och till och med en-kanals PCM och Dolby Digital bitströmmar och hjälper till att leverera ljudupplevelsen av filmer till hemmet.

Kompatibilitet

Systemet är fullt kompatibelt med:

- **Digitala ljudbitströmmar.** Leta efter symbolen  eller orden Dolby Digital eller PCM på DVD-skivor. Systemet Lifestyle® 8 Series II kan inte behandla MPEG-2 eller DTS digitala bitströmmar.
- **Surroundljudkällor** som t ex VCR, stereo-TV-apparater, kabellådor och satellitmottagare. Videostage dekodning riktar *stereo*-information till surroundkanalerna så att ljudet från utsändningar i stereo och hyrda eller inspelade band kan närma sig ljudkvaliteten på DVD-skivor.
- **Surroundkodade analoga eller digitala ljudsignaler.** Leta efter orden Surround eller Dolby Surround eller symbolen  på band eller skivor eller ordet "surround" före en TV-utsändning.
- **Stereoprogrammaterial** från TV, FM, cd och kassett. Videostage-dekodning ger fem kanaler även om den ursprungliga källan endast innehöll en eller två.
- **Monoprogrammaterial.** Videostage-dekodning kan omvandla ett en-kanalsprogram till fem-kanalsljud och rikta resultatet till fem oberoende högtalare. Tal förblir låst på skärmen medan musik och omgivningens effekter fyller rummet.

Automatisk styrning och övervakning av ljudnivå

Du kan njuta mer av filmer hemma p g a dynamisk omfångskompression (Digital Dynamic Range®). Denna teknik övervakar och justerar volymen automatiskt så att du lätt kan höra dämpat ljud, speciellt tal, och så att du inte blir överväldigad av en ljudstark specialeffekt (t ex en krasch eller explosion). Denna egenskap är speciellt användbar när du tittar på film sent på kvällen; du behöver inte justera ljudnivån jämt och ständigt. (Se sidan 22-23.)

Uppackning

Packa upp systemet försiktigt. Spara allt emballage för eventuellt framtida bruk. Det ursprungliga emballaget är det säkraste du kan välja för transport av systemet Lifestyle® 8. Om någon del av produkten verkar vara skadad ska du inte använda systemet. Meddela Bose® eller en auktoriserad Bose-återförsäljare omedelbart.

Kontrollera att paketet med systemet Lifestyle® 8 innehåller de delar som visas i figur 1.

🎵 **Obs!** Kontrollera serienumren på undersidan av Acoustimass®-modulen och musikcentret. Skriv sedan numren på garantikortet och på sidan 3.

⚠️ **WARNING:** Acoustimass-modulen väger 13 kg. Tänk på att lyfta den på rätt sätt för att undvika skador.

⚠️ **WARNING:** Undvik risk för kvävning genom att se till att plastpåsarna hålls utom räckhåll för barn.

Figur 1

Detta ingår i systemet
Lifestyle® 8 Series II

- Musikcentret Lifestyle®
- Nätdel*
- Kabellist
- FM-antenn
- AM ramantenn
- Antennbas
- Fjärrkontroll
- 3 batterier av typ AA
- Acoustimass-modul
- 5 kubhögtalarpar
- Nätsladd*
- Ingående ljudkabel
- 5 högtalarkablar
(3 främre och 2 surround)
- 8 självhäftande gummitassar
- Stereokabel
- Systemet Lifestyle® cd
- Test-cd

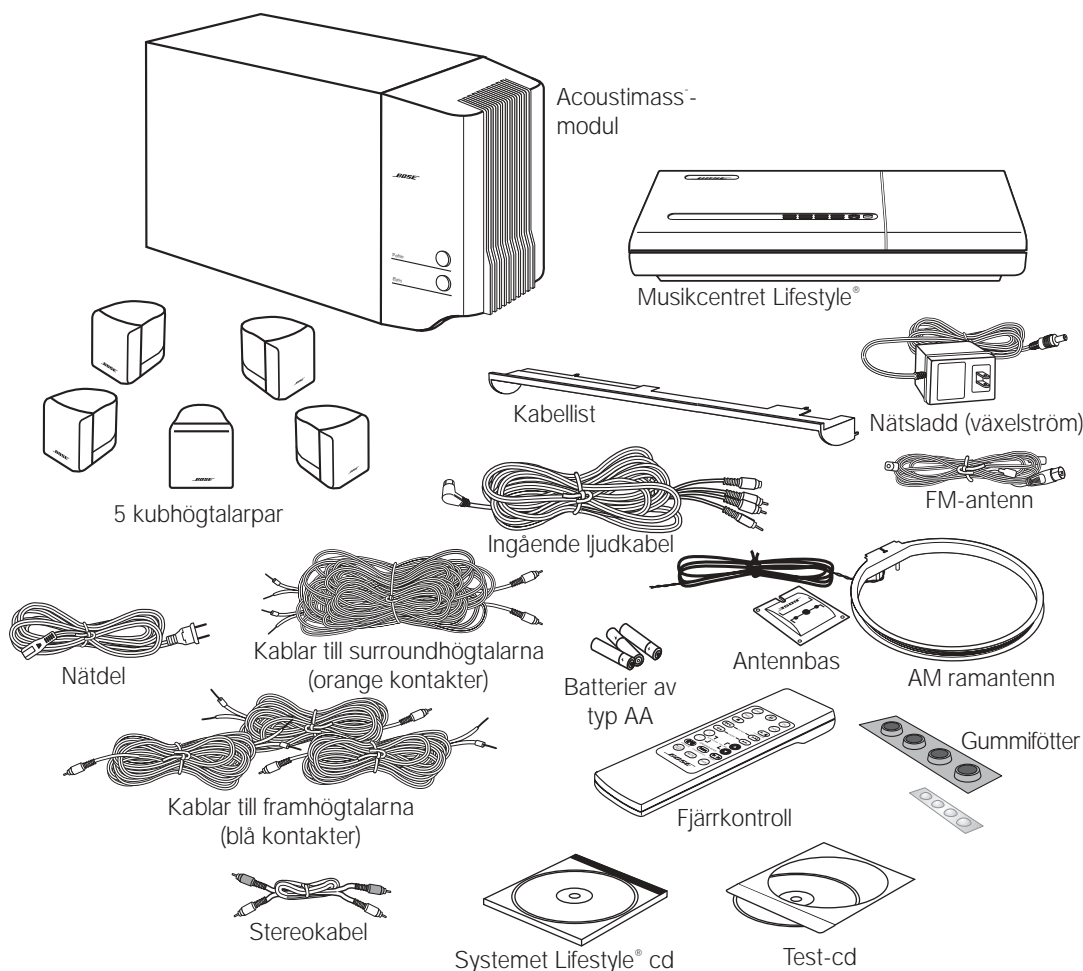

* Nätsladd och nätdel ovan är versioner som används i USA och Canada.

System med dubbla spänningar omfattar 1 nätsladd, 1 adapter  och 2 nätdelar.

De nätsladdar och nätdelar som används i Europa, Storbritannien, Singapore respektive Australien visas nedan.

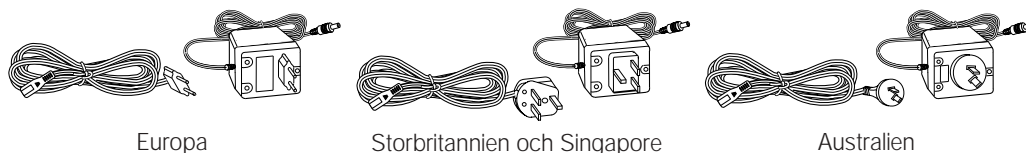

Placering av högtalarna för systemet Lifestyle® 8

Då du placerar högtalarna i enlighet med nedanstående riktlinjer ger de en ljudatmosfär som med en hemmabio. Du kan experimentera genom att placera och rikta de enskilda kuberna på olika sätt för att få fram det behagligaste ljudet. För bästa surround-effekt ska högtalarna placeras så att det är svårt att avgöra exakt var ljudet kommer ifrån. Det är bäst om kuberna inte placeras så att de är riktade direkt mot lyssnaren. Läs mer om rumsakustik och högtalarnas placering i "Finjustera systemet" på sidan 27.

Placering av högtalarna

Följ dessa riktlinjer när du placerar högtalarna så får du bästa tänkbara hemmabioeffekt från systemet Lifestyle® 8 (figur 2 och 3)



WARNING: Placera högtalarna på stadiga och jämna ytor. Vibrationer kan få högtalarna att flytta på sig, särskilt på mycket glatta ytor som marmor, glas och polerat trä. Om du placerar mitthögtalaren ovanpå TV-apparaten ska du använda det mindre av de två par gummitassar som följde med. Skaffa ytterligare gummitassar (artikelnummer 178321) utan extra kostnad från Bose® Kundservice (se listan på omslagets tredje sida).

Vänster och höger framhögtalare

Ljudet från vänster och höger framhögtalare ska verka komma från bildens kant, så att den akustiska bilden är ungefär lika stor som den visuella (figur 2).

1. Placera högtalarna i linje med TV-skärmens vågräta mitt.
2. Placera dem högst 1 m från TV-skärmens kant.

Med ett maximalt avstånd av 1 m blir inte ljudet alltför avskilt från bilden. Du kan variera avståndet med hänsyn till rummets utformning och din personliga smak. Placera kubhögtalarna högst 6,1 m från Acoustimass®-modulen (längden på framhögtalarkablarna).



Obs! Kubhögtalarna är magnetiskt avskärmade och kan därför placeras nära en TV utan att bildkvaliteten påverkas.

Mitthögtalaren

Ljudet från mitthögtalaren ska verka komma direkt från bildens mitt (figur 2). Placera mitthögtalaren högst 6,1 m från Acoustimass-modulen (längden på mitthögtalarkabeln).

1. Placera mitthögtalaren i linje med TV-skärmens lodräta mitt eller den närmaste tillgängliga placeringen.
2. Placera mitthögtalaren i linje med skärmens framsida (inte bakom TV:n).



Obs! När du placerar högtalarna i en bokhylla, ska var och en av dem stå på hyllans framkant. Om högtalarna är instängda, ändras hela ljudkvaliteten. Denna effekt minskas om hyllan är fylld med böcker.

Figur 2

Rekommenderad placering
av framhögtalarna

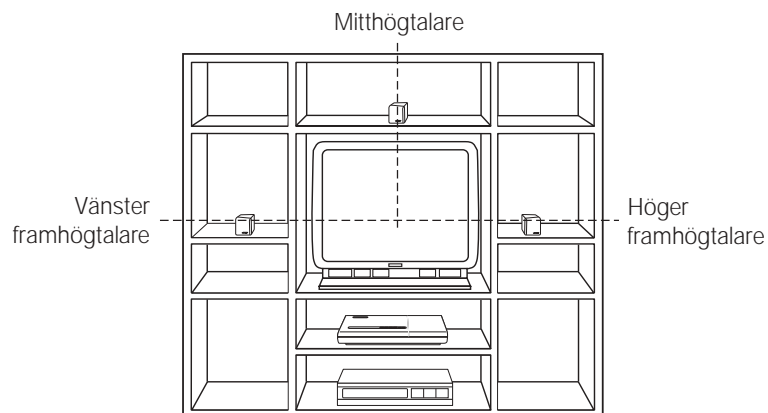

Surroundhögtalare

Surroundhögtalarna (bakhögtalarna) skapar ett ljudområde runt lyssnaren. Placera dem i den bakre delen av rummet. Rikta kuberna så att det inte går att fastställa exakt varifrån ljudet kommer (figur 3). Du kan placera dem högst 15,2 m från Acoustimass®-modulen (kabelns längd).

Figur 3

Placering av högtalarna

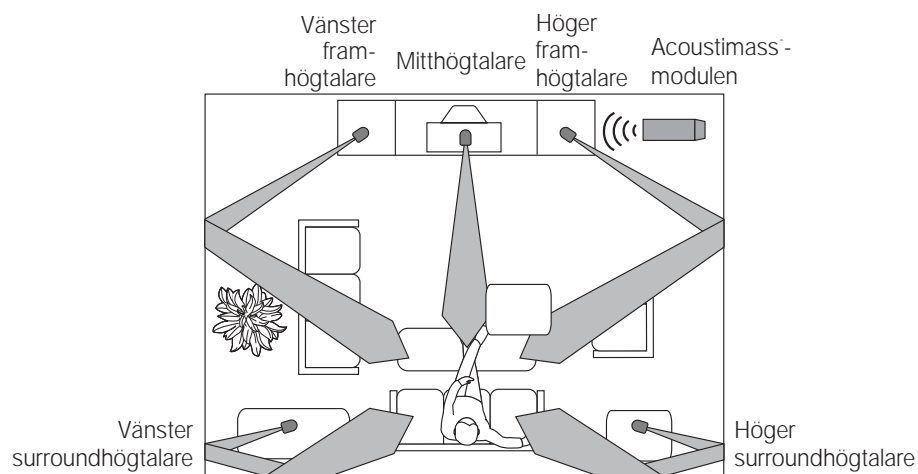

1. Placera högtalarna i öronhöjd eller högre.
2. Rikta kuberna så att ljudet reflekteras från en eller flera ytor.
3. Rikta inte ljudet direkt mot lyssnaren.

Acoustimass®-modulen

Så här placerar du modulen:

- ♪ *Obs! Placera Acoustimass-modulen minst 45 cm från TV:n för att undvika bildstörningar.*
- 1. Placera Acoustimass-modulen längs med samma vägg som TV:n, eller nära samma del av rummet som framhögtalarna (se exemplet längs den främre väggen i figur 3).
- 2. Välj ut en lämplig plats, t ex under ett bord eller bakom en soffa. Se till att inga möbler eller gardiner blockerar ventilationsöppningarna.
- 3. Placera Acoustimass-modulen inom räckhåll för den ingående ljudkabeln, högtalarkablarna samt ett vägguttag.
- 4. Placera Acoustimass-modulen i önskat läge (figur 4). För att den skall få erforderlig ventilering skall Acoustimass-modulen placeras på sin långsida och med anslutningarna vända mot golvet. Alternativt kan den placeras på sin största sida, med bas- och diskantreglagen uppåt. Placera inte modulen på någon av kortsidorna som visas av de sista två bilderna i figur 4.

Figur 4

Olika sätt att placera Acoustimass-modulen

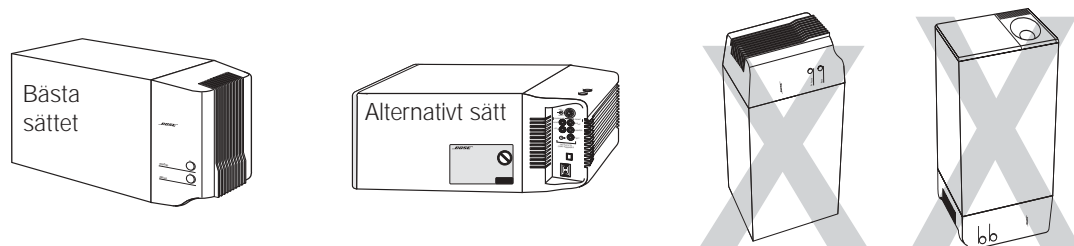

- 5. När du har bestämt var du skall placera modulen, skall du fästa de fyra självhäftande gummitassarna nära hörnen på undersidan av modulen. Tassarna ger extra stabilitet och skyddar mot repor.
- 6. Rikta den runda öppningen inåt i rummet eller längs med väggen, så att öppningen inte blockeras och så att du inte får för mycket bas.
- 7. För att uppnå bästa tänkbara basljud ska öppningen inte placeras med lika avstånd mellan två väggar eller med lika avstånd mellan väggen och taket.

⚠ **WARNING:** Täck inte över Acoustimass-modulens ventilationsöppningar. Skårorna på änden förser de inre elektroniska kretsarna med ventilation och de får därför inte övertäckas.

⚠ **WARNING:** Magnetfältet från Acoustimass-modulen utgör ingen omedelbar risk för videoband, ljudband eller andra magnetmedia. Förvara emellertid inte band på eller i närheten av modulen.

Musikcentret

Så här placerar du musikcentret:

- 1. Se till att det finns tillräckligt med plats för att öppna locket till musikcentret.
- 2. Placera cd-spelaren tillräckligt nära ljudkällorna (TV, videobandspelare, DVD-spelare, etc.) så att kabeln räcker. Kontakta återförsäljaren eller ring Bose® om du behöver ytterligare ljud och/eller videokablat för att ansluta alla komponenter.
- 3. Placera musikcentret högst 9,1 m från Acoustimass-modulen (längden på den ingående ljudkabeln).

Anslutning av högtalarna och musikcentret Lifestyle®

Anslut högtalarna när du har bestämt var musikcentret ska placeras.

! **WARNING:** Se till att alla komponenter är urkopplade från elnätet innan du börjar ansluta systemet.

Anslut kubhögtalarparen till Acoustimass®-modulen

Varje högtalarkabel innehåller två ledare. Ledaren med en röd rand är positiv (+) och den omärkta ledaren är negativ (-). Dessa ledare ska anslutas till de positiva (röda) och negativa (svarta) anslutningarna på baksidan av varje högtalare. Använd kraftiga RCA-förlängningskablar eller skarva in med en kabel med en diameter på 0,75 mm² eller tjockare (anslut + till + och - till -) för att förlänga kabeln. Du kan köpa kablar genom din återförsäljare, elektronikaffär eller genom att ringa Bose® kundservice.

♪ *Obs! Kablarna till surroundhögtalarna sitter ihop för att underlätta anslutningen. Om du vill dra dem i olika riktning från Acoustimass-modulen, drar du bara isär dem helt eller delvis.*

1. Passa in rätt kabel i motsvarande högtalare.
 - De främre högtalarkablarna har blå kontakter i ena änden med gjutna L (vänster), C (mitten) och R (höger) i kontakterna. De röda ränderna på de positiva kablarna är märkta LEFT (vänster), RIGHT (höger), och CENTER (mitten).
 - Surroundhögtalarkablarna har orangefärgade kontakter i ena änden med gjutna L (vänster), och R (höger) i kontakterna. De röda ränderna på de positiva kablarna är märkta LEFT (vänster) och RIGHT (höger).
2. Koppla in den ena högtalarkabelns ledarände till anslutningen på baksidan av motsvarande kubhögtalarpar.
 - a. Tryck ned anslutningsklämman på baksidan av kubparet och sätt i den märkta ledningen i den röda anslutningen och den omärkta ledningen i den svarta anslutningen. Släpp klämman så att ledningen sitter fast.
 - b. Upprepa detta för vart och ett av de fem kubhögtalarparen. (Se figur 5.)

Figur 5

Kabelanslutningar för kubhögtalarpar

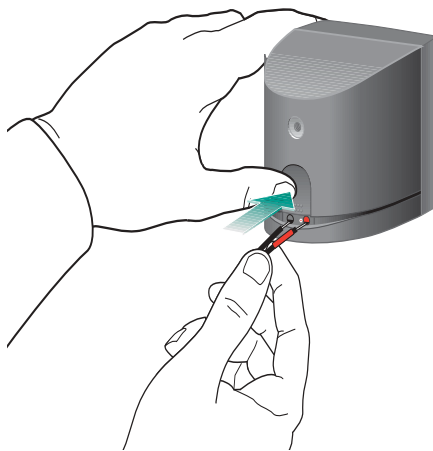

! **WARNING:** Se till att inga lösa trådändar från ett urtag kommer i kontakt med ett annat urtag. Överbryggande kopplingar förorsakar kortslutningar som påverkar driften av systemet.

3. Anslut varje kabel till motsvarande uttag på Acoustimass-modulen.
 - a. Koppla in de blå kontakterna i motsvarande vänster framuttag, mittuttag samt höger framuttag.
 - b. Koppla in de orangefärgade kontakterna i motsvarande vänster och höger surrounduttag.

Anslut Acoustimass®-modulen till musikcentret Lifestyle®

Anslut Acoustimass-modulen till musikcentret med hjälp av de ingående ljudkablarna (figur 6).

1. Sätt i de tre kontakterna i ena änden av den ingående ljudkabeln i de rätta uttagen på baksidan av musikcentret:

- Svart kontakt i SYSTEM CONTROL 1
- Röd kontakt i R (höger) FIXED OUTPUT
- Vit kontakt i L (vänster) FIXED OUTPUT

- 🎵 *Obs! Anslut den digitala signalkällan till RCA-kontakten . Se "Ansluta hemmabions komponenter till systemet Lifestyle® ..." på sidan 12.*
 - 🎵 *Obs! Var noga med att skjuta in kontakterna ordentligt i varje uttag. Om den svarta kontakten inte är helt inskjuten i uttaget SYSTEM CONTROL, så hörs ingenting.*
 - 🎵 *Obs! Anslut inte den ingående ljudkabeln till SPEAKERS A eller SPEAKERS B (figur 6). Högtalarna i systemet Lifestyle® 8 ska vara kopplade till den fasta ljudutgången i FIXED OUTPUT.*
2. Sätt in den enda högervinklade flerstiftskontakten på den andra änden av den ingående ljudkabeln i AUDIO INPUT på Acoustimass-modulen. Rikta in kontakten i en vinkel enligt figur 6.
3. Lägg ut den ingående ljudkabeln så långt som möjligt, eftersom den innehåller en antenn för fjärrkontrollen.

Figur 6

Musikcenter och högtalaranslutningar

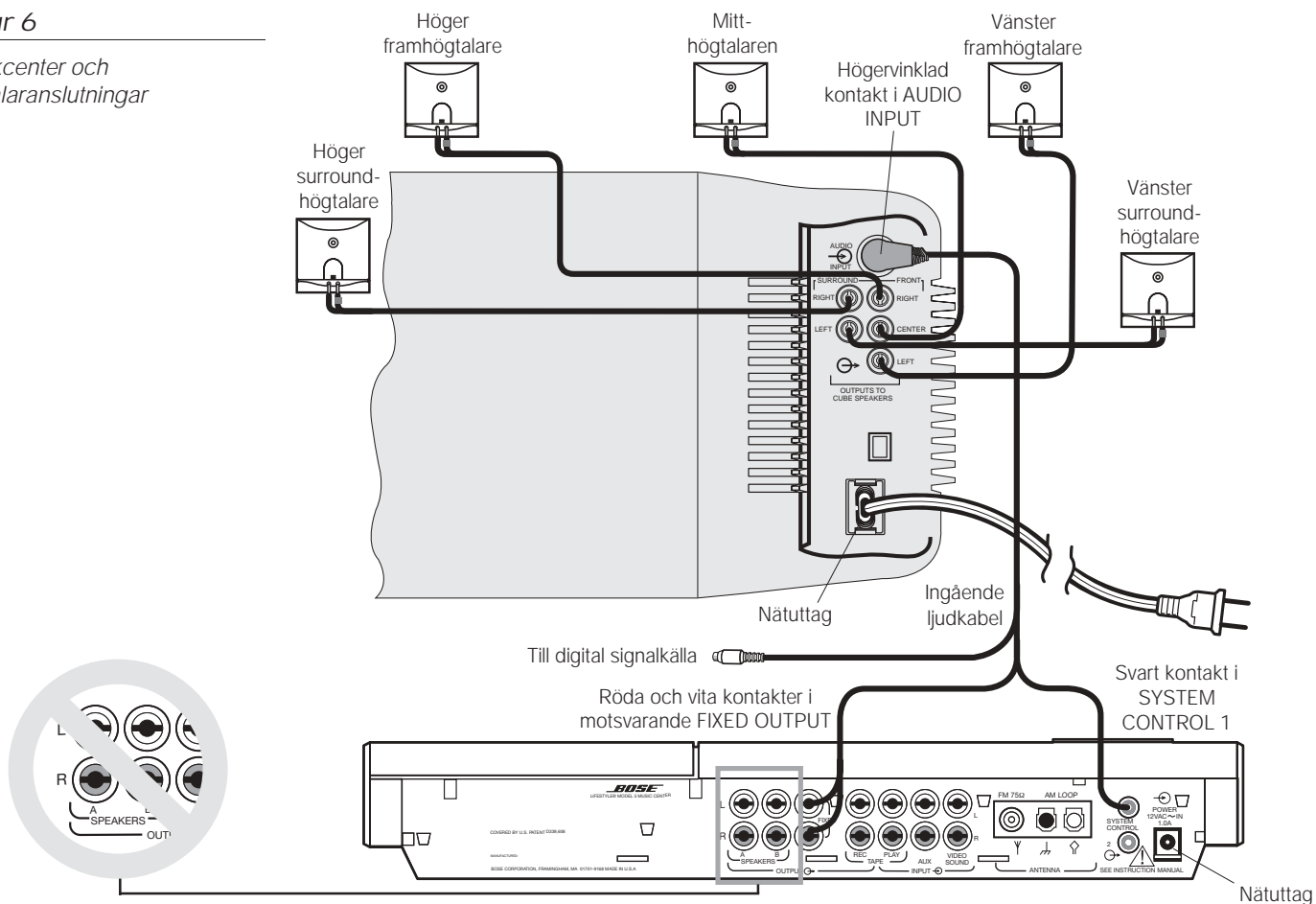

Ansluta Acoustimass®-modulens nätsladd

1. På system med dubbla spänningar har spänningsväljaren ställts in på fabriken. Kontrollera att den är inställd på rätt spänning (figure 7). Välj 115 V i Nordamerika respektive 230 V i Europa och Australien. I Europa används den stickproppsadapter som levereras med anläggningen. Vid tveksamhet ska du kontakta eldistributören för information om korrekt spänningsinställning.

Figur 7

Acoustimass-modul för dubbla spänningar inställning av spänningsväljaren

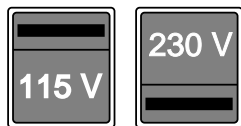

WARNING: Kontrollera noga att spänningsväljaren står i rätt läge.

2. Anslut nätsladdens lilla kontakt till nätuttaget på Acoustimass-modulen.



Obs! Anslut inte nätsladden till vägguttaget förrän alla anslutningar är klara.

Ansluta musikcentrets nätadel

Musikcentret Lifestyle® levereras antingen med en nätadel för 120 V (växelström) som är avsett att användas i USA och Canada eller en lämplig nätadel för 230 eller 240 V för internationellt bruk. (Se figur 1 och 8.) Modeller för två spänningar har nätdelar för både 120 och 230 V.



WARNING: Välj rätt nätadel för ditt område. Om du använder fel modell kan nätdelen eller musikcentret skadas.

- modell PS71, 120 V för Nordamerika
- modell PS74, 230 V för Storbritannien och Singapore
- modell PS72, 230 V för Europa
- modell PS77, 240 V för Australien

Figur 8

Nätadel (här modell PS71)

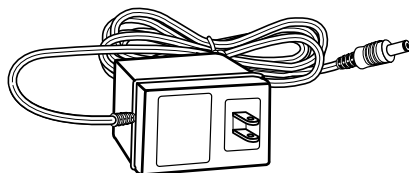

1. Anslut den lilla kontakten på nätdelens kabel ordentligt till uttaget AC POWER på baksidan av musikcentret Lifestyle®.

2. Se till att kabeln når fram till ett vägguttag.



Obs! Anslut inte nätsladden till vägguttaget förrän alla anslutningar är klara.

Ansluta hemmabions komponenter till systemet Lifestyle® 8

Utrustningen i en hemmabio kan variera mycket. En typisk hemmabio innehåller en stereo- eller mono-TV och en stereoutrustad videobandspelare förutom systemet Lifestyle® 8. I ett digitalt hemmabiosystem kan en DVD-spelare vara den primära källan. Din hemmabio kan innehålla många andra kombinationer med olika utrustning, såsom kabel-TV-låda, laserskivspelare, ytterligare videobandspelare och satellitdeko- der.

♪ *Obs! En mono-TV visar endast bilden, den utgör inte ljudkällan.*

För att systemet Lifestyle® 8 ska kunna ge hemmabioeffekter, måste materialet vara i stereo eller surroundkodat och apparaten som spelar programmet måste vara stereoutrustad. Ordet "surround" på band, cd-skivor och omedelbart innan TV-program anger att materialet är surroundkodat. Det är nödvändigt att ha en stereoutrustad videobandspelare för att kunna höra stereo- eller surroundljud från ett kodat videoband. Alla videobandspelare är inte stereo- utrustade men alla cd-, DVD-spelare och nästan alla laserskivspelare är det.

♪ *Obs! Linjenivåutgångar från de flesta videobandspelare och laserskivspelare är fasta. Om videobandspelaren, laserskivspelaren eller någon annan videoljudkälla har både fasta och variabla utgångar, bör du använda de fasta.*

Ställa in en digital ljudkälla

Anslut den digitala signalen från en DTV- eller DVD-spelare direkt till RCA-uttaget på den ingående ljudkabeln. Anslut DVD-spelarens analoga utsignal to AUX. Om systemet Lifestyle® tar emot en giltig digital signal (inklusive PCM eller Dolby Digital bitströmmar) används detta digitala ljud. Om systemet inte får någon giltig digital signal så väljer systemet den analoga signal som sänds till AUX och som sedan behandlas av Videostage®-deko- dern och ger utmärkt ljud för hemmabion. Om den digitala audiokällan har en optisk anslutning behöver du en adapter med en RCA (koaxial) kontakt. Kontakta din återförsäljare eller Bose®.

♪ *Obs! Var säker på att du använder en 1 till 2 m lång, standard ljud- eller videokabel för att ansluta den digitala källan till systemet Lifestyle®. Om du behöver en längre kabel ska du använda en på 75 ohm.*

Figur 9

Ingångar på musikcentret

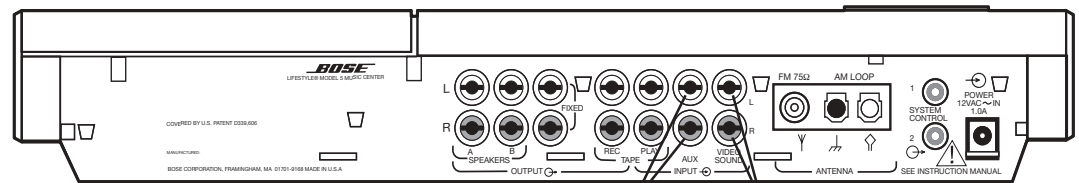

DVD analoga utgångar till AUX ingångar

Utgångar för icke-digitala videoljudkällor till VIDEO SOUND ingångar

Ställa in en videoljudkälla

Systemet Lifestyle® 8 har en uppsättning videoingångar (figur 9) för icke-digitala videoljudkällor som TV:n eller videobandspelaren.

♪ *Obs! I systemet Lifestyle® 8 ingår en 1,8 m lång stereokabel med vilken du ansluter höger (R) och vänster (L) signaluttag från en komponent till musikcentret. Kablar kan medfölja komponenterna. Du kan även köpa ljudkablar i många elektronikaffärer eller ringa Bose. De flesta ljudkablar är färgkodade. Röda kablar passar i höger uttag (R) och svarta och vita kontakter i vänster uttag (L).*

Arrangera hemmabion

Det finns två grundläggande metoder för att arrangera en hemmabion. Det bästa är att ansluta komponenterna direkt till musikcentret Lifestyle[®] 8 och att välja källan direkt på fjärrkontrollen eller musikcentret. Det andra alternativet är att använda en TV med stereoljud som omkopplingscenter för val av ljudkälla. I båda exemplen är de analoga utgångarna från DVD-spelaren (eller annan digital enhet) anslutna till AUX. Du kanske behöver extra långa ljudkablar eller förlängningssladdar för några av dessa anslutningar.

(1) Ansluta videoljudkällor direkt till systemet Lifestyle[®] 8

Du kan ansluta upp till tre videoljudkällor direkt till systemet. Du kan t ex ansluta DVD-spelarens analoga utsignal till AUX, TV:n till VIDEO SOUND och videobandspelarens fasta utsignaler till TAPE PLAY på musikcentrets baksida. (Se figur 10.) Anslut den koaxiala, digitala utsignalen från DVD-spelaren till RCA-uttaget på den ingående ljudkabeln (som ansluter musikcentret till modulen) med hjälp av en RCA-kabel.

Om systemet Lifestyle[®] 8 tar emot en giltig digital signal genom den ingående ljudkabeln så spelar systemet den ljudkällan. Om det inte finns en giltig digital signal väljer det den analoga reservsignalen som sänds till AUX.

När du ansluter TV:n:

- Anslut TV:ns fasta ljudutgångar till VIDEO SOUND INPUT på musikcentret.
- Stäng av TV:ns högtalare eller dra ned volymen hela vägen. (Om det finns en intern/extern högtalareomkopplare, ska du välja externa högtalare. Anslut inga högtalare till TV:n.)
- Stäng av särskilda TV-inställningar somt ex expanderad stereo, megabas, fantom och SAP. De hindrar riktig surroundbehandling genom systemet Lifestyle[®].
- Ställ in balansen på TV:n i mittläge.
- Ställ in diskanten och basen i mittläge (neutral).
- Ställ in stereoljud på TV:n.

Figur 10

Ansluta komponenter till ingångarna i systemet Lifestyle[®] 8

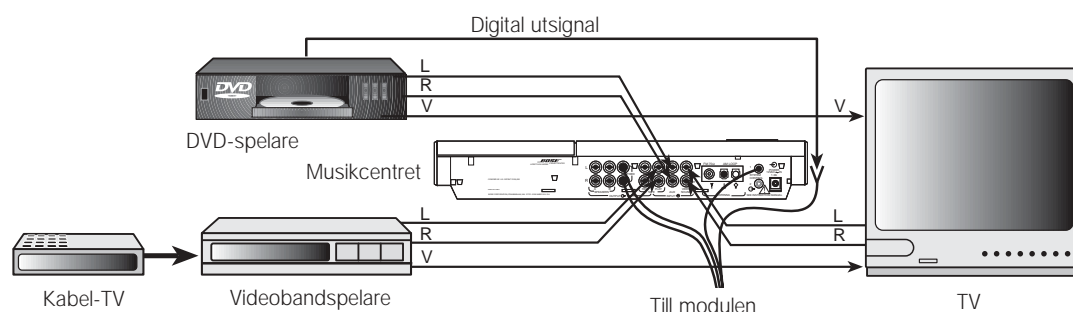

(2) Rikta videoljudkällor genom TV:n

Detta är en alternativ anslutningsmetod. (Se figur 11.) Gör så här om din stereo-TV har fasta signalutgångar (ljudsignalnivån förblir densamma) och om du kan välja signalkälla (videobandspelare, laserskivspelare, kabel osv):

- Anslut DVD-spelarens L (vänster) och R (höger) ut signaler till musikcentrets AUX.
- Anslut DVD-videons utgång till en av videoingångarna på TV:n.
- Anslut den koaxiala, digitala utsignalen från DVD-spelaren till RCA-uttaget på den ingående ljudkabeln (som ansluter musikcentret till modulen) med hjälp av en RCA-kabel.
- Anslut komponenterna i hemmabion till ingångarna på TV:n.
- Anslut TV:ns fasta ljudutgångar till VIDEO SOUND INPUT på musikcentret.
- Stäng av TV:ns högtalare eller dra ned volymen hela vägen. (Om det finns en intern/extern högtalareomkopplare, ska du välja externa högtalare. Anslut inga högtalare till TV:n.)
- Stäng av särskilda TV-inställningar som t ex expanderad stereo, megabas, fantom och SAP. De hindrar riktig surroundbehandling genom systemet Lifestyle®.
- Ställ in balansen på TV:n i mittläge.
- Ställ in diskanten och basen i mittläge (neutral).
- Ställ in stereoljud på TV:n.

♪ *Obs! Om det blir nödvändigt kan du i andra hand använda de variabla ljudutgångarna från stereo-TV:n. Stäng av eller koppla ur TV:ns högtalare och lämna volymen på nästan maximal styrka.*

♪ *Obs! Om du ansluter stereovideobandspelaren genom stereo-TV:n ska du inte använda koaxialkabel. Du ska istället ansluta videobandspelarens L (vänster) och R (höger) ljudutgångar till TV:ns L (vänster) och R (höger) ljudingångar för att få korrekt stereo- eller surroundljud.*

Figur 11

Anslutning av komponenterna genom TV:n

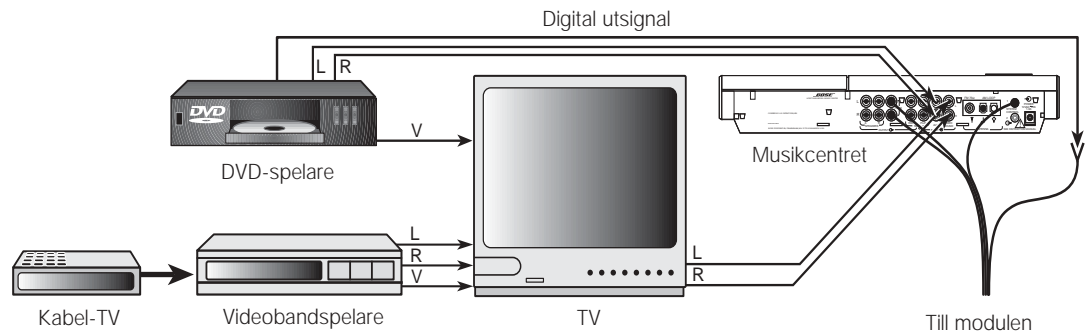

Videokällan

TV:n är indikeringsfönstret för video(bild)signalen. Därför måste videosignalen anslutas direkt till TV:n. Anslut den inte till systemet Lifestyle® 8.

- ♪ *Obs! Om du behöver hjälp med videoanslutning mellan DVD-spelaren, videobandspelaren eller TV:n, se respektive bruksanvisning för videokomponenter.*
- ♪ *Obs! Det finns ingen ingång (vanligen ett uttag med gul färgkod) för videosignaler på musikcentret. VIDEO SOUND INPUT är för audio från en videokälla.*

Övriga anslutningar

Använd vanliga ljudkablar för anslutning av andra komponenter till musikcentret Lifestyle®. Sätt den röda kontakten i uttag R (höger) och den vita (eller svarta) i uttag L (vänster).

Du kan använda en Y-förgrening (finns i elektronikaffärer) för anslutning av en monokälla.

Kassettbandspelare

För att använda en extern bandspelare (analog kassett, MD eller digitalt ljudband) ansluter du REC-ingångarna på bandspelaren till TAPE REC på musikcentret. Anslut utsignalerna (PLAY) från bandspelaren till musikcentrets TAPE PLAY.

Cd-växlare eller laserskivspelare

För att använda en av dessa komponenter ska du ansluta dess ljudutsignaler till musikcentrets VIDEO SOUND INPUTS eller AUX (om den inte används till en digital källa) och sätta i den röda kontakten i R (höger) och svart eller vit kontakt i L (vänster).

Skivspelare

För att ansluta en skivspelare behöver du en fonoförförstärkare (med RIAA-utjämning). Du kan beställa rätt modell, artikelnummer 252603, från Bose® kundservice (se listan på näst sista sidan). Anslut ljudutgångarna på din skivspelares förförstärkare till musikcentrets VIDEO eller AUX kontakter (om den inte används till en digital källa) och matcha den röda kontakten med R (höger) och den svarta eller vita kontakten med L (vänster).

- ♪ *Obs! Systemet Lifestyle® 8 kan inte sätta på eller stänga av en ansluten komponent.*

Ansluta antennerna

På baksidan av musikcentret Lifestyle® finns det anslutningar för AM- och FM-antenn (figur 12). Vira upp antennerna. Mottagningen blir då bättre.

Figur 12

Anslutning av antennerna

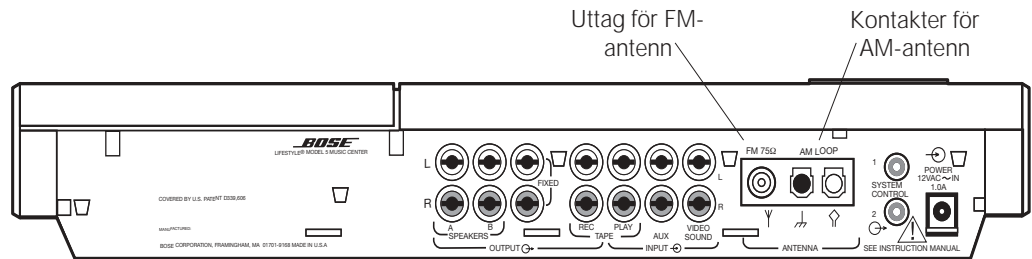

Figur 13

FM-dipoleantenn



Ansluta FM-antennen

1. Sätt in FM-antennens kontakt i FM ANTENNA på baksidan av musikcentret Lifestyle®.
2. Sära på antensspröten. Experimentera med såväl antennens placering som dess vinkel för att få bästa möjliga FM-mottagning.

Ansluta AM-antennen

🎵 *Obs! Om du vill installera AM-antennen på en vägg ska du följa instruktionerna som medföljer antennen.*

1. Lossa på skruvuttagen AM LOOP ANTENNA på baksidan av musikcentret Lifestyle®.
2. För anslutningskontaktarna för ledarna runt skruvuttagen. Dra åt skruvarna över anslutningskontaktarna.
3. Ställ AM-ramantennen på sin bas som visas i instruktionerna som medföljer antennen.
4. Flytta antennens ram så långt möjligt, men åtminstone 50 cm från musikcentret och åtminstone 1,2 m från Acoustimass®-modulen. Pröva dig fram med vinkling för bästa AM-mottagning.

🎵 *Obs! Utomhusantennerna kopplas till musikcentrets antennanslutningar. Kontakta behörig installatör för installation av utomhusantenn. Beakta alla säkerhetsanvisningar.*

Anslutning till en kabelradiosignal

Kontakta kabelfirman för att få hjälp med att ansluta systemet till den FM-signal som finns tillgänglig från vissa kabel-TV-bolag. Anslutningen görs till antennanslutningen FM 75 Ω EXTERNAL på baksidan av systemet.

⚠️ **WARNING:** *Försäkra dig om att installationen innefattar en signalfördelare så att endast FM-bandet och inte kabel-TV-bandet sänds till systemet. En fördelare som filtrerar signalen måste användas för att förhindra återutsändning av TV-spektrumet genom systemet.*

Fästa kabellisten

När du är klar med alla anslutningar ska du fästa kabellisten vid musikcentret så att alla ledare och uttag täcks över. De fem flikarna på kabellisten passar in i motsvarande skårar på baksidan av musikcentret.

Figur 15

Kabellisten

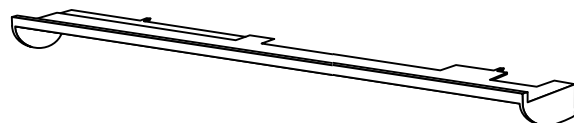

Installera batterierna i fjärrkontrollen

1. Öppna batterifacket på baksidan av fjärrkontrollen (figur 16).
2. Sätt in tre 1,5 V batterier av typ AA, IEC-R6 eller liknande, enligt figuren. Markeringarna + och – på batterierna ska stämma överens med motsvarande markeringar i batterifacket.
3. Stäng batterifacket.

Byt ut batterierna när fjärrkontrollen slutar fungera, eller då den endast fungerar på ett kortare avstånd än normalt.

🎵 *Obs! Ändra inte de förinställda miniatyromkopplarna inuti batterifacket. Läs om hur man undviker konflikter med andra Lifestyle®-musiksystem under "Ändra huskodinställningarna" på sidan 28.*

Figur 16

Placering av batterierna i fjärrkontrollen

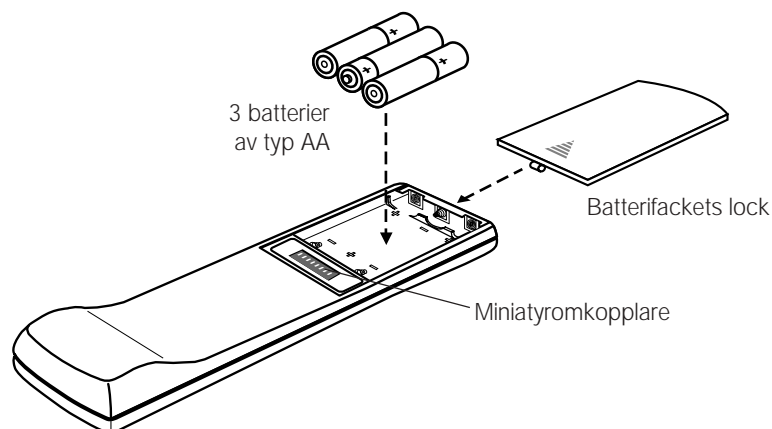

Ställa in stationsintervall på system med dubbla spänningar och med 120V

Musikcenter med dubbla spänningar (dvs med nätdelar för såväl 120 som 230 V) och 120 V musikcenter kan ställas in för två slags AM- och FM-intervall:

- I Nordamerika är stationsintervallen 10 kHz för AM och 200 kHz för FM.
- I Europa är stationsintervallen 9 kHz för AM och 50 kHz för FM.

Musikcentret för dubbla spänningar och 120 V-musikcentret är förinställt för de nordamerikanska intervallen. Välj det stationsintervall som gäller där du befinner dig.

Ändra AM och FM stationsintervall:

1. Tryck på OFF. Musiksystemet stängs av.
2. Tryck på ERASE under cd-spelarens lock och släpp upp tangenten igen. (Se figur 18 på sidan 19.)

US i indikeringsfönstret betyder nordamerikanskt intervall och EU står för europeiskt.

Slå på musiksystemet

Koppla in Acoustimass®-modulens nätsladd i ett vägguttag för växelström. Koppla sedan in musikcentrets nätdel.

- 🎵 *Obs! Högtalarna fungerar endast om alla kabel- och nätanslutningar är klara när musikcentret sätts på.*

Nu kan du njuta av ditt nya Lifestyle®-system. Läs på följande sidor om hur du använder musikcentrets reglage och Lifestyle®:s fjärrkontroll.

Spela test-cd:n med ledning av instruktionerna på sidan 24. Lyssna på cd:n för att bekräfta att du ställt in systemet riktigt.

- 🎵 *Obs! Om ditt system ska stå utan tillsyn ett par dar kanske du vill dra ur sladden till musikcentret så att inte någon grannes Lifestyle® fjärrkontroll eller dina husdjur kan slå på det av misstag. Se även "Ändra huskoderna" på sidan 28.*

Musikcentrets indikeringsfönster

Indikeringsfönstret (figur 17) ger information om musikcentrets funktioner.

Figur 17

Musikcentrets indikeringsfönster

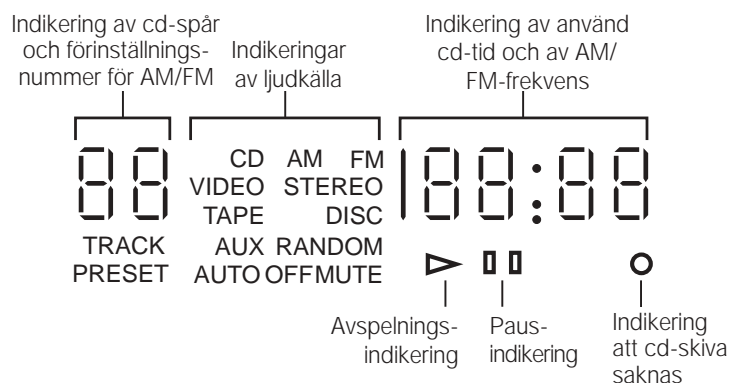

Reglage på musikcentret

På sidorna 20-23 beskrivs funktionstangenterna på musikcentret. Nedanstående specialtangenter används för att ställa in radion manuellt och för att lägga in förinställda stationer. Med spärren öppnar du locket till cd-spelaren (figur 18).

SEEK/TUNE < / > - Höjer respektive sänker frekvensinställningen (radiostationer).

PRESET STORE/ERASE - Läger till respektive tar bort förinställda radiostationer. Se instruktioner på sidan 25.

Figur 18

Reglage på musikcentret

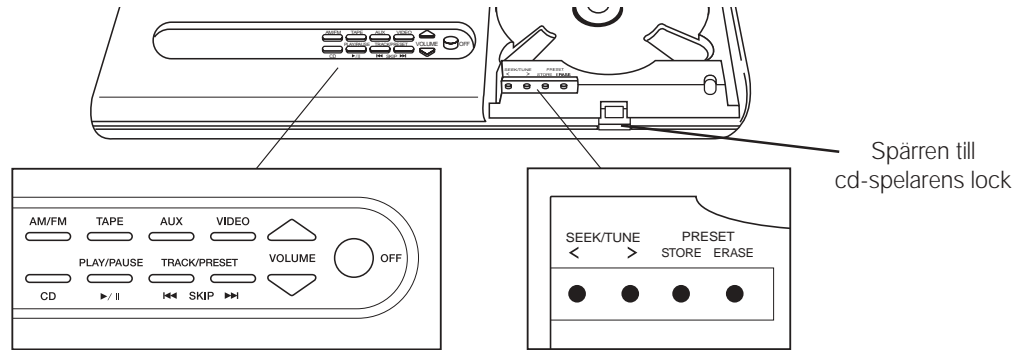

Fjärrkontrollen till Lifestyle®

Figur 19

Fjärrkontrollen

Den avancerade fjärrkontrollen går i de flesta fall att använda från alla rum i de flesta hem; dess radiovågssignaler når musikcentret genom väggar och golv. Du trycker bara på önskad knapp. Du behöver inte rikta fjärrkontrollen mot musikcentret.







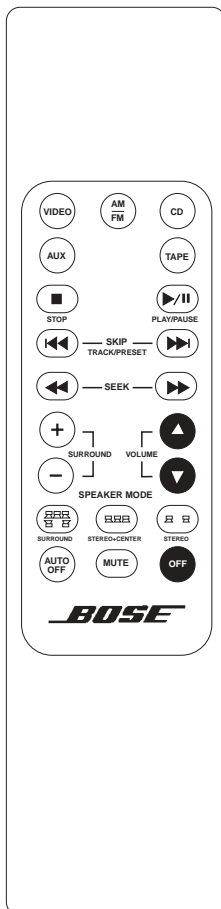















🎵 *Obs! I vissa typer av byggnader uppkommer "döda zoner" där fjärrkontrollen inte fungerar. Flytta då bara fjärrkontrollen ungefär en halv meter och försök på nytt. Alternativt kan du flytta musikcentret någon meter för att fjärrkontrollen ska fungera bättre.*

Figur 19 illustrerar tangenterna på fjärrkontrollen.

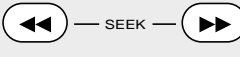

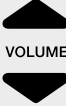
Med särskilda tangenter på fjärrkontrollen väljer du läge (5, 3 eller 2 högtalare) och justerar surroundvolymen (de bakre högtalarna) samt mitthögtalarens volym.





Systemets reglage

Funktion	Fjärrkontroll	Musikcenter
VIDEO - Väljer den videoljudkälla som är ansluten till VIDEO och sätter på systemet. (Se sidan 22.)		
AM/FM - Väljer radion och sätter på den radiostation som du lyssnade på senast. Om radion är på, växlar tangenten mellan AM och FM.		
CD - Väljer den inbyggda cd-spelaren och sätter på systemet.		
AUX - Väljer DVD-spelaren (eller någon annan komponent som är ansluten till AUX) och sätter på systemet. Väljer digitalt ljud om det finns.		
TAPE - Väljer kassettdäcket eller en annan komponent som är ansluten till TAPE och sätter på systemet.		
■ STOP - Stoppar cd-spelaren.		
▶/ PLAY/PAUSE - Sätter på eller pauserar cd-spelaren. Håll tangenten nedtryckt i två sekunder och cd-skivan stannar.		
◀◀▶▶ SKIP - Väljer föregående eller nästa cd-spår eller föregående eller nästa förinställda radiostation.		
◀◀◀▶▶▶ SKIP - Tryck ned och håll nedtryckt för att avsöka en cd-skiva. När du trycker ned dessa två tangenter på musikcentret samtidigt så spelas cd-spåren slumpmässigt.		
◀◀▶▶ SEEK - Söker bak- och framlänges genom en cd-skiva. Söker efter föregående eller nästa starka AM- eller FM-station.		
VOLUME ▲ \ ▼ - Höjer respektive sänker volymen.		
AUTO OFF - Ställer in en 15-minuters fördröjning innan systemet stängs av. Varje gång du trycker på tangenten ökas tiden till avstängningen med 15 minuter (upp till 75 minuter).		
MUTE - Stänger av högtalarna. Kopplar också på ljudet till tystade högtalare igen.		
OFF - Stänger av systemet.		

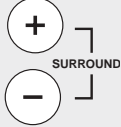
Ytterligare systemreglage

Funktion	Fjärrkontroll
<p>SURROUND</p> <ul style="list-style-type: none"> Tryck ned och släpp upp för att välja läget SURROUND (5-högtalare) för alla källor. Tryck och håll nere i 3 sekunder för att koppla in (1 ljudton) eller koppla ur (2 ljudtoner) simulerat surround för monoljudprogramkällor. Tryck och håll nere i 8 sekunder för att återställa (3 ljudtoner) fabriksinställningarna för högtalarläge och surroundvolymnivå. 	
<p>STEREO+CENTER</p> <ul style="list-style-type: none"> Tryck ned och släpp upp för att välja läget STEREO+CENTER (3 högtalare) för alla källor. Tryck och håll nere i 8 sekunder för att återställa (3 ljudtoner) fabriksinställningarna för högtalarläge och centervolymnivå. 	
<p>STEREO</p> <ul style="list-style-type: none"> Tryck ned och släpp upp för att välja läget STEREO (2 högtalare) för alla källor. Tryck och håll nere i 8 sekunder för att koppla in (1 ljudton) eller koppla ur (2 ljudtoner) dynamisk omfångskompression (Digital Dynamic Range®). 	
<p>SURROUND + / -</p> <ul style="list-style-type: none"> I läget SURROUND (5 högtalare) höjs respektive sänks volymen på surroundhögtalarna. I läget STEREO+CENTER (3 högtalare) höjs respektive sänks volymen på mitthögtalaren. I läget STEREO (2 högtalare) väljer du läget SURROUND genom att trycka på +. <p>🎵 <i>Obs! De justeringar du gjort med SURROUND + och - kommer att finnas kvar även om du väljer ett annat högtalarläge.</i></p>	

- 🎵 *Obs! Om du ställer in huvudvolymnivån mycket högt eller mycket lågt så ställer en inbyggd egenskap automatiskt tillbaka den till en moderat tröskelnivå nästa gång systemet slås på.*
- 🎵 *Obs! Om du vill ha tillbaka standardinställningarna från fabriken ska du stänga av strömmen och sedan slå på den igen. Tryck på och håll nere knappen SURROUND  (5 högtalare) tills du hör ljudtonen 3 gånger. Tryck sedan på och håll nere knappen STEREO+CENTER  (3 högtalare) tills du hör ljudtonen 3 gånger.*

Lyssna på systemet Lifestyle® 8

I systemet Lifestyle® 8 används digital signalbehandlingsteknik som gör både filmer och musikinspelningar mer realistiska och bättre. Inbyggd Dolby Digital-dekodning ger upp till 5,1 skilda ljudkanaler (t ex fem för oberoende kubhögtalare och en för rikt basljud från Acoustimass®-modulen) från DVD, digital TV, nästa generation kabellådor och satellitmottagare. Med analog format likaväl som tvåkanals-PCM och Dolby Digital bitströmmar riktar Videostage® dekodning stereoinformation till surroundkanalerna så att ljudet från utsändningar i stereo och hyrda eller inspelade band kan närma sig ljudkvaliteten på DVD-skivorna.

Dessutom behandlar Videostage-dekodning ett en-kanalsprogram och riktar femkanalsljud till fem oberoende högtalare. Tal förblir låst på skärmen medan musik och omgivningens effekter fyller rummet.

Systemet Lifestyle® 8 erbjuder alternativet att lyssna i ett läge med 5, 3 eller 2 högtalare. Systemet slås på i läget SURROUND (5 högtalare). Det hjälper till att förankra dialogen i bilden och ger ett fylligare ljud för det mesta videomaterial (mono, stereo eller surround) om du lyssnar i läget 5 eller 3 högtalare.

Användning av förstärkt läge för film ljudspår

Genom att trycka på VIDEO eller AUX slår du på systemet i förstärkt läge med inställningarna för bas och diskant särskilt utformade för att spela upp film ljudband riktigt. Tryck på samma knapp igen (VIDEO eller AUX) för att alternera mellan förstärkt läge för filmer och standardlägen för annat lyssnande. Genom att trycka på TAPE sätter du på systemet i standardläge. Tryck på TAPE igen för att alternera mellan förstärkt läge för filmer och standardlägen för annat lyssnande.

♪ *Obs! Förstärkt läge ger mer bas och mindre diskant vilket är specificerat som det bästa för uppspelning av film ljud.*

Dynamisk omfångskompression (Digital Dynamic Range®)

Dynamisk omfångskompression justerar automatiskt volymen så att du kan höra dämpat ljud (speciellt tal) och så att du inte blir överväldigad av en ljudstark specialeffekt (t ex en explosion). Denna egenskap är inkopplad när du slår på systemet men du kan slå på den (en ljudton) eller stänga av den (två ljudtoner) med hjälp av knappen STEREO  (2 högtalare).

Använda simulerat surroundljud för monofilmer

Bose® Videostage dekodning kan omvandla ett enkanalsprogram till att låta som ljud från fem högtalare. Det riktar signalerna så att tal förblir låst på skärmen medan musik och omgivande effekter fyller rummet. Du upplever surroundljud, särskilt njutbart när du tittar på gamla (dvs innan stereo) filmer. Denna egenskap kan användas för mono TV-, FM- och AM-program. Tryck på knappen SURROUND  (5 högtalare) för att slå på den (en ljudton) eller för att stänga av den (två ljudtoner). Denna egenskap kopplas automatiskt på när Dolby Digital bitström indikerar ett program i mono.



Använda de särskilda egenskaperna

För en mer detaljerad förklaring av dessa särskilda egenskaper ska du läsa föregående sida.



Förstärkt läge

När du väljer	Är läget	För att ändra detta
VIDEO eller AUX	Förstärkt	Tryck på samma knapp igen
TAPE	Standard	Tryck på samma knapp igen
CD eller AM/FM	Standard	Ej tillämpligt: Du kan inte välja förstärkt läge för cd eller AM/FM



Dynamisk omfångskompression (Digital Dynamic Range®)

När du väljer	Dynamisk omfångs-	För att ändra detta
VIDEO eller AUX	kompression är	Tryck ned och håll knappen STEREO  (2 högtalare)
	På	tills du hör två ljudtoner
CD, AM/FM eller TAPE	Av	Tryck ned och håll knappen STEREO  (2 högtalare)
		tills du hör en ljudton

Simulerat surroundljud (monoljud in i 5 högtalare)

När ljudkällan är	Är simulerat	För att ändra detta
Mono Dolby Digital	surroundljud	Tryck ned och håll knappen SURROUND  (5 högtalare)
	På	tills du hör två ljudtoner (AV)
Allt annat	Av	Tryck ned och håll knappen SURROUND  (5 högtalare)
		tills du hör en ljudton (PÅ)

För att återställa högtalarnas nivå till fabriksinställningarna

För att återställa	... trycker du på	
Mitthögtalarens nivå	knappen STEREO+CENTER 	(3 högtalare) tills du hör en ljudton med 3 toner
Surround (bakre) högtalarenivån	knappen SURROUND 	(5 högtalare) tills du hör en ljudton med 3 toner

Ljudtoner

När du hör en eller fler ljudtoner betyder det att en av systemets egenskaper har slagits på eller stängts av.

Vad ljudtonerna betyder

När du hör	Betyder det att
1 ljudton	Simulerat surroundljud (monoljud in i 5 högtalare) <i>eller</i> dynamiskt komprimerat (Digital Dynamic Range®) omfång har slagits PÅ
2 ljudtoner	Simulerat surroundljud (monoljud in i 5 högtalare) <i>eller</i> dynamiskt komprimerat (Digital Dynamic Range®) omfång har stängts AV
3 ljudtoner	Surroundhögtalarnivån <i>eller</i> mitthögtalarnivån har återställts till standardinställningarna från fabriken

Lyssna på digitalt ljud

Sätta på den digitala ljudkällan

Sätt på DVD-spelaren, DTV eller någon annan digital ljudkälla. Sätt i DVD-skivan.

Sätta på systemet och välja digitalt ljud

Tryck på AUX för att sätta på systemet och spela digitalt ljud. Om systemet Lifestyle® inte får en giltig PCM eller Dolby Digital bitström väljer det automatiskt den analoga signalen som är ansluten till musikcentrets AUX.

Välja vad du vill lyssna på

När du väljer material med kompatibla digitala ljudbitströmmar ska du leta efter orden PCM eller Dolby Digital eller symbolen  på DVD-videoskivor. Systemet Lifestyle® 8 kan inte behandla MPEG-2 eller DTS digitala bitströmmar. Se noga till att det finns en anslutning mellan DVD-spelaren eller digital-TV:ns digitala ljudsignal och systemets digitala ljudsignal.

Termerna Surround, Dolby Surround samt symbolen  på kassetter och CD-skivor samt ordet "surround" före ett TV-program anger att det analoga eller digitala ljudet är surroundkodat. Du kan lyssna på alla program i SURROUND-läge (5 högtalare). Du kommer kanske inte att höra ljud från alla fem högtalare hela tiden. Allt mono- och stereomaterial riktas inte till surround-högtalarna. Även med surroundkodat material finns det tillfällen då inga ljud riktas till surroundhögtalarna.

Lyssna på cd-skivor

Sätta in en cd i musikcentret

Tryck på spärren till cd-spelarens lock och lägg en cd på spindeln med etiketten uppåt. Stäng cd-spelarens lock.

Sätta på systemet och välja cd-spelaren

Tryck på tangenten CD på fjärrkontrollen eller musikcentret. Om musiksystemet redan är på, väljer du cd-spelaren med en av dessa tangenter och cd-indikeringen tänds. Systemet slås på i läget SURROUND. Om du vill kan du välja ett annat högtalarläge.

Om en cd-skiva sitter i magasinet, börjar den spelas. Om du inte har satt in någon cd tänds indikeringen O att cd-skiva saknas.

Använda cd-spelaren

Om inget annat anges avses här tangenterna på både fjärrkontrollen och musikcentret:

- Tryck på ►/|| PLAY/PAUSE för att spela en cd-skiva som har stoppats eller pauserats.
- Tryck på ►/|| för att pausera en cd-skiva
- Du kan stoppa en cd-skiva genom att antingen hålla tangenten ►/|| på musikcentret nedtryckt i två sekunder, trycka på ■ STOP på fjärrkontrollen eller öppna locket till cd-spelaren.
- Tryck på SKIP ►► (framåt) för nästa spår och på SKIP ◄◄ (bakåt) för början av det aktuella eller föregående spåret.
- Inom ett spår går du framåt med SEEK ►► (framåt) och bakåt med SEEK ◄◄ (bakåt). Detta gäller endast på fjärrkontrollen. På musikcentret håller du ned SKIP ►► (framåt) eller SKIP ◄◄ (bakåt).
- Du spelar spår slumpvis genom att samtidigt trycka på SKIP ►► (framåt) och SKIP ◄◄ (bakåt). Detta gäller endast på musikcentret. Tryck på dessa tangenter igen när du vill återgå till att spela spåren i ursprunglig ordning.

Lyssna på radion

Sätta på systemet och välja radion

Tryck på AM/FM på fjärrkontrollen eller musikcentret. Musiksytetmet sätts då igång vid den station som du lyssnade på senast. Systemet slås på i läget SURROUND. Om du vill kan du välja ett annat högtalarläge.

♪ *Obs! Om systemet är på, och radion redan har valts, växlar denna tangent mellan AM- och FM-banden.*

Stationsinställning

Söka de starkaste stationerna

- Tryck ned och släpp upp SEEK ►► (framåt) eller SEEK ◄◄ (bakåt) på fjärrkontrollen för nästa starka signal. Om du håller tangenterna nedtryckta fortsätter sökningen utan att stanna.
- Du kan även trycka på SEEK/TUNE > eller < på musikcentret (under cd-locket).
- Tryck snabbt på motsatt riktningstangent för att stoppa sökningen.

Växla mellan AM och FM

Du växlar mellan AM och FM med knappen AM/FM.

Manuell stationsinställning

Med SEEK/TUNE under cd-spelarens lock ställer du in radion på en avlägsen eller svag station.

1. Tryck på knappen > eller < om du vill söka igenom stationerna.
2. När du vill stanna vid en station släpper du knappen > eller <.
3. När sökningen stannat kan du klicka på knappen > eller < för att söka en kanal åt gången.

Lägga in förinställda stationer

Du kan lagra 20 AM- och FM-stationer i valfri kombination på musikcentret Lifestyle®.

1. Välja en radiostation som du vill förinställa.
2. Tryck på knappen STORE (under cd-locket). Stationen sparas i lägsta tillgängliga förinställningsposition.
3. Om du bestämmer dig för att inte lagra den station som visas i den förinställningsposition som visas:
 - a. Håll STORE nedtryckt.
 - b. Tryck på SKIP ►► (framåt) eller ◄◄ (bakåt) för att välja ett annat förinställningsnummer för denna station.
 - c. Släpp STORE. Den förinställda stationens frekvens blinkar.

♪ *Obs! Du kan inte lagra en station i en förinställningsposition som redan används, utan att först radera den tidigare inställda stationen (se "Radera förinställda stationer" nedan). Symbolen '— —' blinkar i indikeringsfönstret om du försöker lagra fler än 20 stationer*

Välja förinställda stationer

Du väljer förinställda stationer med SKIP ►► (framåt) och SKIP ◄◄ (bakåt).

Radera förinställda stationer

1. Med SKIP ►► (framåt) eller SKIP ◄◄ (bakåt) väljer du numret på den förinställda station som ska raderas.
2. Tryck på knappen ERASE (under cd-locket) Det förinställda numret lyser inte längre.

Externa komponenter



Anslut komponenter i enlighet med anvisningarna på sidan 12-15.

Starta komponenten direkt eller med dess fjärrkontroll. Med VOLUME ▲ eller ▼ på fjärrkontrollen eller musikcentret Lifestyle® höjer respektive sänker du volymen. Alla övriga inställningar görs på komponenten ifråga, med ledning av dess bruksanvisning. Börja med att kontrollera att komponenten är på och att du har satt in ett band, en cd-, DVD- eller laserskiva, eller motsvarande.

♪ *Obs! Systemet Lifestyle® 8 kan inte sätta på eller stänga av en ansluten komponent.*

Sätta på systemet och välja komponenten

Tryck på TAPE, AUX eller VIDEO på antingen fjärrkontrollen eller musikcentret. Då slås både systemet och den komponent som är kopplad till motsvarande ingång på. Om systemet redan är på, väljer du med hjälp av tangenten ifråga motsvarande komponent.

♪ *Obs! När du väljer en källa slås systemet på i läget SURROUND (5 högtalare). Om du vill ändra läge ska du trycka på STEREO+CENTER  (3 högtalare) eller STEREO  (2 högtalare).*

I indikeringsfönstret visas att systemet är på och att komponenten är vald.

Videoljudkällor

Tryck på VIDEO på fjärrkontrollen eller SOURCE SELECT på musikcentret tills VIDEO visas. Detta slår på systemet i läget SURROUND (5 högtalare) och väljer den videoljudkälla som är ansluten till VIDEO.

Om videokomponenten är ansluten till TAPE på musikcentret ska du trycka på TAPE på fjärrkontrollen eller SOURCE SELECT på musikcentret tills TAPE visas. Detta slår på systemet i läget SURROUND (5 högtalare) och väljer den källa som är ansluten till TAPE.

Användning av förstärkt läge för film ljudspår

När ett film ljudspår spelas upp på en biograf återställs basen och diskanten till den ursprungliga nivå som filmens ljuddesigner avsett. Det förstärkta läget i systemet Lifestyle® 8 återställer basen och diskanten till dessa nivåer när du väljer VIDEO eller AUX för att återskapa föreställningen hemma.

När du väljer VIDEO eller AUX kan du också välja mellan standard- och förstärkta lägen. Systemet sätts på i förstärkt läge för filmer. Tryck på samma knapp igen (VIDEO eller AUX) för att ändra till standardläge. När du väljer TAPE sätts systemet på i standardläge. Tryck på TAPE igen för att ändra till förstärkt läge för filmer.

♪ *Obs! Du hör eventuellt inte skillnaden mellan förstärkt och vanligt läge när du lyssnar på tal eller andra program som inte har mycket bas eller diskant.*

Bandspelare, CD-växlare eller annan komponent

Starta komponenten direkt eller med dess fjärrkontroll. Tryck på VOLUME ▲ (upp) eller ▼ (ned) för att höja respektive sänka volymen. Alla övriga inställningar görs på komponenten ifråga, med ledning av dess bruksanvisning. Om du vill spela in på en bandspelare, spelar du från den ljudkälla som du önskar spela in (AM/FM, CD, AUX, VIDEO). Ställ in bandspelaren på att spela in.

Hörlurar

Använd ministereouttaget på musikcentrets vänstra sida. Du kan använda de flesta typer av hörlurar . Om hörlurarna inte passar i uttaget, kan du inhandla en adapter hos Bose®-återförsäljaren eller någon annan elektronikaffär. När du kopplar in hörlurar stängs högtalare som är kopplade till FIXED OUTPUT och SPEAKERS A av automatiskt.

Finjustera systemet

Figur 20

Bas- och diskantreglage

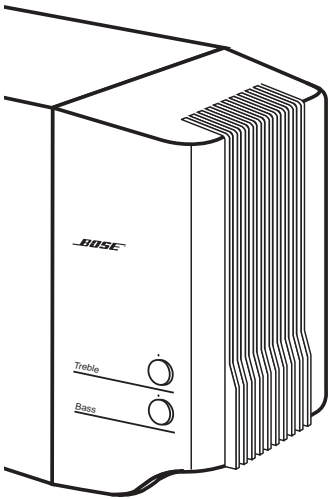

Under de flesta förhållanden får du utsökt ljudkvalitet om du har placerat högtalarna i enlighet med riktlinjerna (på sidorna 6-8).

Du behöver inte justera inställningarna vid volymvariationer eftersom Boses® patenterade signalbehandlingsteknik alltid ger en naturlig tonbalans över hela volymområdet.

Du kan finjustera systemet ytterligare enligt anvisningarna nedan.

Ställa in högtalarreglagen

TREBLE- och BASS-reglagen (diskant och bas) i musiksysteem Lifestyle® 8 sitter på Acoustimass®-modulen (figur 20). Med dessa reglage kan du ställa in diskanten (de höga ljudfrekvenserna) och basen (de låga ljudfrekvenserna). Normalt är reglagen inställda med pricken på reglaget mitt för "klockan 12". Du kan också känna att reglaget snäpper i ett spår i detta läge. Vrid reglagen medurs för att öka och moturs för att minska diskanten respektive basen.

Kompensera för rumsakustiken

Akustiken i rummet (dess ljudkaraktäristika) kan inverka på ljudkvaliteten från alla slags högtalarsystem. Vanligtvis kan du minska många problem genom en noggrann inställning av TREBLE- och BASS-reglagen.

För mycket eller för litet diskant

Rum med alltför få ljudabsorberande material, och speciellt rum med kala golv och väggar, kan ge alltför skarpa ljud. Genom att vrida ned TREBLE-reglaget (mot -) minskar du diskanten.

Rum med en stor mängd ljudabsorberande material – som exempelvis stoppade möbler, heltäckningsmattor eller tunga draperier – kan reducera diskanten i systemet. Diskanten ökas om du flyttar bort högtalarna från de absorberande materialen. Du kan öka diskanten genom att vrida upp TREBLE-reglaget en aning (mot +).

För mycket eller för litet bas

Du kan minska basen genom att vrida ned BASS-reglaget (mot -). För att öka basen vrider du upp det (mot +).

Acoustimass-modulens placering inverkar på basen. Den ökar när du placerar modulen närmare ett av rummets hörn. Den minskar då du flyttar bort den från hörnet.

Ändra huskodinställningarna

Varje Lifestyle®-fjärrkontroll använder sig av ett system med överensstämmande huskoder för att kommunicera med motsvarande musikcenter. Om fjärrkontrollens kommandon skulle visa sig komma i konflikt med ett annat Lifestyle®-system i närheten, kan du lätt ändra så att ditt system och dess fjärrkontroll(er) använder andra huskoder. Gör så här:

1. Öppna batterifacket på fjärrkontrollen.
2. Sök upp miniatyromkopplarna (figur 21). Byt läge på omkopplare 2, 3 eller 4 genom att flytta den i motsatt riktning från dess nuvarande inställning.

♪ *Obs! Ändra tills vidare inte på några andra omkopplare.*

3. Sätt tillbaka batterifackets lock på fjärrkontrollen.
4. Tryck på OFF på musikcentret.
5. Öppna cd-spelarens lock.
6. Tryck på STORE. Symbolen '— —' blinkar nu i indikeringsfönstret.
7. Medan indikeringsfönstret blinkar ska du inom två sekunder trycka på en valfri tangent på fjärrkontrollen.

Det slutar då att blinka och under ett kort ögonblick visas symbolen '— —' som tecken på att huskoden känns igen. Systemet förblir frånslaget.

8. Om du har flera fjärrkontroller ska du ändra omkopplarna på samma sätt som på den första fjärrkontrollen. Du behöver inte upprepa steg 4–7.

Figur 21

Miniatyromkopplare för
inställning av huskoder
och högtalare

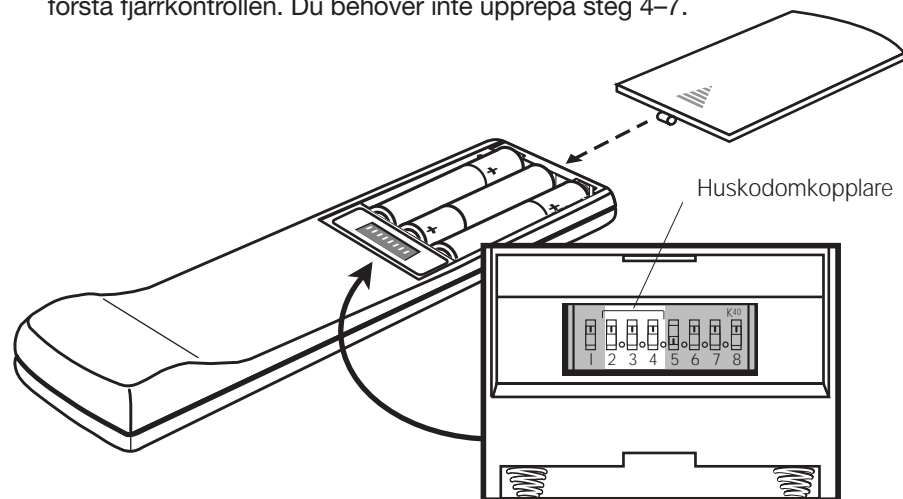

Ytterligare högtalare

Musiksystemet Lifestyle® 8 ger högkvalitetsljud i ett enda område. Dessutom kan du via anslutningarna SPEAKERS A och SPEAKERS B koppla in ytterligare (sekundära) eldrivna högtalare i ett annat rum. I det andra rummet kan du lyssna på ljudkällan som spelar i det första rummet.

Du kan köpa en sekundär fjärrkontroll för det andra rummet..

Kom ihåg följande vid anslutning av sekundärhögtalare.

Med högtalare kopplade till B-uttagen:

- Du måste använda en sekundär fjärrkontroll, inställd till B (se anvisningarna nedan).
- När du justerar volymen med denna sekundära fjärrkontroll justerar du volymen bara på B-högtalarna.
- Med MUTE på den sekundära fjärrkontrollen slår du på respektive stänger av högtalarna i det andra rummet.

Med högtalare kopplade till A-uttagen:

- Musikcentrets reglage styr högtalare som är kopplade till uttagen FIXED och A.
- När du justerar volymen med musikcentrets manöverpanel eller med fjärrkontrollen som medföljde systemet justerar du volymen bara på högtalarna som är kopplade till uttagen FIXED och A.
- Med MUTE på huvudfjärrkontrollen slår du på respektive stänger av högtalarna som är kopplade till uttagen FIXED och A.

Ställa in en sekundär fjärrkontroll för ytterligare högtalare

Du behöver en sekundär fjärrkontroll inställd på B för de sekundärhögtalare som är anslutna till SPEAKERS B. Då du köper fjärrkontrollen är den inställd på A för att styra primärhögtalarna. Den styr också de sekundärhögtalare som är anslutna till SPEAKERS A.

Gör så här för att ställa in den sekundära fjärrkontrollen så att den styr de sekundärhögtalare som är anslutna till B:

1. Öppna batterifacket på fjärrkontrollen.
2. För miniatyromkopplare 5 nedåt (figur 22).
3. För miniatyromkopplare 6 uppåt (figur 22).
4. Se till att huskodomkopplarna överensstämmer med dem på den första fjärrkontrollen (se sidan 28).
5. Sätt tillbaka batterifackets lock på fjärrkontrollen.

🎵 *Obs! Använd inte omkopplare 7 och 8.*

Figur 22

Inställning av
högtalkodomkopplare





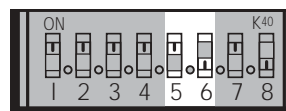



Inställd på SPEAKERS A



Inställd på SPEAKERS B

Felsökning

Problem	Åtgärd
Systemet fungerar inte alls	<ul style="list-style-type: none"> • Kontrollera att nätdelen är korrekt ansluten till musikcentret, att nätsladden är korrekt ansluten till Acoustimass®-modulen samt att nätdelen och nätsladden är korrekt anslutna till fungerande vägguttag. • Kontrollera att du har valt en ljudkälla (CD, AM/FM osv). • Koppla bort musikcentrets nätadel från nätströmmen under en minut, och återanslut den. Enheten återställs då automatiskt efter en strömstöt eller ett strömbortfall.
Inget ljud	<ul style="list-style-type: none"> • Höj volymen. • Kontrollera om det står MUTE i indikeringsfönstret. Tryck i så fall på MUTE på fjärrkontrollen för att koppla bort tystningsfunktionen. • Kontrollera att den ingående ljudkabeln är ordentligt ansluten till de FIXED uttagen på musikcentret, att den svarta kontakten är ordentligt fastsatt i SYSTEM CONTROL 1 på musikcentret och att flerstiftskontakten sitter ordentligt fast på Acoustimass-modulen. • Kontrollera högtalaranslutningarna. • Kontrollera att den ingående ljudkabeln är ordentligt ansluten till AUX på musikcentret och att kabelns andra ände sitter ordentligt fast i kontakten på den digitala källan. • Stäng av musikcentret i tio sekunder och sätt sedan på det igen. Detta återställer kommunikationen mellan musikcentret och högtalarna. • Kontrollera anslutningarna till eventuella externa komponenter. Kontrollera att rätt ljudkälla har valts. • Kontrollera att cd-skivan sitter rätt, med etiketten vänd uppåt, samt att locket är stängt. • Koppla bort eventuella hörlurar. • Anslut FM- och AM-antennerna.
Inget ljud från mitthögtalaren	<ul style="list-style-type: none"> • Se till att kabeln till mitthögtalaren är ansluten i båda ändar. • Välj STEREO+CENTER  (3 högtalare) eller SURROUND  (5 högtalare).
För hög volym från mitthögtalaren	<ul style="list-style-type: none"> • I läget STEREO+CENTER (3 högtalare) trycker du på SURROUND – för att sänka volymen i mitthögtalaren. • Håll STEREO+CENTER  (3 högtalare) nedtryckt i tio sekunder för att återställa den förinställda volymen i mitthögtalaren.
Inget ljud från surroundhögtalarna	<ul style="list-style-type: none"> • Välj SURROUND-läge  (5 högtalare). • Tryck på SURROUND +. • Se till att videoljudkällan är stereoutrustad och surroundkodad samt att den komponent som används (TV, videobandspelare, DVD-spelare och laserskivspelare) är stereoutrustad.
För hög volym från surroundhögtalarna	<ul style="list-style-type: none"> • I läget SURROUND (5 högtalare) trycker du på SURROUND –. • Se till att både vänster och höger framhögtalare är anslutna till de blå framhögtalaruttagen och att vänster och höger surroundhögtalare är anslutna till de orangefärgade uttagen för surroundhögtalarna. • Håll knappen SURROUND  (5 högtalare) nedtryckt i tio sekunder för att återställa den förinställda volymen i surroundhögtalarna.
Fjärrkontrollen fungerar ibland eller inte alls	<ul style="list-style-type: none"> • Kontrollera batteriernas polariteter (+ och –). Se sidan 17. • Använd fjärrkontrollen närmare musikcentret. • Flytta fjärrkontrollen (eller musikcentret) någon meter för att undvika ”döda zoner”. Se anmärkningen på sidan 19. • Kontrollera att den ingående kabeln är fast insatt och inte hoprullad utan så utsträckt som möjligt. • Kontrollera att huskoderna i fjärrkontrollen och musikcentret överensstämmer. Följ steg 4–7 på sidan 28 för att matcha huskodinställningarna.

Problem	Åtgärd
Enheten sätts på eller stängs av, eller fungerar oberäkneligt	<ul style="list-style-type: none"> • Ändra huskodinställningen för att förhindra störningar från ett annat Lifestyle®-system i närheten. Anvisningar för inställning av huskoden finns på sidan 28.
Cd-spelaren fungerar inte	<ul style="list-style-type: none"> • Kontrollera att locket till cd-spelaren är stängt. • Kontrollera om avspelningsymbolen ► lyser i indikeringsfönstret. • När du har tryckt på CD ska du vänta några sekunder innan du trycker på PLAY. • Kontrollera att det finns en cd-skiva i cd-spelaren och att etiketten är vänd uppåt.. • Cd-skivan kan vara skadad. Prova med en annan. • Det kan finnas smuts eller damm på laserpickupen eller cd-skivan. Rengör cd-skivan. Se figur 24 på sidan 32. Vidrör inte laserpickupen. • Musikcentret kan inte spela en DVD-skiva.
Radion fungerar inte	<ul style="list-style-type: none"> • Kontrollera att antennerna är ordentligt anslutna. • Flytta AM-antennen åtminstone 50 cm från musikcentret. • Justera antennen för att förbättra mottagningen. • AM-antennen måste stå rakt upp. • Flytta antennerna längre bort från TV:n eller annan elektronisk utrustning. • Signalerna kan vara svaga där musikcentret används.
Förvrängt FM-ljud	<ul style="list-style-type: none"> • Justera antennen för att minska störningarna.
FM-ljudet har störningar i surroundläge	<ul style="list-style-type: none"> • Svaga FM-stationer ger brus i surroundhögtalarna. Tryck på knappen STEREO  (2 högtalare) för att minska störningarna.
Förvrängt ljud	<ul style="list-style-type: none"> • Kontrollera att högtalarkablarna inte är skadade och att alla anslutningar sitter fast. • Sänk utsignalnivån från eventuella externa komponenter som anslutits till musikcentret.
Volymkontrollen är alltför känslig	<ul style="list-style-type: none"> • Kontrollera att ingångskabeln för ljud är ansluten till musikcentrets FIXED OUTPUT, inte till SPEAKERS A eller B.
Inget ljud från cd, videobandspelaren, DVD eller TV:n	<ul style="list-style-type: none"> • Kontrollera anslutningarna. • Kontrollera att komponenten är på. • Se bruksanvisningen för komponenten ifråga.

Garanti

Musiksystemet Lifestyle® 8 från Bose® omfattas av en begränsad, ettårig, överlåtbar garanti. Fullständiga upplysningar finns på garantikortet. Fyll i informationsdelen av kortet och skicka den till Bose.

Kundservice

Kontakta Bose Corporations kundservice för ytterligare hjälp med att lösa problem. Adresser och telefonnummer till Bose kundservicekontor finns på näst sista sidan.

Skötsel av systemet Lifestyle® 8

Det enda du behöver göra är att rengöra systemet och dina cd-skivor, samt byta batterier i fjärrkontrollen.

Se "Installera batterierna i fjärrkontrollen" på sidan 17.

Hantera cd-skivor

Håll skivorna i kanten för att undvika fingeravtryck och repor (figur 23).

Tag bort fläckar och fingeravtryck från skivorna med en luddfri, mjuk och torr trasa. Torka med raka rörelser från skivans mitt och ut mot kanterna (figur 24). Använd inte kemikalier, eftersom de kan skada skivan.

Skriv inte på skivorna och sätt inga etiketter på dem.

Förvara skivorna i fodral när de inte används för att minimera utsättningen för damm och smuts. Undvik direkt solbelysning, höga temperaturer och hög luftfuktighet.

Rengöra musikcentret

Rengör endast höljet på musikcentret med en mjuk och torr trasa.

Använd inte lösningsmedel, kemikalier eller motsvarande som innehåller alkohol, ammoniak eller nötande medel. Spill inte vätskor genom öppningarna. Använd inte spray i närheten av systemet.

Rengöra högtalarna

Rengör högtalarlådorna med en mjuk, fuktad trasa. Du kan använda fönstertvättmedel utan ammoniak för att bibehålla lystemen.

Använd inte spray i närheten av systemet. Använd inte lösningsmedel, kemikalier eller motsvarande som innehåller alkohol, ammoniak eller nötande medel. Spill inte vätskor genom öppningarna.

Högtalarfronterna kräver ingen särskild skötsel, men om det behövs kan du dammsuga dem försiktigt.

Figur 23

Hur man håller en cd-skiva



Figur 24

Hur man rengör en cd-skiva

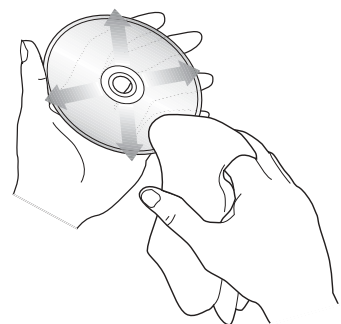

WARNING: Om det kommer in vätska i produkten ska du slå av systemet och låta det lufttorka. Slå sedan på det igen. Om du märker att det inte fungerar riktigt ska du slå av det och kontakta Bose® kundtjänst.

Teknisk information

*Powered Acoustimass® 8 series II högtalarsystem**Eldata*

USA/Kanada: 120 V ~ 50/60 Hz 350 W

Europa/Australien: 220–240 V ~ 50/60 Hz 350 W

Dubbla spänningar: 115/230 V~ 50/60 Hz 350 W

*Musikcenter modell 5**Eldata för nätdel*

USA/Kanada: 120 V ~ 60 Hz 25 VA

Europa: 230 V ~ 50 Hz 25 VA

Australien: 240 V ~ 50 Hz 25 VA

Dubbla spänningar: 120 V ~ 60 Hz 25 VA och
230 V ~ 50 Hz 25 VA*Ingångar*

TAPE: 3 V maximalt

AUX, VIDEO SOUND: 4 V maximalt

FM-antenn: 75Ω

AM-antenn: 12 μH

STRÖM: 12 V~, 1,0 A

Utgångar

Variabelt ljud: SPEAKERS A och B

Fast ljud: FIXED, TAPE

Hörlurar: 32 Ω minsta impedans

SYSTEM CONTROL: för användning
tillsammans med Bose® eldrivna högtalare
och tillbehör*Fjärrkontroll RC-9*

Räckvidd: 20 m

Mått

Musikcentret

38,1 cm x 19,8 cm x 6,4 cm
(W x D x H)

Kubhögtalare

7,9 cm x 8,1 cm x 7,9 cm
(W x D x H)

Acoustimass®-modulen

59,0 cm x 19,0 cm x 35,5 cm
(W x D x H)*Vikt*

Musikcentret

1,7 kg

Kubhögtalare

0,5 kg

Acoustimass-modulen

12,4 kg

Total vikt vid frakt

22,3 kg

Yta

Musikcentret

Simulerad aluminium, polymer

Kubhögtalare

Målad polymer

Acoustimass-modulen

Vynyllaminat, polymer

Tillbehör

Kontakta Bose-återförsäljaren för information om monteringsfästen, stativ och ytterligare fjärrkontroller samt anslutning av ytterligare eldrivna högtalare från Bose. Eller kontakta Bose direkt (telefonnumren finns på näst sista sidan).

- A
AA 5, 17
Acoustimass®-modul 2-8, 10, 11, 16, 18, 22, 27, 30, 33
akustik 27
AM 17, 20, 22, 25
AM/FM 4, 18, 20, 22-26, 30
AM-ANTENNA 16
AM-antenn 5, 16, 30, 31, 33
analog 12, 13, 15, 22, 24
andra fjärrkontroll 29
anslutning 9-11, 13-16, 18, 29-31
antenn 5, 10, 16, 30, 31, 33
använd tid 18
Australien 5, 11
AUTO OFF 20
AUX 12-14, 20, 22, 24, 26, 30, 33
avsöka 20, 25
- B
band 4, 8, 22
BASS 27
batterier 2, 5, 17, 30, 32
batterihölje 28, 29
bitström 4, 12, 22, 24
brus 31
- C
Canada 5, 11, 33
CD 8, 12, 18-20, 23-26, 28, 30-32
Cd-hölje 8, 17, 25, 30
cd-skiva för Lifestyle®-systemet 5
- D
dekoder 4, 12
digital
diskantreglage 27
döda zoner 19, 30
Dolby Digital 4, 12, 22, 24
Dolby Surround 4, 24
DTS 4, 24
DTV 12, 24
dubbel spänning 5, 11, 17, 33
DVD 4, 12-14, 22, 24, 26, 31
dynamisk omfångskompression (Digital Dynamic Range®) 4, 21-23
- E
115 V 11
115/230 V 33
120 V 11, 17, 33
eldata 33
elhögtalare 29
en kanal 22
en ljudton 21-23
ERASE 17, 19, 25
EU 17
Europa 5, 11, 17, 33
- expanderad stereo 13, 14
extern antenn 16
- F
5.1 4, 22
fabriksinställning 23
fantom 13, 14
fast 10, 12-14, 26, 30
felsökning 30
fem kanaler 22
filmljudspår 22, 26
FIXED 29, 31, 33
FIXED OUTPUT 10
fjärrkontroll 3-5, 10, 17-19, 21, 24, 26, 28-30, 33
flerstiftskontakt 10, 34 10, 30
FM 17, 20, 22, 25, 31
FM 75 Ω EXTERNAL antenna 16
FM-antenn 5, 16, 30, 33
fördröjd avstängning 20
förinställd 17, 18-20, 21, 23, 25, 30
förinställd radiostation 20
förinställd station 25
förstärkt läge 22, 23, 26
förvrängd 31
framhögtalare 5-8, 10, 30
frekvens 18
front 32
fukt 2
- G
garanti 31
garantikort 3, 5
gummitassar 5, 6, 8
- H
hantera cd-skivor 32
hemmabio 4, 6, 12-14
högtalaranslutningar 10
högtalarkabel 5, 6, 8, 9, 31
2 högtalare 21-23, 26, 31
3 högtalare 21-23, 26, 30
5 högtalare 21-24, 26, 30
högtalarläge 19, 21, 24, 25
hörlur 26, 30, 33
huskod 18, 28-31
- I
IEC-R6 17
indikeringsfönster 12, 15, 18, 24-26, 28, 31
ingående ljudkabel 5, 8, 10, 12, 14, 30, 31
ingång 12, 13, 15
ingen skiva 18, 24
inköpsdatum 3
intern/extern 13, 14
internationell användning 11
justering 6, 22, 25, 27
- K
kabel 5-12, 14, 30, 31
75 ohm kabel 12
kabellåda 4, 22
kabellist 5, 16
kabelradio 16
kabel-TV 12, 16
kassettdäck 4, 15, 20, 26
koaxialkabel 12-14
komponenter 11-15, 20, 26, 30, 31
kubhögtalare 4-6, 9, 22, 33
kundservice 6, 9, 31
- L
laserskiva 12, 13, 26, 30
ledningsstorlek 9
ljud 4, 24
ljud 13-15, 20, 24
ljudband 8
ljudbild 6
ljudkabel 12, 13
ljudkälla 4, 12-14, 26, 30
ljudnivå 4
ljudspår 4, 22, 26
ljudton 21-23
1 ljudton 21-23
2 ljudtoner 21-23
3 ljudtoner 21-23
- M
magnetisk avskärmning 6
manuell justering 19
megabas 13, 14
mitthögtalare 6, 10, 23, 30
mono 4, 12, 15, 21, 22
monteringsfästen 33
monteringskonsoler 33
mottagning 16, 31
MPEG-2 4, 24
musikcenter 2-5, 8-21, 24- 26, 28-33
MUTE 20, 30
- N
nätdel 5, 11
nätdel 5, 11, 17, 18, 30, 33
nätsladd 5, 11
nätsladd 5, 11, 18, 30
Nordamerika 11, 17
- O
OFF 17, 20, 23, 28
omkopplare 17, 20, 28, 29
ON 23
öppning 8
optisk kontakt 12
orange 5, 9

- P*
- packa upp 3, 5
 - par 9
 - paus 18
 - PCM 4, 12, 22, 24
 - placering 6, 7, 16, 27
 - PLAY 15, 31
 - PLAY/PAUSE 20, 24
 - polaritet 30
 - PRESET 19
 - problem 27, 31
- R*
- radio 4, 19, 20, 25, 31
 - radiostationsintervall 17
 - RCA-anslutning 10
 - RCA-förlängningssladdar 9
 - RCA-kabel 13, 14
 - RCA-kabel 14
 - REC 15
 - reflekterat ljud 6
 - reglage 2, 8, 13, 14, 18-21, 24, 27, 33
 - rengöring 32
 - röd 9, 10, 12, 15
 - rumsakustik 27
- S*
- säkerhet 2
 - SAP 13, 14
 - satellitmottagare 4, 22
 - SEEK 19, 20, 24, 25
 - serienummer 3, 5
 - signal 10, 12, 13
 - signalbehandling 4, 22
 - signalbehandlingsteknik 27
 - signaldelare 16
 - simulerat surroundljud 21, 23
 - Singapore 11
 - skada 5, 31
 - skarva 9
 - SKIP 20, 24, 25
 - skivspelare 15
 - skruvkontakter 16
 - slumpmässig 20, 24
 - sluta 32, 33
 - SOUND 13, 14
 - SOURCE SELECT 26
 - spänning 2, 5, 11, 33
 - SPEAKERS A 10, 26, 29, 31, 33
 - SPEAKERS B 10, 29, 31, 33
 - specialeffekt 4, 22
 - specialegenskap 23
 - spela 18
 - spill 32
 - sprayer 32
 - stabilitet 6, 8
 - standardläge 22, 26
 - stänga av systemet 20
 - stationsintervall 17, 19
 - STEREO 21, 22, 26
 - stereo 4, 12-14, 22, 24, 30
 - STEREO+CENTER 21, 23, 24, 26, 30
 - stereokabel 5
 - stereo-TV 4
 - STOP 20
 - stopp 20
 - Storbritannien/Singapore 5
 - STORE 25, 28
 - STORE/ERASE 19
 - störning 31
 - strömstöt 30
 - SURROUND 21- 26, 30
 - surroundhögtalare 5, 7, 9, 10, 23, 24, 30, 31
 - surroundkablar 9
 - surroundljud 4, 5, 7, 9-13, 14, 22, 24, 30
 - svag signal 31
 - svag station 25
 - SYSTEM CONTROL 10, 30, 33
- T*
- 220 V 33
 - 230 V 11, 17, 33
 - 240 V 11, 33
 - TAPE 15, 20, 22, 23, 26, 33
 - TAPE PLAY 13
 - TAPE REC 15
 - telefonnummer 31, 33
 - test-cd 5, 18
 - tillbehör 33
 - toninställningar 27
 - tre ljudtoner 21-23
 - TREBLE 27
 - TUNE 19, 25
 - TV 4, 22, 24
 - TV 4, 6, 8, 12-16, 22, 30, 31
 - två ljudtoner 21-23
 - tyst 29
- U*
- underhåll 32
 - USA 5, 11, 17, 33
 - utomhusantenn 16
 - uttag 8, 9, 11, 18, 30
- V*
- variabel 12, 14, 33
 - vätskor 32
 - växelström 11
 - ventilation 8
 - vibration 6
 - VIDEO 15, 20, 22, 23, 26, 33
 - VIDEO SOUND 13
 - videoband 8, 12
 - videobandspelare 4, 8, 12-14, 30, 31
 - videokabel 12
 - videoljud 14, 26
 - videosignal 15
 - Videostage® 4, 12, 22
 - vikt 33
 - vit 10, 12, 15
 - VOLUME 20, 26
 - volym 4, 13, 14, 19- 22, 26, 27, 29, 30



BOSE[®]
Better sound through research[®]

©2004 Bose Corporation
The Mountain, Framingham, MA 01701-9168 USA
252876-SVEvo AM Rev.03