

***The Bose® Acoustimass® 15 Series II and Acoustimass 16
Home Entertainment Speaker Systems***

Bruksanvisning

 **VARNING:** Minska risken för brand eller elektriska stötar genom att inte utsätta Acoustimass®-modulen för regn eller fukt.

 **VARNING:** För att förhindra elektriska stötar, för in den breda delen av kontakten i uttaget och för in helt.



Dessa VARNINGS-markeringar kan finnas på Acoustimass-modulen:



Blixten med pilhuvudssymbolen i en likbent triangel är avsedd att uppmärksamma användaren på att det finns oisolerad farlig spänning i systemet som kan vara tillräckligt stark för att innebära risk för elektriska stötar.



Utropstecknet i den likbenta triangeln som markerats i systemet är avsedd att uppmärksamma användaren på att det finns viktiga användnings- och underhållsanvisningar i den här användarhandboken.

Ytterligare säkerhetsinformation

Se den vidare säkerhetsinformationen på bladet Viktiga säkerhetsanvisningar som medföljer högtalarsystemet.

Läs bruksanvisningen

Ta dig tid att göra som det står i bruksanvisningen. Den hjälper dig att installera och använda systemet på rätt sätt och utnyttja de avancerade funktionerna. Spara bruksanvisningen för framtida bruk.

 **VARNING:** Ingen öppen eld, t.ex. tända stearinljus, får placeras på apparaten.

För framtida bruk

Systemets serienummer finns på undersidan av Acoustimass-modulen.

Serienummer: _____

Namn på återförsäljare: _____

Telefonnummer till återförsäljare: _____ Inköpsdatum _____

Spara kvittot och garantikortet tillsammans med denna bruksanvisning.

©2002 Bose Corporation. Ingen del av denna publikation får reproduceras, modifieras, distribueras eller på annat sätt användas utan föregående skriftligt medgivande.

Tillverkas med tillstånd av Dolby Laboratories. "Dolby" och dubbel-D-symbolen är varumärken som tillhör Dolby Laboratories. Konfidentiellt publicerat verk. ©1992-1997 Dolby Laboratories. Med ensamrätt.

Innehåll...

Montering	4
Inledning	4
Packa upp kartongen	4
Placera högtalarna för att få realistiskt hemmabioljud	5
Främre mittenkubhögtalare	6
Främre vänster och höger kubhögtalare	7
Bakre kubhögtalare	7
Acoustimass®-modul	7
Ansluta högtalarna	8
Ansluta främre kubhögtalare till Acoustimass-modulen	8
Ansluta bakre kubhögtalare till Acoustimass-modulen	9
Ansluta Acoustimass-modulen till mottagaren	10
Kontrollera anslutningarna	12
Ansluta Acoustimass-modulen till ström	12
Uppgradera Acoustimass 15 Series II högtalarsystem	12
Använda systemet	13
För realistiskt hemmabioljud	13
Justera LFE-nivån	13
Justera bas-/rumskompenseringsnivån	13
Ställa in den digitala surroundmottagaren	13
Se till att få in den digitala ljudsignalen	14
Ställa in den analoga surroundmottagaren	14
Referens	15
Felsökning	15
Kundservice	15
Rengöra högtalarna	16
Teknisk information	16
Garantiperiod	17
Tillbehör	17

Inledning

Vi är glada att du valt Bose® Acoustimass® 15 Series II eller Acoustimass 16 högtalarsystem för hemmabio.

Med Bose högtalarteknik Virtually Invisible® kan du njuta av livfulla hemmaföreställningar från de allra senaste surround-kodade filmerna, CD-skivorna och TV-programmen utan att rummet är fullt av högtalare. Kubhögtalarna, tillsammans med Acoustimass-modulen, återger ett fullt ljudspektrum tack vare flerkanalig digital programmering. Integrerad signalbehandling garanterar ett fylligt basljud från alla kanaler, vid hörbara lyssningsnivåer, oavsett mottagarens inställningar.

Din stereo-video, stereo-TV eller DVD-spelare skickar det kodade programmaterial till surroundmottagaren, som tolkar och distribuerar informationen till Acoustimass-modulen. Modulen ger bas för alla kanaler och skickar avsett ljud till var och en av kubhögtalarna.

Ljudmixen varierar med olika programtyper: dialog skickas vanligtvis till mittenkubhögtalaren, en visuell ljudscen skapas av de främre kubhögtalarna på vänster och höger sida, och det känns som att du är mitt i handlingen eftersom ljud och specialeffekter skickas till de bakre kubhögtalarna. Vid olika tidpunkter under surroundljudsföreställningen kan du höra ljud från en, ett par eller alla kubhögtalare.

Om du vill välja surround-kodat programmaterial, titta efter termerna Surround, Dolby Surround, dubbel-D-symbolen 3, Dolby Digital 1, andra digitala format eller ordet "surround" före en TV-sändning. Systemet är kompatibelt med hemmabiomottagare. Du kan också lyssna på ett brett utbud av stereoprogram som inte är surround-kodade.

Packa upp kartongen

 **WARNING:** Acoustimass-modulen väger 15 kg. Använd rätt lyftteknik för att undvika personskada.

 **WARNING:** Undvik risk för kvävning genom att se till att plastpåsar hålls utom räckhåll för barn.

 **Obs!** Denna produkt får inte strömförsörjas med den sorts växelriktare (likström-till-växelström) som finns i bilar, nöjesfordon, båtar, fartyg eller andra liknande platser.

Packa försiktigt upp innehållet ur förpackningen (Figur 1):

1. Ta bort den bruna innerkartongen som innehåller kubhögtalarna.
2. Rulla försiktigt över kartongen på sidan.
3. Dra långsamt ut Acoustimass-modulen ur kartongen.
4. Ställ försiktigt upp modulen.

Använd inte kubhögtalarna eller modulen om de verkar skadade. Packa om allting i originalkartongen och kontakta din auktoriserade Bose-återförsäljare omedelbart. Eller, för att komma i kontakt med Bose direkt, se listan över kontor och telefonnummer som medföljer systemet.

 **Obs!** Innan du fortsätter kan det nu vara lämpligt att anteckna högtalarnas serienummer på sidan 2 i denna bruksanvisning och på garantikortet. Behåll förpackningsmaterialiet för eventuellt framtida bruk.

Figur 1

Innehåll i kartongen

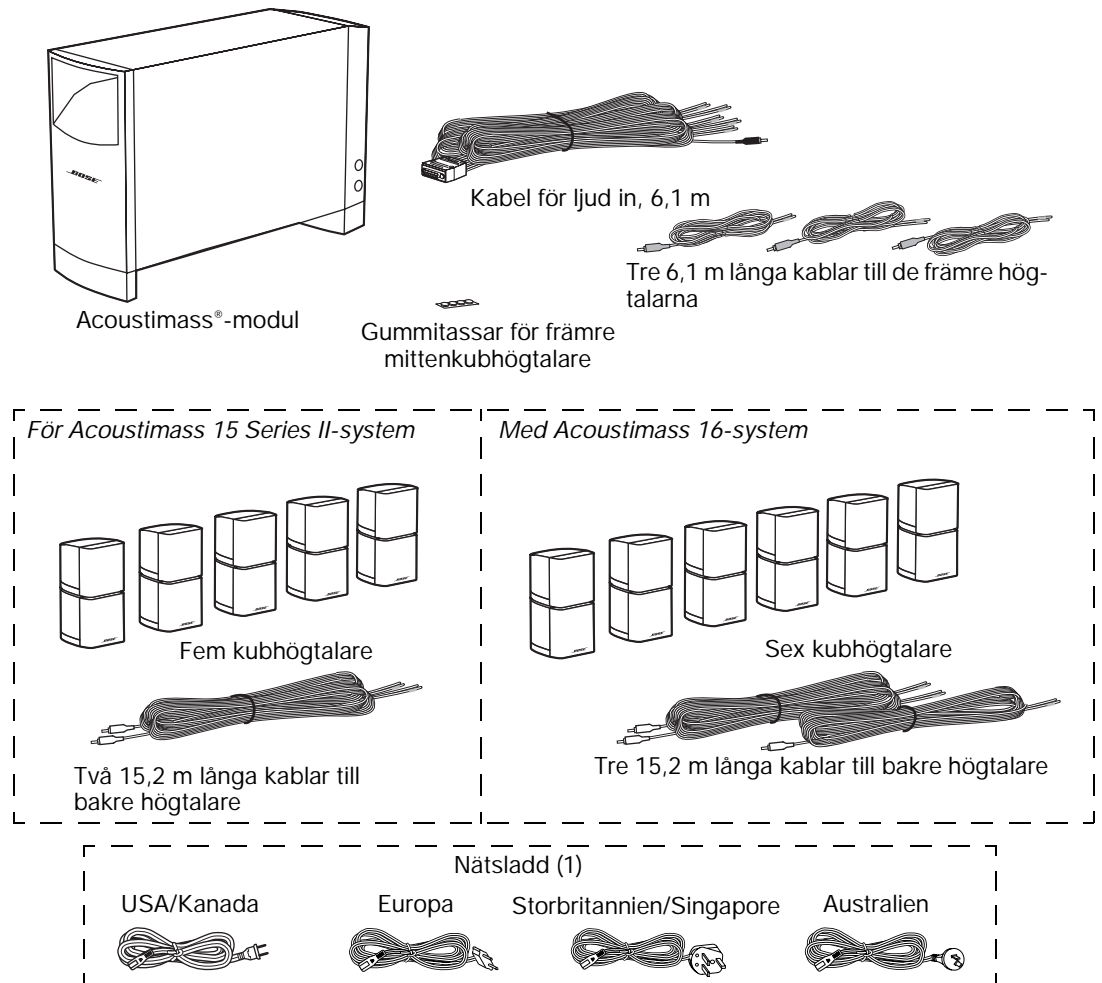

Placera högtalarna för att få realistiskt hemmabioljud

Förslag på arrangemang av hemmabio visas i Figur 2. Du kanske vill placera högtalarna annorlunda för att utnyttja ljudkarakteristiken i olika rum. Här är några förslag på placering av högtalarsystemet:

- Kubhögtalarna är identiska och kan användas för valfri kanal.
- Alla kubhögtalare är magnetiskt avskärmade för att förebygga störningar av TV-bilden.
- Kubhögtalarnas översta och nedersta sektioner kan roteras för att skapa ljudmönster som fyller rummet (Figur 3).
- Bose® väggfästen och golvstativ utökar placeringsmöjligheterna. Se "Tillbehör" på sidan 17. Följ instruktionerna för väggfästena noga. Korrekt montering ger bästa prestanda och säkerhet från systemet.

🎵 **Obs!** Acoustimass 15 Series II kan uppgraderas genom att man lägger till en bakre mittenkubhögtalare. Se "Uppgradera Acoustimass 15 Series II högtalarsystem" på sidan 12.

Figur 2

Förslag på arrangemang av hemmabio

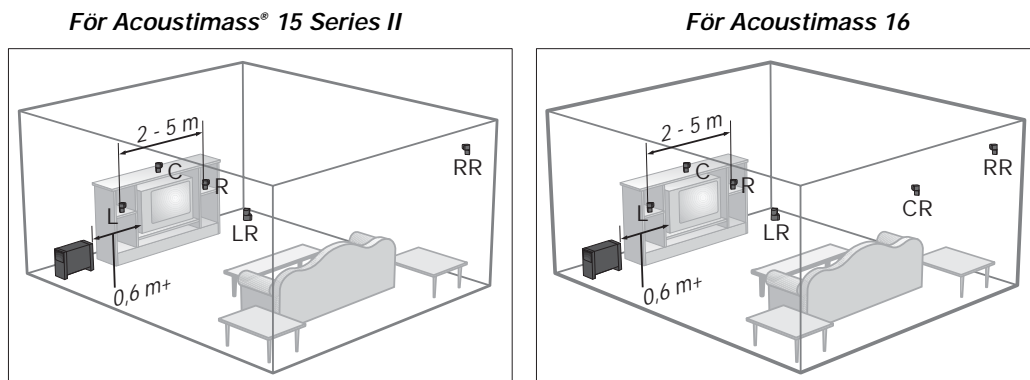

⚠ WARNING: Placera Acoustimass-modulen minst 0,6 m från TV-apparaten för att undvika störningar.

Figur 3

Illustration över rummets reflektion

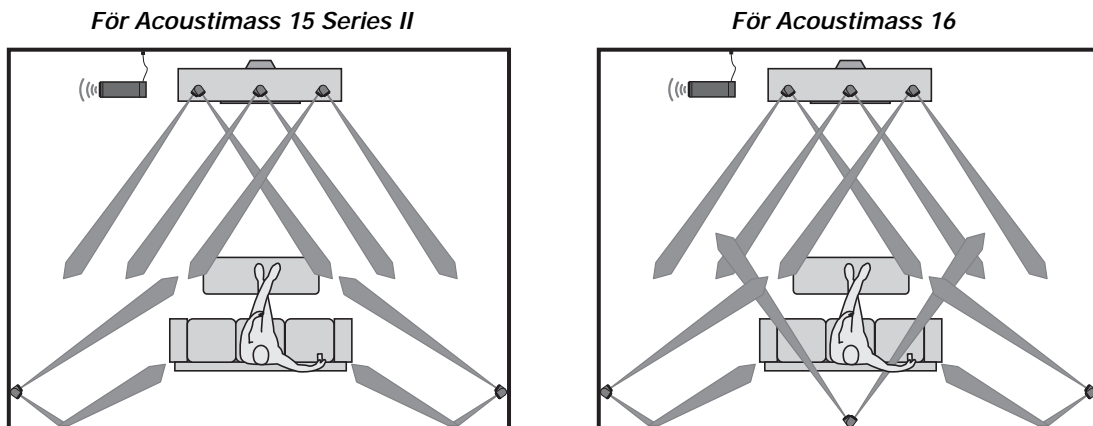

Främre mittenkubhögtalare

Den främre mittenkubhögtalaren fokuserar handling och dialog på skärmen. Det ska verka som att ljudet kommer ifrån bilden.

- Placera den främre mittenkubhögtalaren ovanför, nedanför eller ovanpå TV:n. Om den placeras nedanför, se till att den inte på något sätt bär upp TV:ns vikt.
- Placera den främre mittenkubhögtalaren så nära skärmens vertikala mittpunkt som möjligt för att uppnå så korrekt dialogåtergivning som möjligt.

⚠ WARNING: Välj en stabil och jämn yta för dina kubhögtalare. Vibrationer kan få dem att flytta sig, särskilt på jämna ytor som marmor, glas eller högpolerat trä. Använd de fyra medföljande gummitassarna om du placerar mittenkubhögtalaren ovanpå TV:n. Du kan få fler gummitassar (artikelnr 178321-04) utan extra kostnad genom att kontakta Bose® kundservice. Se listan med telefonnummer som medföljer systemet.

Främre vänster och höger kubhögtalare

De främre vänstra och högra högtalaruppsättningarna skapar en ljudbild som är bredare än skärmen som verkar naturlig för tittare var de än sitter i rummet. Du kan placera högtalaruppsättningarna nära en TV-skärm utan att bilden störs. Placera de främre kubuppsättningarna på vardera sidan om TV:n, på minst 2 m avstånd och på upp till 5 m avstånd (se Figur 2).

Bakre kubhögtalare

De bakre kubhögtalarna, eller surroundkubhögtalarna, tillför diskreta ljud och specialeffekter som utökar den visuella bilden och för tittaren rakt in i handlingens centrum. De bakre kubhögtalarna kan även leda fram dialog.

- Placera vänster och höger bakre kubhögtalare så att ljudet når tittaren från båda sidor, snarare än rakt bakifrån (se Figur 2).
- Placera de bakre kubhögtalarna i öronhöjd (när man sitter ned) eller högre, om möjligt.
- Roter de bakre kubhögtalarnas övre och nedre sektion så att ljudet riktas mot lyssnarens fram- och baksida.
- *Om du har en bakre mitterhögtalare (Acoustimass 16-system eller uppgraderat Acoustimass 15 Series II-system) bör den placeras så att den är centrerad mellan de bakre vänstra och högra högtalarna (se Figur 2).*

Acoustimass®-modul

Bose® Acoustimass högtalarteknik utnyttjar det faktum att källan till rent basljud är svår att lokalisera, så du kan dölja Acoustimass-modulen utom synhåll på ett bekvämt sätt. Placera modulen i samma ände av rummet som TV-skärmen.

- Du kan dölja modulen bakom en möbel, men blockera inte öppningen. Se till att det är minst 5 cm mellan närmsta yta och öppningen på framsidan eller fronten nedtill.
- Om öppningen är vänd mot en vägg ökar basen, om den är bortvänd minskar basen.

⚠ VARNING: Placera modulen minst 0,6 m från TV-apparaten för att undvika störningar.

Figur 4

Placering av Acoustimass-modul

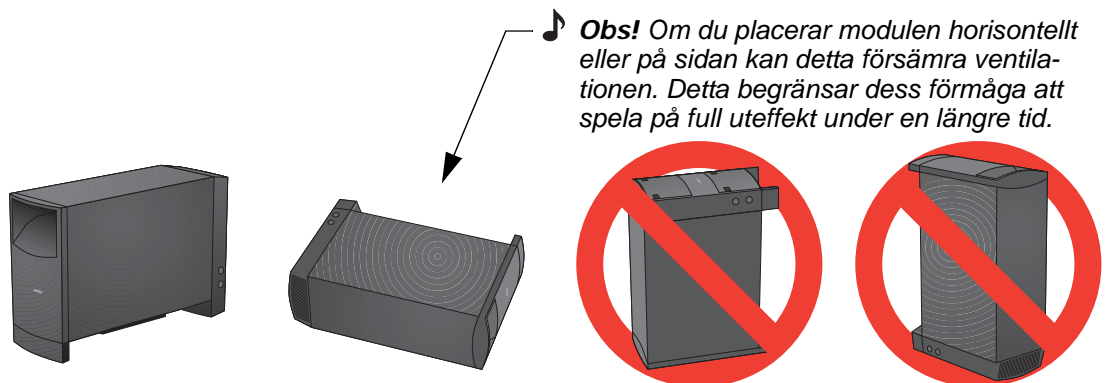

Ansluta högtalarna

- ⚠ **VARNING:** Anslut aldrig kubhögtalarna direkt till en mottagarutgång. Anslut dem alltid till Acoustimass®-modulen och anslut sedan modulen till mottagaren.
- ⚠ **VARNING:** Använd aldrig trasiga eller slitna kablar, då detta kan orsaka elektriska stötar eller skada på systemet. De medföljande kablarna är inte avsedda att installeras i vägg. Se lokala byggnadsföreskrifter eller anlita en kvalificerad installatör.

Ansluta de främre kubhögtalarna till Acoustimass-modulen

Tre olika 6,1 m långa högtalarkablar ansluter de mittersta, högra och vänstra främre kubhögtalarna till Acoustimass-modulen (Figur 5). Se till att ansluta rätt kabel till motsvarande högtalarplats. Kablarna till de främre högtalarna har blå RCA-kontakter i ena änden, med **L** (vänster), **R** (höger) eller **C** (mitten) gjutet i kontakterna. Kablarnas andra ändar har två ledare. De röda kanterna på +-ledaren är märkta **LEFT** (vänster), **RIGHT** (höger) eller **CENTER** (mitten).

- 🎵 **Obs!** Den bakre mitterhögtalaren medföljer Acoustimass 16-systemet eller kan läggas till i ett Acoustimass 15 Series II-system. För information om uppgradering, se "Uppgradera Acoustimass 15 Series II högtalarsystem" på sidan 12.

Figur 5

Kubhögtalaranslutningar till Acoustimass-modulen

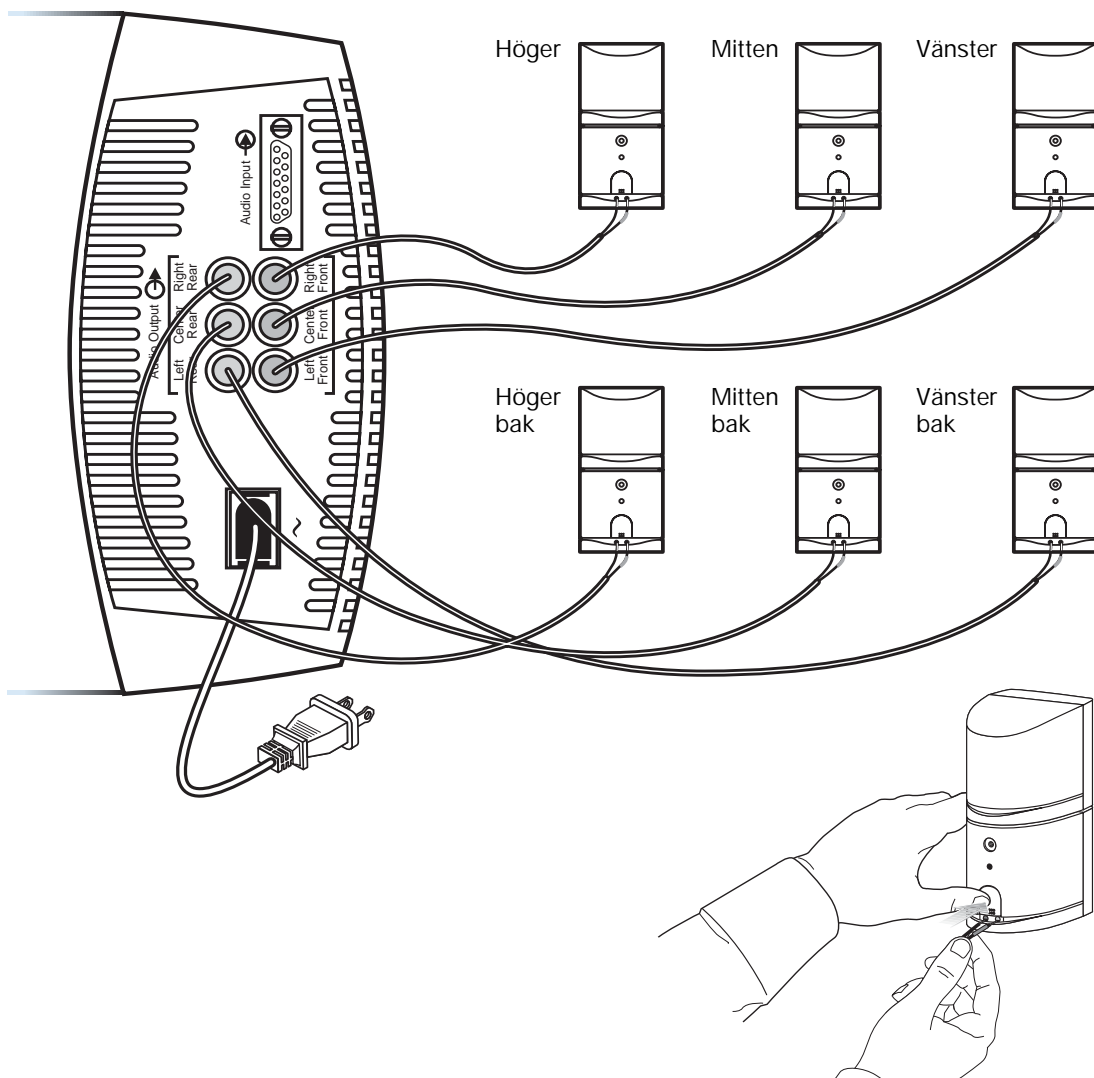

1. Anslut det ledarpär som är märkt **CENTER** (mitten) till den mittersta kubhögtalaren. Tryck på anslutningskontakten på baksidan av kubhögtalaren. Anslut den märkta (+) ledaren till den röda anslutningen och den omärkta (-) ledaren till den svarta anslutningen. Släpp upp fliken för att fästa ledarna.
2. Anslut ledarpäret som är märkt **RIGHT** (höger) till den högra främre kubhögtalaren (till höger om TV:n när du är vänd mot den).
3. Anslut det ledarpär som är märkt **LEFT** (vänster) till den vänstra främre kubhögtalaren.
4. Anslut den andra änden av varje kabel till respektive blå RCA-kontakt, **CENTER FRONT** (mitten fram), **RIGHT FRONT** (höger fram) och **LEFT FRONT** (vänster fram), på Acoustimass®-modulen.

Ansluta de bakre kubhögtalarna till Acoustimass-modulen

Var och en av de bakre kubhögtalarna är ansluten till Acoustimass-modulen med en 15 m lång högtalarkabel (Figur 5). Se till att ansluta rätt kabel till motsvarande högtalarplats. Kablarna till de bakre högtalarna har orange RCA-kontakter i ena änden, med **LR** (vänster bak), **RR** (höger bak) eller **CR** (mitten bak) gjutet i kontakterna. Kablarnas andra ändar har två ledare. De röda kanterna på +-ledaren är märkta **LEFT REAR** (vänster bak), **RIGHT REAR** (höger bak) eller **CENTER REAR** (mitten bak).

1. Anslut ledarpäret som är märkt **RIGHT REAR** till den högra bakre kubhögtalaren (till höger om dig när du är vänd mot TV:n). Tryck på anslutningskontakten på baksidan av kubhögtalaren. Anslut den märkta (+) ledaren till den röda anslutningen och den omärkta (-) ledaren till den svarta anslutningen. Släpp upp fliken för att fästa ledarna.
2. Anslut det ledarpär som är märkt **LEFT REAR** till den bakre vänstra kubhögtalaren.
3. *Om du har en bakre mitterhögtalare* (Acoustimass 16-system eller uppgraderat Acoustimass 15 Series II-system), anslut ledarpäret märkt **CENTER REAR** till den bakre mitterhögtalaren.

🎵 **Obs!** *Acoustimass 15 Series II-systemet kan uppgraderas genom att man lägger till en bakre mitterkubhögtalare. Se "Uppgradera Acoustimass 15 Series II högtalarsystem" på sidan 12.*

4. Anslut den andra änden av varje kabel till respektive orange RCA-kontakt, **RIGHT REAR**, **LEFT REAR** och **CENTER REAR**, på Acoustimass-modulen.

Ansluta Acoustimass®-modulen till mottagaren

Den 6,1 m långa kabeln för ljud in ansluter modulen till surroundmottagaren (se Figur 6). Kabeln för ljud in har en flerstiftskontakt i ena änden och flera ledarpar i den andra. Ledarparen i kabeln kan delas eller "öppnas" så mycket som behövs för att de lättare ska nå fram till surroundmottagarens kontakter. Varje ledarpar är märkt på höljet med **RIGHT** (höger), **LEFT** (vänster), **CENTER** (mitten), **RIGHT SURROUND** (höger surround), **LEFT SURROUND** (vänster surround) eller **CENTER SURROUND** (mitten surround) för att ange var ledaren ska anslutas till mottagaren.

⚠ WARNING: Stäng av mottagaren och dra ut stickproppen ur vägguttaget innan du gör några anslutningar. Annars kan systemet skadas.

⚠ WARNING: Anslut inte Acoustimass-modulen direkt till TV:n om inte TV:n har en avkodningsskrets för surroundljud och förstärkta ut signaler för alla kanaler.

1. Anslut flerstiftskontakten på kabeln för ljud in till ingången på Acoustimass-modulen. Dra åt de två vingskruvarna för att försäkra dig om en ordentlig anslutning.
2. Anslut varje ledarpar i den andra änden av kabeln för ljud in till surroundmottagaren. Var noga med att polaritetsmarkeringarna stämmer överens för anslutningarna (+ till + och – till –).
 - Fäst varje märkt ledare (+) i lämplig +-kontakt.
 - Fäst varje omärkt ledare (–) i lämplig --kontakt.

🎵 Obs! RCA-kontakten på kabeln för ljud in levereras med installerat lock. Ta bort detta lock för att ansluta till kontakten LFE/SUBWOOFER out (lågfrekvens effekt/subwoofer ut). Om mottagaren inte har någon kontakt för LFE/SUBWOOFER OUT, låt kontaktlocket sitta kvar.

3. Anslut RCA-kontakten märkt **LFE** på kabeln för ljud in till kontakten LFE/SUBWOOFER OUT på surroundmottagaren, om tillämpligt.

⚠ WARNING: Låt inte frilagda ledare vidröra varandra, eftersom det kan skada mottagaren.

Figur 6

Anslutningar från Acousti-
mass®-modul till mottagare

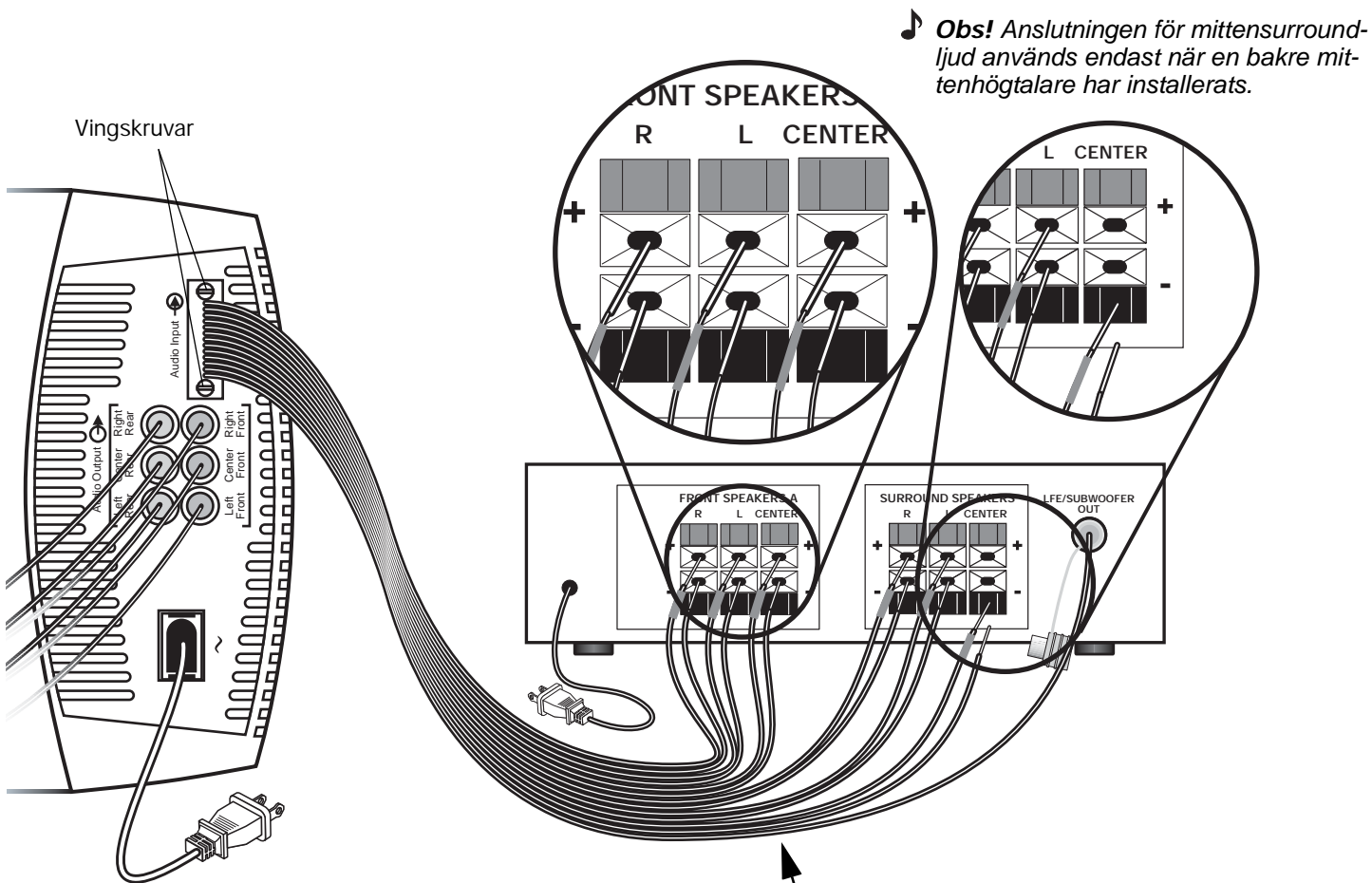

♪ **Obs!** Anslutningen för mittensurround-
ljud används endast när en bakre mit-
tenhögtalare har installerats.

♪ **Obs!** Kablarna kan delas
eller "öppnas" så mycket
som behövs för att de
lättare ska nå fram till
surroundmottagarens
kontakter.

Kontrollerar anslutningarna

Kontrollera samtliga anslutningar från mottagaren till Acoustimass®-modulen och från modulen till kubhögtalarna (Figur 5 och Figur 6). Kontrollera att kubhögtalarna är anslutna till rätt kontakter enligt deras placering i rummet. Kontrollera att ledarna har anslutits till surroundmottagaren i fas (+ till + och – till –). Felkopplingar kan leda till fullständig förlust av uteffekt från modulen. Åtgärda felkopplingar innan du kopplar in mottagaren och startar den.

Ansluta Acoustimass-modulen till ström

🎵 **Obs!** Bose® rekommendar att man använder ett spänningsskydd av god kvalitet för all elektronisk utrustning. Spänningsfall och -toppar kan skada elektriska komponenter i alla system. Ett spänningsskydd av god kvalitet kan avvärja merparten av de funktionsavbrott som beror på spänningstoppar, och finns att köpa i elaffärer.

När du har kontrollerat alla systemanslutningar ansluter du Acoustimass-modulens nätsladd till ett vägguttag. Högtalarsystemet Acoustimass startas och stängs av automatiskt när det får en signal från surroundmottagaren.

Uppgradera Acoustimass 15 Series II högtalarsystem

Acoustimass 15 Series II högtalarsystem kan uppgraderas för att ge 6,1 eller 6-kanaligt surroundljud.

Uppgraderingssatsen 6,1 innehåller en svart (PC 029661) eller vit (PC 029662) kubhögtalare, en 15 m anslutningskabel och kompletta anslutningsinstruktioner.

För att köpa uppgraderingssatsen 6,1 kontaktar du en auktoriserad Bose-återförsäljare eller ringer direkt till Bose. Se listan över Bose-kontor och telefonnummer som medföljer systemet. När du beställer måste du veta Acoustimass-modulens serienummer.

För realistiskt hemmabioljud

⚠ VARNING: Högtalarsystemen Acoustimass® 15 Series II och Acoustimass 16 har en automatisk skyddskrets som skyddar mot felkoppling och överbelastning. Denna krets aktiveras vid kraftiga ljudnivåer för att minska uteffekten, vilket resulterar i en liten sänkning av ljudvolymen. Detta är normalt och indikerar att strömnivån kan överstiga säkerhetsnivån. Fortsatt lyssning på sådan ljudnivå rekommenderas ej.

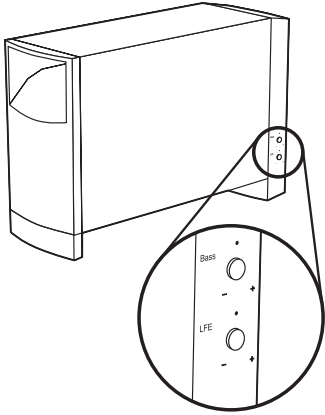

Justera LFE-nivån (lågfrekvens effekter)

LFE (lågfrekvens effekter)-nivåkontrollen på Acoustimass-modulen ökar eller minskar den relativa nivån av lågfrekvens effekter på film ljudspår. Använd den för att reglera de underliggande djupa basljuden. Använd funktionen "testton" i den digitala surroundmottagaren för att matcha volymnivåerna för var och en av kubhögtalarna. Använd sedan **LFE**-kontrollen på Acoustimass-modulen för att matcha volymen på LFE-kanalen till kubhögtalarkanalerna.

Justera bas-/rumskompenseringsnivå

Med denna funktion kan du finjustera systemet efter att du har placerat Acoustimass-modulen på vald plats. Om rummet låter "tunt" eller saknar bas, vrid på kontrollen **BASS** (bas) medurs för att öka modulens basnivå. Om rummet "dånar" eller har för kraftig bas, vrid på ratten moturs för att minska modulens basnivå. Fabriks- eller grundinställningen är lämplig för flertalet lyssningssituationer.

Ställa in den digitala surroundmottagaren

Högtalarna Acoustimass 16 eller Acoustimass 15 Series II är kompatibla med utsignalen från digitala surroundmottagare. Integrerad signalbehandling garanterar en fyllig basåtergivning för alla kanaler oavsett mottagarens inställning. Följande tabell visar dock en uppsättning rekommenderade mottagarinställningar. Kubhögtalaruppsättningarna ska ställas in på **LARGE** (stor) på mottagarens digitala skärmen. LFE, eller subwoofer, ställs på **ON** (på). Om tillämpligt ska övergångsvärdet ställas in så lågt som möjligt, vanligen 80 Hz.

Högtalare	Mottagarinställning
Vänster och höger	LARGE (stor)
Mitten	LARGE
Vänster och höger surround	LARGE
Mitten surround*	LARGE
LFE/Subwoofer	ON (på)

* Gäller Acoustimass 16-system eller uppgraderade Acoustimass 15 Series II-system. För information om uppgradering, se "Uppgradera Acoustimass 15 Series II högtalarsystem" på sidan 12.

Se till att få in den digitala ljudsignalen

Se till att den *digitala ljudsignalen* från din DVD-spelare når surroundmottagaren genom att ansluta den *digitala ljudutgången* från DVD-spelaren till den *digitala ljudingången* på mottagaren (Figur 7).

Innan du spelar upp en dvd-skiva ska du komma ihåg att välja digital utgång i din dvd-spelares inställningsmeny. Mer information om installation och användning finns i den bruksanvisning som följde med surroundmottagaren.

Figur 7

Digitala signalanslutningar på en surroundmottagare

🎵 **Obs!** Använd de optiska eller de koaxiala digitala ingångsanslutningarna, men inte båda.

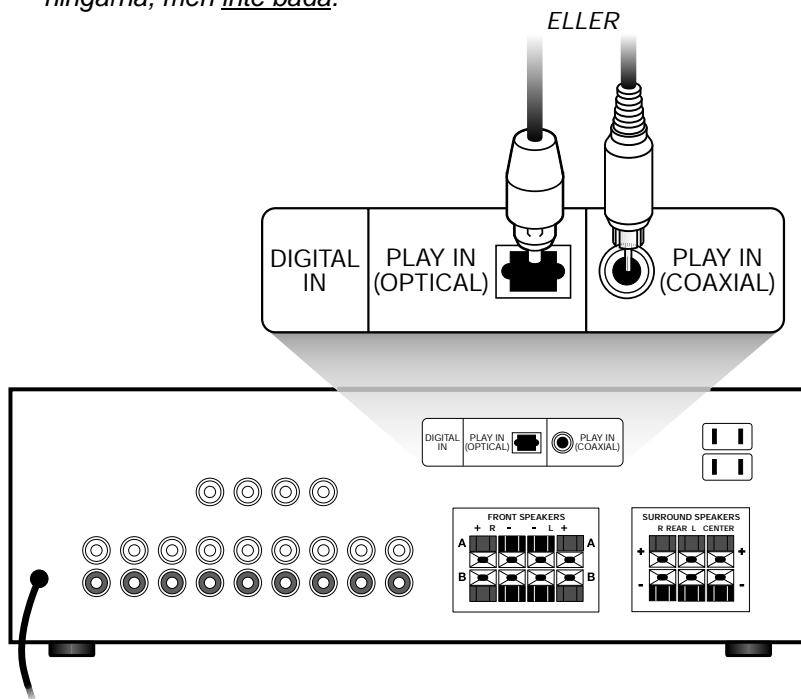

Ställa in den analoga surroundmottagaren

Till analog (inte digital) surroundljudanvändning rekommenderar vi att du ställer in mottagarens surroundljud på läget **WIDE** (full). Instruktionerna för hur man gör detta varierar, beroende på vilket märke och modell surroundmottagaren är av. Följ mottagarens bruksanvisning för att testa och justera balansen för var och en av högtalarna.

Felsökning

Om du har problem med Acoustimass® högtalarsystem, stäng av ljudkällan och prova följande lösningar. Kontakta din Bose®-återförsäljare för service om problemet kvarstår. Om du vill kontakta Bose direkt, se listan över kundservicekontor och telefonnummer som medföljer vid leverans.

Problem	Åtgärd
Systemet fungerar inte alls	<ul style="list-style-type: none"> • Kontrollera att mottagaren och Acoustimass-modulen är anslutna till fungerande väggtag och att mottagaren är på. • Se till att välja en källa på mottagaren (video, CD, DVD, tuner).
Inget ljud	<ul style="list-style-type: none"> • Kontrollera högtalaranslutningarna. • Kontrollera att Acoustimass-modulen är inkopplad. • För digitalt ljud, se till att en koaxialkabel eller en optisk kabel ansluter DVD-spelarens digitala utsignal till mottagarens digitala ingång. • Se till att rätt ljudkälla valts. Välj t.ex. DVD-ljud på mottagaren och spelare för DVD-ljud. • Koppla bort eventuella hörlurar. • Höj volymen.
Inget ljud från kubhögtalarna	<ul style="list-style-type: none"> • Se till att Acoustimass-modulen är inkopplad och att mottagaren är på.
Ljudet är förvrängt	<ul style="list-style-type: none"> • Kontrollera att högtalarkabeln inte är skadad. • Sänk volymen för externa komponenter som är anslutna till mottagaren.
Ingen bas	<ul style="list-style-type: none"> • Se till att högtalaranslutningarna på mottagaren/förstärkaren är korrekta (+ till + och – till –).
Inte tillräckligt eller för mycket bas	<ul style="list-style-type: none"> • Flytta Acoustimass-modulen närmare en vägg eller ett hörn för att öka basen. Flytta den längre bort från en vägg eller ett hörn för att minska basen. • Justera LFE-nivån eller rumskompenseringskontrollen.
Inget surroundljud	<ul style="list-style-type: none"> • Kontrollera att mottagaren bearbetar en signal från en hi-fi-video, stereo-TV, laserdisc eller DVD-spelare eller från någon annan surroundljudkälla. • Om du använder läget Dolby Pro-Logic kontrollerar du att surroundljud är på (ON). • Om du använder digital programmering, bekräfta att inställningarna på mottagaren är korrekta. • Kontrollera att källmaterialet (DVD, laserdisc eller utsändning) är kodat för Dolby Digital.

Kundservice

Kontakta Boses kundservice för ytterligare hjälp med att lösa problem. Se listan över kundservicekontor och telefonnummer som medföljer vid leverans.

Rengöra högtalarna

Lådan till Acoustimass® högtalarsystem får endast rengöras med en mjuk, torr trasa. Använd inte spray i närheten av systemet, och spill inte vätskor genom öppningarna. Använd inte heller lösningsmedel, kemikalier eller motsvarande som innehåller alkohol, ammoniak eller slipmedel.

Kubuppsättningarnas front kan dammsugas försiktigt, vid behov. Tänk på att drivstegen sitter precis bakom fronten och lätt kan skadas om man inte är försiktig.

Teknisk information

Egenskaper

Direct/Reflecting® högtalartechnologi

Virtually Invisible® högtalardesign

Acoustimass högtalartechnik kombinerad med integrerad signalbehandling

Magnetiskt avskärmade kubhögtalare

Automatisk systemskyddskrets

Syncom® datorkvalitetskontroll

Yta

Kubuppsättningar: Yta i svart eller arktiskt vitt

Acoustimass-modul: Reptålig strukturerad yta i svart eller arktiskt vitt

Drivstegsutrustning per högtalare

Kubhögtalaruppsättningar: två stycken 6,35 cm stora Twiddler™-högtalare

Acoustimass-modul: tre 13 cm stora woofers

Högtalarnas storlek/vikt

Kubhögtalare: 15,7 cm H x 7,8 cm B x 10,2 cm D / 1,1 kg

Acoustimass-modul: 41,4 cm H x 20,6 cm B x 73,9 cm D / 20,3 kg

	Acoustimass 15 Series II	Acoustimass 16
Acoustimass-modul, spänning	USA/Kanada: 100-127 V ~ 50/60 Hz 400 W Europa/Australien: 220-240 V ~ 50/60 Hz 400 W	USA/Kanada: 100-127 V ~ 50/60 Hz 400 W Europa/Australien: 220-240 V ~ 50/60 Hz 400 W
Anslutningar	Kompatibel med A/V-mottagare och förstärkare med 10 till 200 W per kanal och 4 till 8 ohm	Kompatibel med A/V-mottagare och förstärkare med 10 till 200 W per kanal och 4 till 8 ohm
Förpackad systemvikt	32,6 kg	33,8 kg

Garanti

Bose® Acoustimass® högtalarsystem täcks av en överföringsbar begränsad garanti. Fullständiga upplysningar finns på garantikortet som medföljer systemet. Fyll i kortets informationsdel och skicka den till Bose.

Tillbehör

- Bordsstativ: UTS-20B (svart), UTS-20W (vit)
- Golvstativ: UFS-20B (svart), UFS-20W (vit)
- Väggfästen: UB-20B (svart), UB-20W (vit)
- Ljudkabeladapter, modul, för användning med befintliga kablar:
Art nr 267138-001 (svart)
Art nr 267138-002 (vit)
- Högtalarkabeladapter, modul-till-kub, för användning med befintliga kablar:
Art nr 267139-001 (svart)
Art nr 267139-002 (vit)
- 6,1 m lång förlängningsljudkabel, modul:
Art nr 267140-001 (svart)
Art nr 267140-002 (vit)



BOSE[®]
Better sound through research[®]

©2004 Bose Corporation
The Mountain, Framingham, MA 01701-9168 USA
264924-SVEvo AM Rev.00